

---

Short-form Catalogue and Budgetary

# Danh Mục Sản Phẩm Thông Dụng và Bảng Giá 2022

## Ban Công Nghệ Điện





---

# Mục lục

- 004 - 013 Tủ đóng cắt trung thế**
- 014 - 016 Thiết bị bảo vệ và điều khiển Relion**
- 017 - 020 Hỗ trợ điện khí hóa**
- 021 - 023 Hệ thống thanh cái dẫn điện Busway**
- 024 - 082 Thiết bị đóng cắt hạ thế**
- 083 - 111 Thiết bị điều khiển**
- 112 - 137 Tủ bảng điện và các thiết bị gắn trên thanh DIN**
- 138 - 140 Tủ điện hạ thế MNS**
- 141 - 148 Hệ thống chống sét trực tiếp và đèn đặc dụng**
- 149 - 153 Thiết bị chuyển đổi điện năng**

# SafeRing/ SafePlus - Tủ đóng cắt trung thế RMU, cách điện, khí SF6

## Đặc điểm

SafeRing là tủ đóng cắt điện trung thế RMU, cách điện khí SF6, được nhà máy sản xuất sẵn với thông số tiêu chuẩn, có 15 cấu hình điển hình.

SafePlus là tủ đóng cắt điện trung thế RMU, cách điện khí SF6, được tối ưu hóa và phù hợp với yêu cầu của mỗi khách hàng riêng biệt, ví dụ:

- Có khả năng mở rộng về 1 hoặc 2 phía, dòng chịu ngắn mạch cao tích hợp thêm đồng hồ báo khí, bộ chỉ thị sự cố ngắn mạch và chạm đất, rơ-le kỹ thuật số...

- Tủ được thiết kế và thí nghiệm theo tiêu chuẩn IEC62271-200.
- Có khả năng bảo vệ hồ quang 3 phía (AFL) hoặc 4 phía (AFLR)
- Cách điện bằng khí SF6 (chỉ khoang đo lường M cách điện bằng không khí, phù hợp lắp biến dòng, biến áp đo lường trung thế cho lưới điện khu vực).
- Điện áp định mức 6kV/12kV/24kV/40.5kV.
- Dòng định mức thanh cái chính 630A (lớn nhất 1250A).
- Thiết kế linh hoạt: hợp bộ dây tủ (compact) hay từng khối riêng rẽ (module), có khả năng mở rộng về 1 phía hay cả 2 phía. Hệ thống thanh cái ngoài, sử dụng tiếp điểm male-female thuận tiện ghép nối, mở rộng/thay thế trong tương lai.
- Chế tạo nhỏ gọn, tiết kiệm không gian lắp đặt.
- Đáp ứng đa dạng nhu cầu của khách hàng bằng cách tích hợp các chức năng dễ dàng.



# C - Ngăn cầu dao cắt tải ba vị trí

Lorem ipsum

## Đặc điểm

Cấu hình chuẩn

- Phần mang điện được đặt trong bình kín, IP67, cách điện bằng SF6
- Dao cắt tải 3 vị trí (Đóng/Mở/Tiếp đất)
- Chỉ thị vị trí của dao cắt tải và dao tiếp địa
- Bộ truyền động cơ khí, thiết kế 2 trục, vận hành riêng cho dao cắt tải và tiếp địa
- Đầu sứ xuyên bushing, 630A (loại C, serial 400)
- Thanh cái 630A
- Liên động giữa cánh cửa khoang cáp và dao tiếp địa
- Đèn báo pha

Lựa chọn thêm

- Động cơ truyền động
- Đồng hồ chỉ thị áp lực khí SF6
- Tiếp điểm phụ cho cầu dao phụ tải 2NO+2NC
- Tiếp điểm phụ cho dao tiếp địa 2NO+2NC
- Khoang hạ thế
- Biến dòng điện (hình xuyên)
- Bộ đầu cáp T-plug hoặc Bộ đầu cáp kết hợp chống sét
- Bộ chỉ thị sự cố ngắt mạch và chạm đất cáp ngầm/đường dây
- Liên động cơ khí, kiểu chìa khóa Ronis
- Bộ sấy và cảm biến nhiệt độ
- Phù hợp để mở rộng, kết nối hệ thống SCADA/Lưới điện thông minh trong tương lai

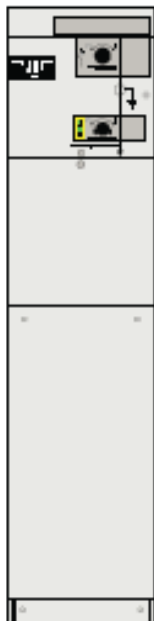

Ứng dụng: Tủ lộ vào/Tủ lộ ra

Kích thước tủ (mm)

Sâu	765
Rộng	325
Cao	1336

Điện áp định mức	KV	12	24
Dòng điện định mức	A	630	630
Khả năng chịu đựng dòng ngắn mạch định mức	kA/1s	25	-
Khả năng chịu đựng dòng ngắn mạch định mức	kA/3s	21	21

## F - Ngăn cầu dao cắt tải kết hợp cầu chì bảo vệ

### Đặc điểm

Cấu hình chuẩn

- Phần mang điện được đặt trong bình kín, IP67, cách điện bằng SF6
- Dao cắt tải 3 vị trí (Đóng/Mở/Tiếp đất)
- Ống đựng chì, phù hợp với dây chảy tiêu chuẩn DIN, dòng định mức lớn nhất 125A
- Chỉ thị vị trí của dao cắt tải và dao tiếp địa
- Chỉ thị trạng thái cầu chì tác động
- Bộ truyền động cơ khí, thiết kế 2 trục, vận hành riêng cho dao cắt tải và tiếp địa
- Đầu sứ xuyên bushing, 630A (loại C, serial 400) hoặc 250A (loại C, serial 200)
- Thanh cái 630A
- Liên động giữa cánh cửa khoang cáp và dao tiếp địa
- Đèn báo pha

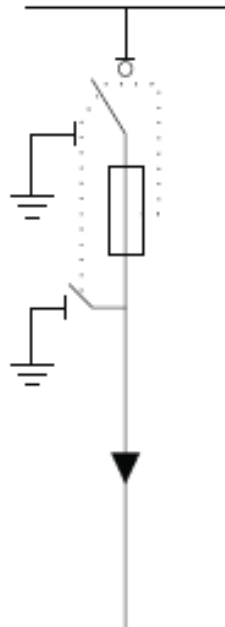
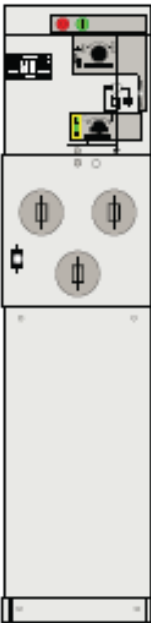

Lựa chọn thêm

- Động cơ truyền động
- Đồng hồ chỉ thị áp lực khí SF6
- Tiếp điểm phụ cho cầu dao phụ tải 2NO+2NC
- Tiếp điểm phụ cho dao tiếp địa 2NO+2NC
- Tiếp điểm phụ báo trạng thái của cầu chì 1NO
- Khoang hạ thế
- Tích hợp cuộn cắt hoặc cả cuộn đóng/cuộn cắt
- Biến dòng điện (hình xuyên)
- Bộ đầu cáp Elbow (250A) hoặc Bộ đầu cáp T-plug (630A) kết hợp chống sét
- Liên động cơ khí, kiểu chìa khóa Ronis
- Bộ sấy và cảm biến nhiệt độ
- Phù hợp để mở rộng, kết nối hệ thống SCADA/Lưới điện thông minh trong tương lai

Ứng dụng: Tủ lộ ra cấp nguồn cho máy biến áp, động cơ, phụ tải

Kích thước tủ (mm)

Sâu	765
Rộng	325
Cao	1336

Điện áp định mức	KV	12	24
Dòng điện định mức	A	630	630
Khả năng cắt dòng ngắn mạch định mức	kA/1s	Phụ thuộc đường đặc tính của cầu chì	

# V - Ngăn máy cắt

## Đặc điểm

Cấu hình chuẩn

- Phần mang điện được đặt trong bình kín, IP67, cách điện bằng SF6
- Máy cắt 630A, buồng dập hồ quang chân không V
- Dao cắt tải 3 vị trí (Đóng/Mở/Tiếp đất)
- Liên động cơ giữa máy cắt, dao cắt tải/dao tiếp địa
- Chỉ thị vị trí của máy cắt, dao cắt tải/dao tiếp địa
- Bộ truyền động cơ khí, lò xo đơn, vận hành cho dao cắt tải/tiếp địa
- Đầu sứ xuyên bushing, 630A (loại C, serial 400)
- Thanh cái 630A
- Biến dòng điện (hình xuyên), lắp tại khoang cáp, bố trí cùng cấp lực
- Rơ-le kỹ thuật số, tự cấp nguồn REJ603 hoặc loại sử dụng nguồn ngoài REx.6xx
- Cuộn cắt cho máy cắt
- Liên động giữa cánh cửa khoang cáp và dao tiếp địa
- Đèn báo pha

Lựa chọn thêm

- Động cơ truyền động
- Đồng hồ chỉ thị áp lực khí SF6
- Tiếp điểm phụ cho máy cắt 2NO+2NC
- Tiếp điểm phụ cho cầu dao phụ tải 2NO+2NC
- Tiếp điểm phụ cho dao tiếp địa 2NO+2NC
- Khoang hạ thế
- Tích hợp cuộn cắt hoặc cả cuộn đóng/cuộn cắt
- Bộ đầu cáp T-plug hoặc Bộ đầu cáp kết hợp chống sét
- Liên động cơ khí, kiểu chìa khóa Ronis
- Bộ sấy và cảm biến nhiệt độ
- Phù hợp để mở rộng, kết nối hệ thống SCADA/Lưới điện thông minh trong tương lai

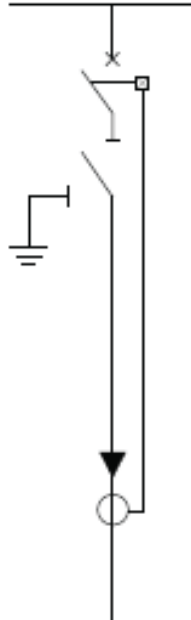
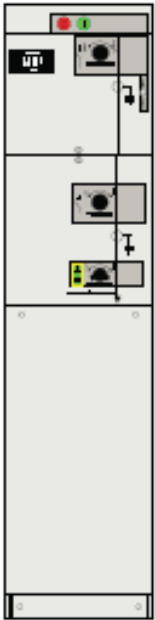

Ứng dụng: Tủ lậ vào/Tủ lậ ra/Tủ bảo vệ MBA, động cơ, phụ tải

Kích thước tủ (mm)

Sâu	765
Rộng	325
Cao	1336

Điện áp định mức	KV	12	24
Dòng điện định mức	A	630	630
Khả năng chịu đựng dòng ngắn mạch định mức	kA/1s	21	21
Khả năng chịu đựng dòng ngắn mạch định mức	kA/3s	21	21

# SI - Ngăn phân đoạn bằng cầu dao cắt tải

## Đặc điểm

Cấu hình chuẩn

- Phần mang điện được đặt trong bình kín, IP67, cách điện bằng SF6
- Dao cắt tải 3 vị trí (Đóng/Mở/Tiếp đất)
- Chỉ thị vị trí của dao cắt tải và dao tiếp địa
- Bộ truyền động cơ khí, thiết kế 2 trục, vận hành riêng cho dao cắt tải và tiếp địa
- Thanh cái 630A
- Đèn báo pha

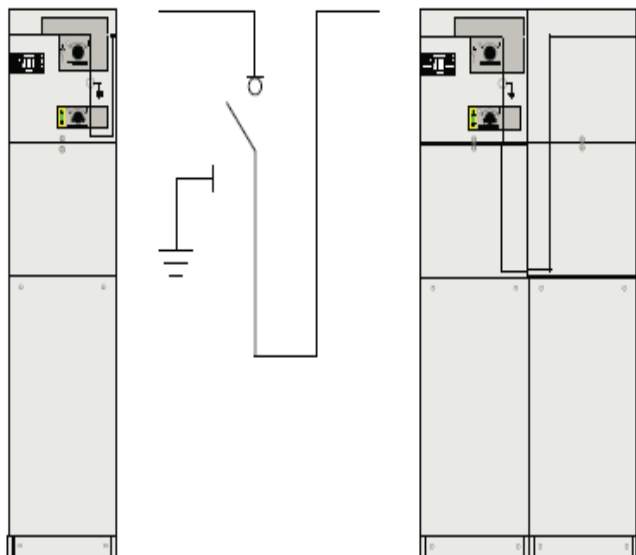

Lựa chọn thêm

- Động cơ truyền động
- Đồng hồ chỉ thị áp lực khí SF6
- Tiếp điểm phụ cho cầu dao phụ tải 2NO+2NC
- Tiếp điểm phụ cho dao tiếp địa 2NO+2NC
- Khoang hạ thế
- Liên động cơ khí, kiểu chìa khóa Ronis
- Bộ sấy và cảm biến nhiệt độ
- Phù hợp để mở rộng, kết nối hệ thống SCADA/Lưới điện thông minh trong tương lai

Ứng dụng: Phân đoạn thanh cái bằng cầu dao phụ tải

Kích thước tủ (mm)

Sâu	765	765
Rộng	325	650
Cao	1336	1336

Điện áp định mức	KV	12	24
Dòng điện định mức	A	630	630
Khả năng chịu đựng dòng ngắn mạch định mức	kA/1s	25	-
Khả năng chịu đựng dòng ngắn mạch định mức	kA/3s	21	21



# Sv - Ngăn phân đoạn bằng máy cắt

## Đặc điểm

### Cấu hình chuẩn

- Phần mang điện được đặt trong bình kín, IP67, cách điện bằng SF6
- Máy cắt 630A, buồng dập hồ quang chân không V
- Liên động cơ giữa máy cắt, dao cắt tải/dao tiếp địa
- Chỉ thị vị trí của máy cắt, dao cắt tải/dao tiếp địa
- Bộ truyền động cơ khí, lò xo đơn, vận hành cho dao cắt tải/tiếp địa
- Thanh cái 630A
- Đèn báo pha

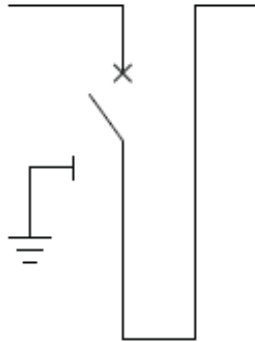
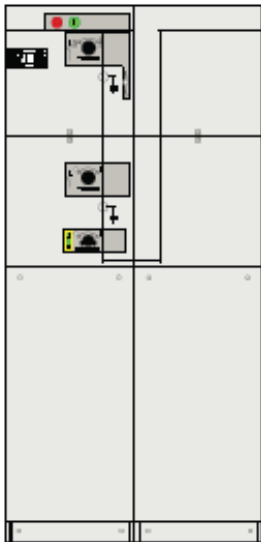

### Lựa chọn thêm

- Động cơ truyền động
- Đồng hồ chỉ thị áp lực khí SF6
- Tiếp điểm phụ cho máy cắt 2NO+2NC
- Tiếp điểm phụ cho cầu dao phụ tải 2NO+2NC
- Tiếp điểm phụ cho dao tiếp địa 2NO+2NC
- Khoang hạ thế
- Tích hợp cuộn cắt hoặc cả cuộn đóng/cuộn cắt
- Rơ-le bảo vệ kỹ thuật số (khi có khoang đo lường khác được tích hợp trong dây tủ)
- Liên động cơ khí, kiểu chìa khóa Ronis
- Bộ sấy và cảm biến nhiệt độ
- Phù hợp để mở rộng, kết nối hệ thống SCADA/Lưới điện thông minh trong tương lai

Ứng dụng: Phân đoạn thanh cái bằng máy cắt

Kích thước tủ (mm)	
Sâu	765
Rộng	650
Cao	1336

Điện áp định mức	KV	12	24
Dòng điện định mức	A	630	630
Khả năng chịu đựng dòng ngắn mạch định mức	kA/1s	21	21
Khả năng chịu đựng dòng ngắn mạch định mức	kA/3s	21	21

## D - Ngăn kết nối thanh cái trực tiếp

### Đặc điểm

Cấu hình chuẩn

- Phần mang điện được đặt trong bình kín, IP67, cách điện bằng SF6
- Đầu sứ xuyên bushing, 630A (loại C, serial 400)
- Thanh cái 630A
- Đèn báo pha

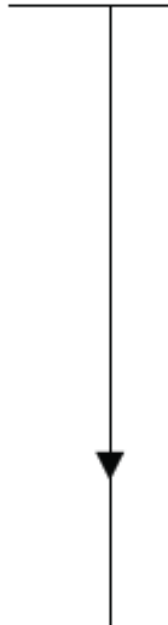

Lựa chọn thêm

- Đồng hồ chỉ thị áp lực khí SF6
- Khoang hạ thế
- Biến dòng điện (hình xuyên)
- Bộ đầu cáp T-plug hoặc Bộ đầu cáp kết hợp chống sét
- Bộ chỉ thị sự cố ngắn mạch và chạm đất cáp ngầm/đường dây
- Bộ sấy và cảm biến nhiệt độ

Ứng dụng: Kết nối thanh cái trực tiếp từ lưới điện

Kích thước tủ (mm)

Sâu	765
Rộng	325
Cao	1336

Điện áp định mức	KV	12	24
Dòng điện định mức	A	630	630
Khả năng chịu đựng dòng ngắn mạch định mức	kA/1s	25	-
Khả năng chịu đựng dòng ngắn mạch định mức	kA/3s	21	21

## Be - Ngăn tiếp địa thanh cái chính

### Đặc điểm

Cấu hình chuẩn

- Phần mang điện được đặt trong bình kín, IP67, cách điện bằng SF6
- Dao tiếp địa
- Thanh cái 630A
- Đèn báo pha

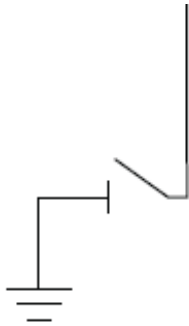
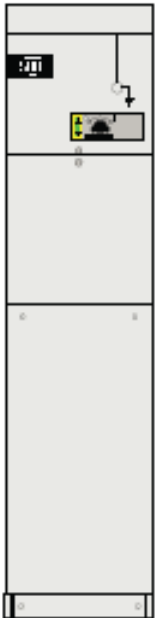

Lựa chọn thêm

- Đồng hồ chỉ thị áp lực khí SF6
- Khoang hạ thế
- Tiếp điểm phụ cho dao tiếp địa 2NO+2NC
- Bộ sấy và cảm biến nhiệt độ

Ứng dụng: Tiếp địa thanh cái chính của hệ thống tủ

Kích thước tủ (mm)	
Sâu	765
Rộng	325
Cao	1336

Điện áp định mức	KV	12	24
Dòng điện định mức	A	630	630
Khả năng chịu đựng dòng ngắn mạch định mức	kA/1s	25	-
Khả năng chịu đựng dòng ngắn mạch định mức	kA/3s	21	21

## M - Ngăn đo lường

### Đặc điểm

Cấu hình chuẩn

- Tủ cách điện không khí, phù hợp để lắp biến dòng đo lường thông thường
- Biến dòng điện (ABB, EMIC, ...)
- Biến điện áp (ABB, EMIC, ...)
- Cầu chì bảo vệ biến điện áp
- Hệ thống thanh cái 630A/1250A
- Khoang hạ thế/khoang đo đếm chống tổn thất
- Điện trở sấy

Lựa chọn thêm

- Đồng hồ đa chức năng
- Công tơ đa giá (Wh, VARh)

Kích thước tủ (mm)

Sâu	820
Rộng	696
Cao	1806

Điện áp định mức	KV	12	24
Dòng điện định mức	A	630/1250	630/1250
Khả năng chịu đựng dòng ngắn mạch định mức	kA/3s	21/25	21

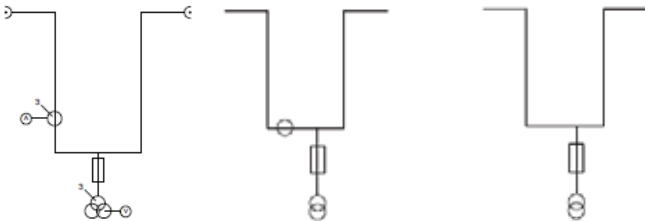
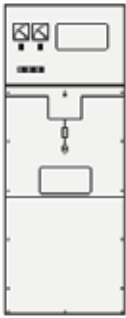

# UNISEC Tủ đóng cắt trung thế, cách điện không khí

## Đặc điểm

Unisec là tủ đóng cắt trung thế cách điện không khí thế hệ mới của ABB, khả năng vận hành liên tục theo mức/cấp LSC2A hoặc LSC2B, phân khoang bằng vách kim loại hoặc bằng vật liệu cách điện, đã được thí nghiệm điển hình theo tiêu chuẩn IEC 62271-200 và có khả năng chịu đựng hồ quang nội bộ cao. Tủ Unisec cung cấp nhiều loại khối chức năng, là loại tủ linh hoạt nhất thị trường hiện nay.

- Giảm thiểu yêu cầu dự phòng vật tư, yêu cầu đào tạo kỹ thuật bảo trì và vận hành. Dễ dàng kết nối cáp, giải pháp kết nối tủ đơn giản, dễ dàng thay thế máy cắt.
- Thiết kế, sản xuất theo yêu cầu khách hàng. Dễ dàng hiệu chỉnh, thay thế và nâng cấp nhanh chóng.
- Tủ Unisec mang đến cho người dùng 1 công nghệ tiên tiến cho việc bảo vệ, giám sát, điều khiển. Rơ-le tự cấp nguồn cho những ứng dụng cơ bản đến các loại rơ-le cao cấp.

- Cách điện không khí
- Dao cách ly/dao cắt tải đặt trong bầu khí SF6
- Máy cắt ngăn kéo và máy cắt có thể di dời được
- Contactor chân không dạng ngăn kéo
- Khả năng vận hành liên tục theo mức/cấp LSC2A hoặc LSC2B
- Phân khoang giữa các ngăn bằng kim loại hoặc bằng vật liệu cách điện
- Đầy đủ các khối chức năng và phụ kiện
- Lựa chọn phong phú các loại rơ-le bảo vệ, đo lường,...



---

# Thiết bị bảo vệ và điều khiển Relion® Nâng cao độ tin cậy lưới điện



# Thiết bị bảo vệ và điều khiển Relion®

## Nâng cao độ tin cậy lưới điện

### Đặc điểm

Dòng sản phẩm Relion là dòng sản phẩm bảo vệ, điều khiển, đo lường và giám sát hệ thống điện đa dạng đáp ứng tiêu chuẩn IEC 61850.

Để đảm bảo các giải pháp tương thích và kiểm chứng tương lai, các sản phẩm Relion đã được thiết kế để thực hiện các giá trị cốt lõi của tiêu chuẩn IEC 61850. Với những sản phẩm này, bạn sẽ được hưởng lợi từ công nghệ mũi nhọn, mạng lưới hỗ trợ kiến thức và kinh nghiệm ứng dụng toàn cầu của ABB.

Công nghệ Relion là công nghệ nền tảng trong lĩnh vực bảo vệ và điều khiển trong các hệ thống điện. Các sản phẩm của chúng tôi không ngừng được cải tiến để đáp ứng các yêu cầu của thị trường và được phát triển dựa trên kinh nghiệm dày dặn của chúng tôi trong việc phát triển thành công các sản phẩm rơle điều khiển và bảo vệ.

Các sản phẩm Relion thực hiện các giá trị cốt lõi của tiêu chuẩn IEC 61850 và tương thích với các thiết bị và hệ thống khác phù hợp với tiêu chuẩn này, có thể chạy được nhiều tác vụ giao tiếp, bao gồm cả chức năng tin nhắn GOOSE theo chiều ngang. Chức năng giao tiếp cũng hoạt động trơn tru với các sản phẩm của nhà sản xuất khác đáp ứng tiêu chuẩn IEC 61850.

	Loại	Dòng 605	REX610	Dòng 611
<b>Ứng dụng</b>				
Bảo vệ và điều khiển ngăn lộ	REF			
Bảo vệ và điều khiển động cơ	REM			
Bảo vệ và điều khiển máy biến áp	RET			
Bảo vệ và điều khiển máy phát điện	REG			
Bảo vệ và điều khiển ngăn điện áp	REU			
Bảo vệ và điều khiển so lệch đường dây	RED			
Bảo vệ khoảng cách đường dây	REL			
Điều khiển ngăn lộ	REC			
Bảo vệ thanh cái	REB			
Đo góc pha	RES			
Bảo vệ ngăn lộ với rơle tự cấp nguồn	REJ			
Bảo vệ và điều khiển tủ tụ bù	REV			
Bảo vệ máy cắt	REQ			
Bảo vệ và điều khiển Recloser	RER			
<b>Tính năng chính</b>				
Nguồn phụ		Tự cấp nguồn hoặc nguồn phụ (AC/DC)	Nguồn phụ (AC/DC)	Nguồn phụ (AC/DC)
Đầu vào tương tự		Thông thường hoặc cảm biến	Thông thường	Thông thường
Kiểu vỏ		Cố định	Thiết bị cắm rời	Thiết bị cắm rời
Màn hình			Màn hình 4 dòng 10 đèn LED lập trình	Màn hình 4 dòng 8 đèn LED lập trình
Điều khiển - Lệnh			Nút nhấn mở/đóng	Nút nhấn mở/đóng
Giao diện lập trình		Màn hình	Màn hình Cấu hình phần mềm PCM600	Màn hình Cấu hình phần mềm PCM600 Trình duyệt web
Giao thức giao tiếp		Modbus RTU	Modbus TCP/IP nối tiếp IEC 61850	Modbus TCP/IP nối tiếp IEC 61850
<b>Chức năng bổ sung</b>				
Đầu vào/đầu ra bổ sung			RIO600	Cạc I/O tùy chọn tùy thuộc phiên bản sản phẩm RIO600

# Thiết bị bảo vệ và điều khiển Relion® Nâng cao độ tin cậy lưới điện

ABB cũng cung cấp đa dạng các sản phẩm bổ trợ nhằm hỗ trợ tự động hóa hệ thống điện trong các trạm biến áp.

RIO600 là một thiết bị từ xa để mở rộng cổng vào/ra trên rơle (giao thức truyền thông IEC 61850).

<b>Dòng 615</b>	<b>Dòng 620</b>	<b>REX630</b>	<b>Dòng 640</b>
Nguồn phụ (AC/DC)	Nguồn phụ (AC/DC)	Nguồn phụ (AC/DC)	Nguồn phụ (AC/DC)
Thông thường hoặc cảm biến	Thông thường hoặc cảm biến	Thông thường	Thông thường hoặc cảm
Thiết bị cấm rời	Thiết bị cấm rời	Màn hình rời	Màn hình tùy chọn
Màn hình 4 dòng (hoặc tùy chọn với 10 dòng và màn hình đồ họa tùy biến)	Màn hình 10 dòng và màn hình đồ họa tùy biến	Màn hình 320 x 240 điểm ảnh và màn hình đồ họa tùy biến	Màn hình cảm ứng màu 7-inch
11 đèn LED lập trình (2 màu)	11 đèn LED lập trình (2 màu)	15 đèn LED lập trình (3 màu)	
Nút nhấn mở/đóng	Nút nhấn mở/đóng 16 nút nhấn lập trình	Nút nhấn mở/đóng 5 nút nhấn lập trình	Mở/đóng từ màn hình cảm ứng
Màn hình Cấu hình phần mềm PCM600 Trình duyệt web	Màn hình Cấu hình phần mềm PCM Trình duyệt web	Màn hình Cấu hình phần mềm PCM600 Trình duyệt web	Màn hình Cấu hình phần mềm PCM600 Trình duyệt web
Modbus TCP/IP nối tiếp IEC 61850 Bộ điều hợp Profibus DPV1 Ethernet dự phòng PRP và HSR DNP3 TCP/IP nối tiếp IEC 60870-5-103 Process bus (IEC 61850-9-2 LE)	Modbus TCP/IP/nối tiếp IEC 61850 Ethernet dự phòng PRP và HSR DNP3 TCP/IP nối tiếp IEC 60870-5-103	IEC 61850 DNP3 TCP/IP nối tiếp IEC 60870-5-103	IEC 61850-8-1 Modbus TCP/IP và RTU IEC 60870-5-103 DNP3 TCP/IP nối tiếp Ethernet dự phòng PRP và HSR Bus quá trình (IEC 61850-9-2LE)
Bảo vệ sự cố hồ quang (tùy chọn)	Bảo vệ sự cố hồ quang (tùy chọn)	Bảo vệ sự cố hồ quang (tùy chọn)	Bảo vệ sự cố hồ quang (tùy chọn) Bảo vệ cuộn Petersen
Các I/O tùy chọn tùy thuộc phiên bản sản phẩm RIO600	Các I/O tùy chọn tùy thuộc phiên bản sản phẩm RIO600	Các I/O tùy chọn tùy thuộc phiên bản sản phẩm RIO600	Các I/O tùy chọn tùy thuộc phiên bản sản phẩm





---

## Hỗ trợ điện khí hóa Giải pháp lưới điện thông minh.

Các giải pháp ECS, HMI, Quản lý Dữ liệu mở rộng sử dụng phiên bản ABB ZEE600 hệ thống Giám sát và Điều khiển Điện khí hoá ABB Ability™ mạng lưới truyền tải

## Tổng quan

# Ứng dụng số hoá và tích hợp trong quy trình điện khí hoá

### Đặc điểm

Hệ thống giám sát và điều khiển điện khí hoá ABB Ability™ mạng lưới truyền tải, phiên bản Điện khí hoá ABB zenon - ZEE600 đóng vai trò là nhà tích hợp liền mạch các thiết bị đa dạng như là các role bảo vệ của ABB và bên thứ 3, thiết bị đo lường điện năng, thiết bị giám sát tình trạng thiết bị trạm biến áp, Bộ điều khiển logic lập trình (PLC) và Thiết bị đầu cuối từ xa (RTU) của các nhà sản xuất bên thứ ba được sử dụng trong các giải pháp điện khí hoá số. Để làm được như vậy, hệ thống ứng dụng dữ liệu chẩn đoán theo thời gian thực và cận thời gian thực để hỗ trợ các mục tiêu số hoá của khách hàng trong nhiều lĩnh vực.

ABB ZEE600 là sự kết hợp hoàn hảo phiên bản điện khí hoá zenon với các tiêu chuẩn trải nghiệm người dùng mới nhất của ABB và tích hợp liền mạch với danh mục sản phẩm điện khí hoá của ABB và các ứng dụng liên quan. Không cần phải nói, ABB ZEE600 nổi lên như một sản phẩm nổi bật trong các giải pháp phân phối và điện khí hóa của ABB.

Hệ thống hỗ trợ tích hợp hệ thống vào các giải pháp Hệ thống điều khiển điện khí hóa (ECS) và có thể được ứng dụng trong hệ thống giám sát và điều khiển từ xa (SCADA) các trạm biến áp sơ cấp và thứ cấp trong ngành điện lực, công nghiệp, cơ sở hạ tầng và năng lượng tái tạo.

ABB ZEE600 hỗ trợ khả năng nâng cấp cao cả về sử dụng và triển khai. Ngoài là thành phần quan trọng để xử lý và quản lý toàn bộ dữ liệu điện khí hóa và trạm biến áp, ABB ZEE600 có thể dễ dàng mở rộng khả năng hỗ trợ cho các ứng dụng số hóa tại chỗ hoạt động vận hành hoặc phân tích dự báo.

ABB ZEE600 thu thập dữ liệu về trạng thái quy trình điện khí hóa và thông tin đo lường từ các thiết bị và hệ thống con trong hệ thống phân phối điện từ trạm biến áp hoặc thiết bị đóng cắt trung thế đến hạ thế. Trong khi các tiêu chuẩn giao tiếp chủ yếu được sử dụng là IEC 61850, IEC 60870-5 và Modbus-TCP trên các hệ thống tự động hóa điện khí hóa trên toàn thế giới, ABB ZEE600 không chỉ hỗ trợ đầy đủ các tiêu chuẩn này mà còn hỗ trợ nhiều tiêu chuẩn hơn như DNP, Profinet, Profibus và các tiêu chuẩn mở khác và các giao thức độc quyền.

Tóm lại, ABB ZEE600 rõ ràng là "giải pháp trọn gói" vì không chỉ là một trong những sản phẩm tốt nhất trong danh mục sản phẩm tự động hóa trạm biến áp và điện khí hóa mà còn hỗ trợ trực tiếp cho các ứng dụng tại chỗ đa dạng như quản lý điện năng, chẩn đoán sự cố thiết bị điện, giải pháp phân tích điện năng, v.v.

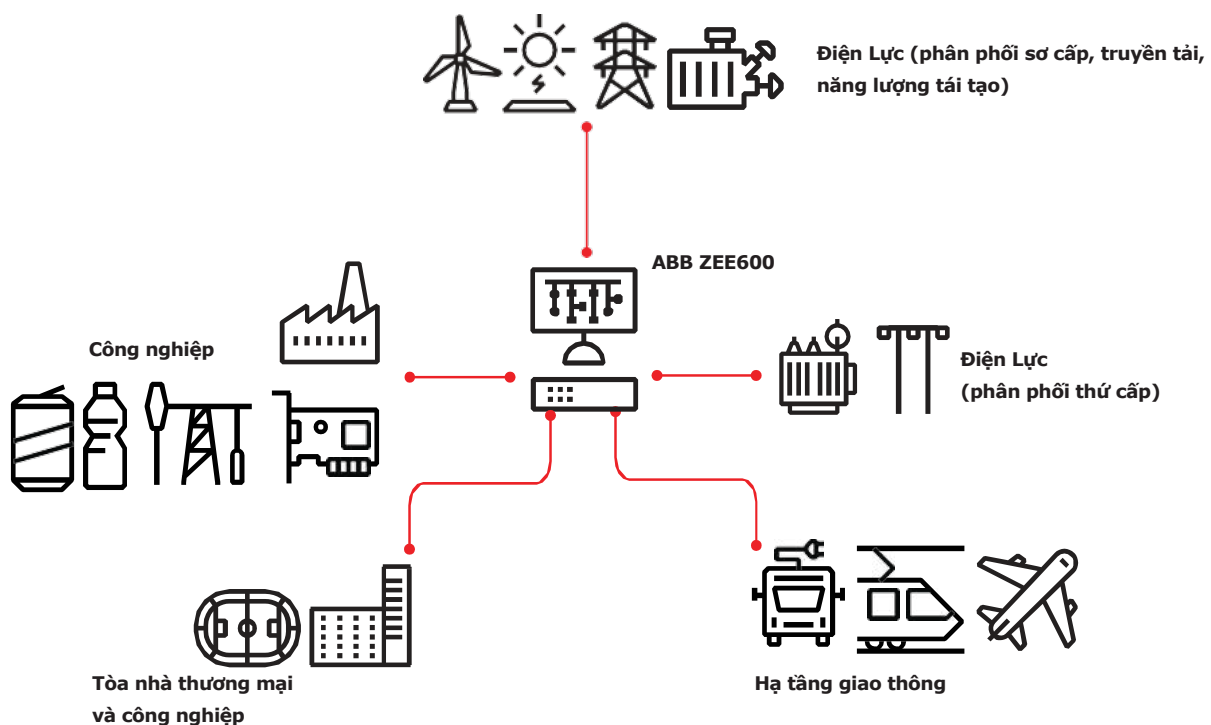

Hình 1. ABB ZEE600 trong các phân khúc khách hàng

# Tổng quan

## Ứng dụng số hoá và tích hợp trong quy trình điện khí hoá

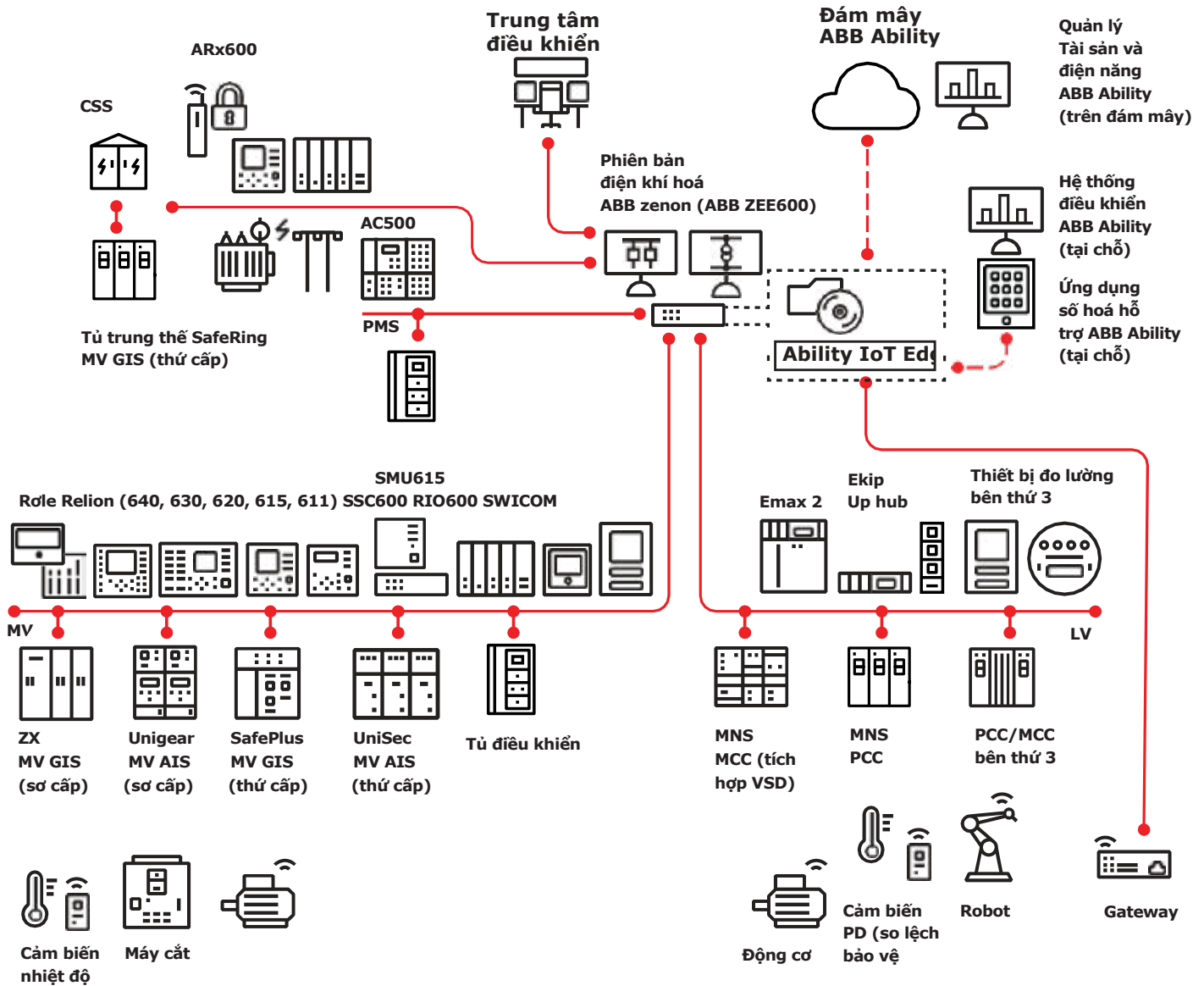

Hình 2. ABB ZEE600: Giải pháp điện khí hoá và phân phối nổi bật của ABB

# Giá trị mang lại

## Tạo ấn tượng sâu sắc từ thiết kế hệ thống đến vận hành

### Đặc điểm

Phiên bản ABB ZEE600 của Hệ thống giám sát và điều khiển điện khí hoá ABB Ability™ góp phần cải thiện các Chỉ số hiệu suất trọng yếu (KPI) của Khách hàng nhờ tính năng và chức năng đa dạng và hỗ trợ tích hợp toàn diện hệ thống OT điện khí hoá để tối đa hoá lợi nhuận.

ABB ZEE600 giúp cho hoạt động thiết kế kỹ thuật và vận hành dự án trở nên nhanh chóng, đơn giản và có thể dễ dàng tích hợp được với hạ tầng không đồng nhất, chẳng hạn như tích hợp động cơ và hệ truyền động, thiết bị di động điện tử, các hoạt động được robot hóa trong cùng một môi trường kỹ thuật.

Tuổi thọ và chi phí bảo trì của một hệ thống vận hành là những yếu tố quan trọng của tổng chi phí sở hữu. Nhờ tự động hóa các tác vụ định tuyến và loại bỏ lỗi, ABB ZEE600 tiết kiệm thời gian bảo trì và nâng cao hiệu quả vận hành.

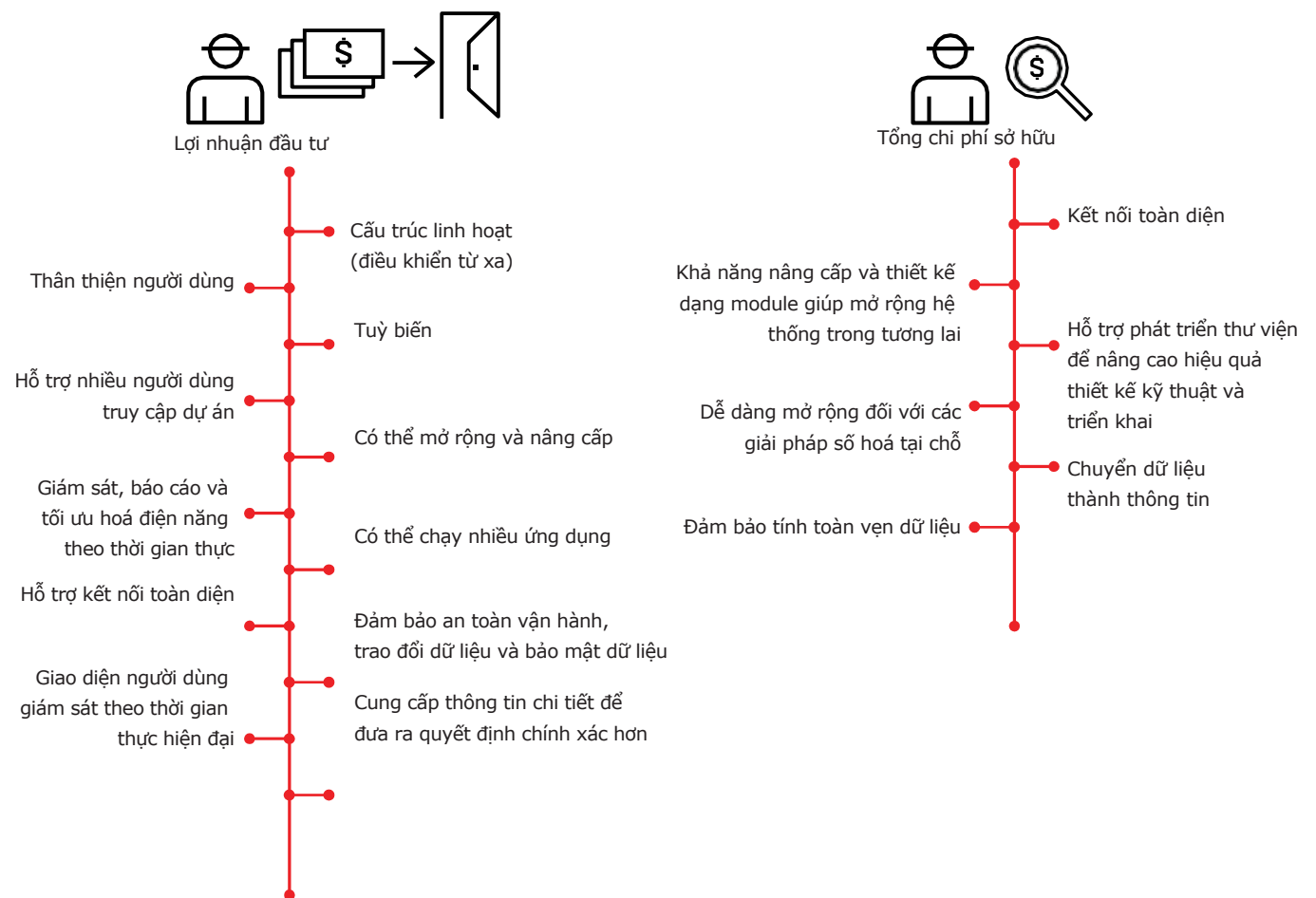

Hình 3 và 4. Giá trị mang lại với ABB ZEE600

# Hệ thống thanh cái dẫn điện Busway

## Đặc điểm

Phân phối điện an toàn, linh hoạt và hiệu quả với ABB Busway WavePro – Series; mang lại giải pháp tối ưu cho hệ thống điện hạ thế. ABB WavePro – Series với thiết kế nhỏ gọn, sử dụng thanh cái nhôm / đồng chất lượng cao và độ tăng nhiệt thấp. Được thiết kế theo cấu trúc sandwich và vỏ bằng hợp kim nhôm mang lại hiệu suất tản nhiệt hoàn hảo, độ bền cơ học và khả năng chống ăn mòn cao. ABB WavePro – Series sử dụng thay thế hệ cáp điện truyền thống trong hầu hết các công trình như tòa nhà cao tầng, chung cư, nhà máy hay các trung tâm dữ liệu có công suất tiêu thụ lớn.

Mang lại sự ưu việt hơn về độ an toàn, độ tin cậy, tuổi thọ, tính thẩm mỹ và giá thành. Đây là một giải pháp tiêu chuẩn cho yêu cầu về độ tin cậy và kinh tế của các công trình hiện đại

Cấp bảo vệ IP41, IP54, IP65, IP66, IP68

Đáp ứng tiêu chuẩn IEC61439-6

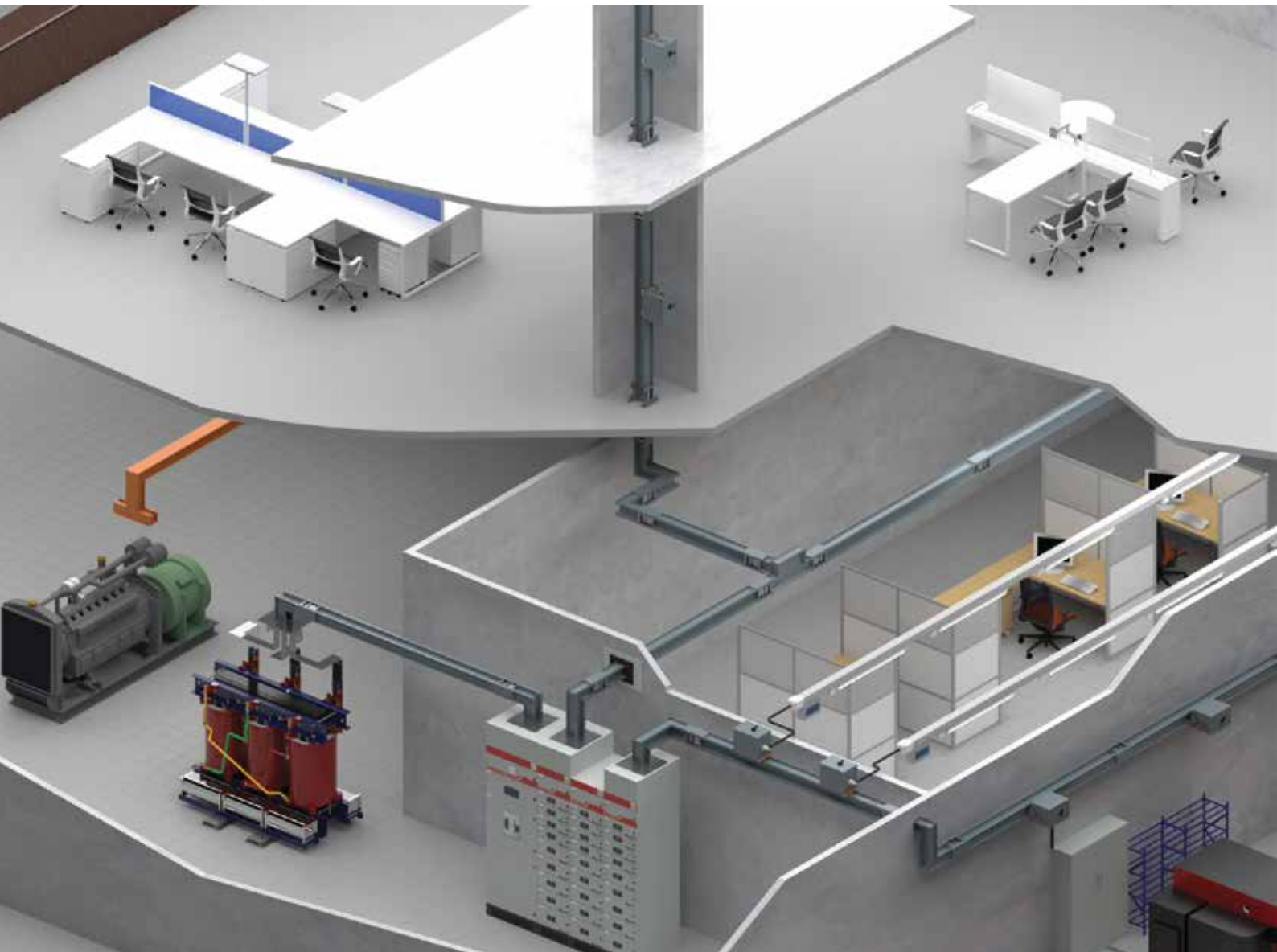

# Tổng quan về ABB Busway WavePro – series !!

## WavePro - LT



Busway WavePro – LT với cấu trúc Sandwich và lõi dẫn bằng nhôm (AL).

## WavePro - A



Busway WavePro –A có cấu tạo vỏ bằng hợp kim nhôm (Aluminum alloy) với những gợn sóng trên bề mặt vỏ, mang lại sự tản nhiệt tối ưu trong quá trình vận hành, ngoài ra với lõi dẫn bằng nhôm (AL), sản phẩm Wavepro – A mang lại tính kinh tế cao cho dự án.

## WavePro - II



Busway WavePro – II với cấu trúc lõi dẫn bằng đồng (CU) và vỏ bằng hợp kim nhôm cao cấp, mang lại sự tối ưu trong truyền tải phân phối điện, và tiết kiệm không gian lắp đặt.

## WavePro – R



Busway WavePro – R được sản xuất với công nghệ tân tiến với vỏ được đúc nguyên khối (Cast resin), cấp độ bảo vệ IP68, hoạt động trong mọi điều kiện môi trường (môi trường dưới lòng đất hoặc ngâm dưới nước).

## WavePro – NH



Busway WavePro – NH, sản phẩm busway chống cháy của ABB, đáp ứng yêu cầu khắt khe dành cho dự án yêu cầu sử dụng busway tiêu chuẩn chống cháy.

## Design standard and Certificate



- IEC 61439-6  
- Kema Keur

# Tổng quan về ABB Busway WavePro – series !!

## Chi tiết kỹ thuật

<b>WavePro - LT</b>	
Cấu trúc	Sandwich
Thanh dẫn	Nhôm (AL)
Vỏ	Hợp kim nhôm
Tiêu chuẩn	IEC 61439-6
Chứng chỉ thử nghiệm điển hình	KEMA KEUR
Cách điện	Polyester film (PET), Class B, 130 độ. (1000V)
Dòng định mức	lên tới 4000A.
Dòng ngắn mạch	10 – 80kA.
Cấp độ bảo vệ	IP41, IP54, IP65
<b>WavePro - A</b>	
Cấu trúc	Sandwich
Thanh dẫn	Nhôm (AL)
Vỏ	Hợp kim nhôm
Tiêu chuẩn	IEC 61439-6
Chứng chỉ thử nghiệm điển hình	KEMA KEUR
Cách điện	Polyester film (PET), Class B, 130 độ. (1000V)
Dòng định mức	lên tới 5000A.
Dòng ngắn mạch	30 – 120kA.
Cấp độ bảo vệ	IP41, IP54, IP66
<b>WavePro - II</b>	
Cấu trúc	Sandwich
Thanh dẫn	Nhôm (CU)
Vỏ	Hợp kim nhôm
Tiêu chuẩn	IEC 61439-6
Chứng chỉ thử nghiệm điển hình	KEMA KEUR
Cách điện	Polyester film (PET), Class B, 130 độ. (1000V)
Dòng định mức	lên tới 6300A
Dòng ngắn mạch	30 – 120kA.
Cấp độ bảo vệ	IP41, IP54, IP65
<b>WavePro - R</b>	
Cấu trúc	Sandwich
Thanh dẫn	Đồng (CU)
Vỏ	Epoxy resin-mixture
Tiêu chuẩn	IEC 61439-6
Chứng chỉ thử nghiệm điển hình	KEMA KEUR
Cách điện	Cast Resin, Class B, 130 độ. (1000V)
Dòng định mức	lên tới 5000A
Dòng ngắn mạch	30 – 100kA.
Cấp độ bảo vệ	IP68 và hoạt trong môi trường ngập nước.

# Cầu dao tự động dạng khối - MCCB Formula

## Đặc điểm



Chức năng bảo vệ quá tải, ngắn mạch In = 20A ... 630A

Loại cố định, khả năng cắt ngắn mạch lên tới 50KA

Bảo vệ theo nguyên lý từ nhiệt

Được nhiệt đới hoá, dễ dàng lắp đặt, dòng định mức tới 630A

Đáp ứng tiêu chuẩn IEC 60947-2

Sản phẩm	Khả năng cắt (KA)	Loại	Dòng định mức In (A)	MCCB 1P Mã sản phẩm	Đơn giá (VNĐ)	MCCB 2P Mã sản phẩm	Đơn giá (VNĐ)		
	18KA	A1C	15	1SDA066485R1	1,738,000				
			16	1SDA068745R1	1,738,000				
			20	1SDA066486R1	1,738,000				
			25	1SDA066487R1	1,738,000				
			30	1SDA066488R1	1,738,000				
			32	1SDA068754R1	1,738,000				
			40	1SDA066489R1	1,738,000				
			50	1SDA066490R1	1,921,000				
			60	1SDA066491R1	1,921,000				
			63	1SDA068765R1	2,286,000				
			70	1SDA066492R1	2,286,000				
			80	1SDA066493R1	2,286,000				
			90	1SDA066494R1	2,286,000				
			100	1SDA066495R1	2,286,000				
	25KA for 1P 36KA for 2P	A1N	20	1SDA066686R1	1,827,000	1SDA066497R1	1,956,000		
			25	1SDA066687R1	1,827,000	1SDA066498R1	1,956,000		
			30	1SDA066688R1	1,827,000	1SDA066499R1	1,956,000		
			32	1SDA068755R1	1,827,000	1SDA068756R1	1,956,000		
			40	1SDA066689R1	1,827,000	1SDA066500R1	1,956,000		
			50	1SDA066690R1	2,022,000	1SDA066501R1	2,165,000		
			60	1SDA066691R1	2,022,000	1SDA066502R1	2,165,000		
			63	1SDA068766R1	2,407,000	1SDA068767R1	2,918,000		
			70	1SDA066692R1	2,407,000	1SDA066503R1	2,579,000		
			80	1SDA066693R1	2,638,000	1SDA066504R1	2,579,000		
			90	1SDA066694R1	2,407,000	1SDA066505R1	2,579,000		
			100	1SDA066695R1	2,643,000	1SDA066506R1	2,579,000		
		125	1SDA066696R1	2,645,000	1SDA066507R1	2,833,000			
		A2N	125			1SDA066542R1	3,890,000		
			150			1SDA068778R1	4,889,000		
			160			1SDA066543R1	4,889,000		
			175			1SDA066544R1	4,889,000		
			200			1SDA066545R1	5,256,000		
			225			1SDA066546R1	5,256,000		
		250				1SDA066547R1	5,256,000		

A1 - 1 poles

A1 - 2 poles



# Cầu dao tự động dạng khối - MCCB Formula

## Đặc điểm

Chức năng bảo vệ quá tải, ngắn mạch  $I_n = 20A \dots 630A$   
 Loại cố định, khả năng cắt ngắn mạch lên tới 50KA  
 Bảo vệ theo nguyên lý từ nhiệt

Được nhiệt đới hoá, dễ dàng lắp đặt, dòng định mức tới 630A  
 Đáp ứng tiêu chuẩn IEC 60947-2

Sản phẩm	Khả năng cắt (KA)	Loại	Dòng định mức $I_n$ (A)	MCCB 3P Mã sản phẩm	Đơn giá (VNĐ)	MCCB 4P Mã sản phẩm	Đơn giá (VNĐ)
5KA	A0A		30	1SDA079800R1	1,573,000		
			40	1SDA079801R1	1,573,000		
			63	1SDA079802R1	2,083,000		
			80	1SDA079803R1	2,083,000		
			100	1SDA079804R1	2,083,000		
7.5KA	A0B		30	1SDA079805R1	1,657,000		
			40	1SDA079806R1	1,657,000		
			63	1SDA079807R1	2,191,000		
			80	1SDA079808R1	2,191,000		
			100	1SDA079809R1	2,191,000		
10KA	A0C		30	1SDA079810R1	1,733,000		
			40	1SDA079811R1	1,733,000		
			63	1SDA079812R1	2,282,000		
			80	1SDA079813R1	2,282,000		
			100	1SDA079814R1	2,282,000		
10KA	A1A		15	1SDA066510R1	1,786,000	1SDA066524R1	2,233,000
			16	1SDA068746R1	1,786,000	1SDA068750R1	2,233,000
			20	1SDA066511R1	1,786,000	1SDA066525R1	2,233,000
			25	1SDA066512R1	1,786,000	1SDA066526R1	2,233,000
			30	1SDA066513R1	1,786,000	1SDA066527R1	2,233,000
			32	1SDA068757R1	1,786,000	1SDA068761R1	2,273,000
			40	1SDA066514R1	1,786,000	1SDA066528R1	2,233,000
			50	1SDA066515R1	1,975,000	1SDA066529R1	2,468,000
			60	1SDA066516R1	1,975,000	1SDA066530R1	2,468,000
			63	1SDA068768R1	2,351,000	1SDA068772R1	2,937,000
			70	1SDA066517R1	2,351,000	1SDA066531R1	2,937,000
			80	1SDA066518R1	2,351,000	1SDA066532R1	2,937,000
			90	1SDA066519R1	2,351,000	1SDA066533R1	2,937,000
			100	1SDA066520R1	2,351,000	1SDA066534R1	2,937,000
			125	1SDA066521R1	2,586,000	1SDA066535R1	3,232,000



A1 - 3 poles

# Cầu dao tự động dạng khối - MCCB Formula

## Đặc điểm

Chức năng bảo vệ quá tải, ngắn mạch  $I_n = 20A \dots 630A$   
 Loại cố định, khả năng cắt ngắn mạch lên tới 50KA  
 Bảo vệ theo nguyên lý từ nhiệt

Được nhiệt đới hoá, dễ dàng lắp đặt, dòng định mức tới 630A  
 Đáp ứng tiêu chuẩn IEC 60947-2

Sản phẩm	Khả năng cắt (KA)	Loại	Dòng định mức $I_n$ (A)	MCCB 3P Mã sản phẩm	Đơn giá (VNĐ)	MCCB 4P Mã sản phẩm	Đơn giá (VNĐ)
	18KA	A1B	15	1SDA066697R1	2,100,000	1SDA066733R1	2,621,000
			16	1SDA068747R1	2,100,000	1SDA068751R1	2,621,000
			20	1SDA066698R1	2,100,000	1SDA066734R1	2,621,000
			25	1SDA066699R1	2,100,000	1SDA066735R1	2,621,000
			30	1SDA066700R1	2,100,000	1SDA066736R1	2,648,000
			32	1SDA068758R1	2,100,000	1SDA068762R1	2,621,000
			40	1SDA066701R1	2,100,000	1SDA066737R1	2,621,000
			50	1SDA066702R1	2,319,000	1SDA066738R1	2,902,000
			60	1SDA066703R1	2,319,000	1SDA066739R1	2,902,000
			63	1SDA068769R1	2,761,000	1SDA068773R1	3,452,000
			70	1SDA066704R1	2,761,000	1SDA066740R1	3,452,000
			80	1SDA066705R1	2,761,000	1SDA066741R1	3,452,000
			90	1SDA066706R1	2,761,000	1SDA066742R1	3,452,000
			100	1SDA066707R1	2,761,000	1SDA066743R1	3,452,000
			125	1SDA066708R1	3,037,000	1SDA066744R1	3,798,000
	A2B	125	1SDA066548R1	4,447,000	1SDA066554R1	5,559,000	
		150	1SDA068779R1	5,589,000	1SDA068782R1	6,986,000	
		160	1SDA066549R1	5,589,000	1SDA066555R1	6,986,000	
		175	1SDA066550R1	5,774,000	1SDA066556R1	6,986,000	
		200	1SDA066551R1	6,011,000	1SDA066557R1	7,512,000	
		225	1SDA066552R1	6,011,000	1SDA066558R1	7,512,000	
		250	1SDA066553R1	6,011,000	1SDA066559R1	7,577,000	



A2 - 3 poles

# Cầu dao tự động dạng khối - MCCB Formula

## Đặc điểm

Chức năng bảo vệ quá tải, ngắn mạch  $I_n = 20A \dots 630A$

Loại cố định, khả năng cắt ngắn mạch lên tới 50KA

Bảo vệ theo nguyên lý từ nhiệt

Được nhiệt đới hoá, dễ dàng lắp đặt, dòng định mức tới 630A

Đáp ứng tiêu chuẩn IEC 60947-2

Sản phẩm	Khả năng cắt (KA)	Loại	Dòng định mức $I_n$ (A)	MCCB 3P Mã sản phẩm	Đơn giá (VNĐ)	MCCB 4P Mã sản phẩm	Đơn giá (VNĐ)
	25KA	A1C	15	1SDA066709R1	2,480,000	1SDA066745R1	3,101,000
			16	1SDA068748R1	2,480,000	1SDA068752R1	3,101,000
			20	1SDA066710R1	2,480,000	1SDA066746R1	3,101,000
			25	1SDA066711R1	2,480,000	1SDA066747R1	3,101,000
			30	1SDA066712R1	2,480,000	1SDA066748R1	3,101,000
			32	1SDA068759R1	2,480,000	1SDA068763R1	3,101,000
			40	1SDA066713R1	2,480,000	1SDA066749R1	3,101,000
			50	1SDA066714R1	2,741,000	1SDA066750R1	3,428,000
			60	1SDA066715R1	2,741,000	1SDA066751R1	3,428,000
			63	1SDA068770R1	3,266,000	1SDA068774R1	4,079,000
			70	1SDA066716R1	3,266,000	1SDA066752R1	4,079,000
			80	1SDA066717R1	3,266,000	1SDA066753R1	4,079,000
			90	1SDA066718R1	3,266,000	1SDA066754R1	4,079,000
			100	1SDA066719R1	3,266,000	1SDA066755R1	4,079,000
	A2C	125	1SDA066720R1	3,590,000	1SDA066756R1	4,490,000	
		125	1SDA066775R1	5,115,000	1SDA066787R1	6,396,000	
		150	1SDA068780R1	6,430,000	1SDA068783R1	8,036,000	
		160	1SDA066776R1	6,430,000	1SDA066788R1	8,036,000	
		175	1SDA066777R1	6,430,000	1SDA066789R1	8,036,000	
		200	1SDA066778R1	6,912,000	1SDA066790R1	8,642,000	
		225	1SDA066779R1	6,912,000	1SDA066791R1	8,642,000	
	250	1SDA066780R1	6,912,000	1SDA066792R1	8,642,000		



A2 - 4 poles

# Cầu dao tự động dạng khối - MCCB Formula

## Đặc điểm

Chức năng bảo vệ quá tải, ngắn mạch In = 20A ... 630A  
 Loại cố định, khả năng cắt ngắn mạch lên tới 50KA  
 Bảo vệ theo nguyên lý từ nhiệt

Được nhiệt đới hoá, dễ dàng lắp đặt, dòng định mức tới 630A  
 Đáp ứng tiêu chuẩn IEC 60947-2

Sản phẩm	Khả năng cắt (KA)	Loại	Dòng định mức In (A)	MCCB 3P Mã sản phẩm	Đơn giá (VNĐ)	MCCB 4P Mã sản phẩm	Đơn giá (VNĐ)
	30KA	A1N	15	1SDA066721R1	2,611,000	1SDA066757R1	3,365,000
			16	1SDA068749R1	2,611,000	1SDA068753R1	3,266,000
	36KA		20	1SDA066722R1	2,611,000	1SDA066758R1	3,266,000
			25	1SDA066723R1	2,611,000	1SDA066759R1	3,266,000
			30	1SDA066724R1	2,611,000	1SDA066760R1	3,266,000
			32	1SDA068760R1	2,611,000	1SDA068764R1	3,266,000
			40	1SDA066725R1	2,611,000	1SDA066761R1	3,266,000
			50	1SDA066726R1	2,888,000	1SDA066762R1	3,609,000
			60	1SDA066727R1	2,888,000	1SDA066763R1	3,609,000
			63	1SDA068771R1	3,436,000	1SDA068775R1	4,295,000
			70	1SDA066728R1	3,436,000	1SDA066764R1	4,295,000
			80	1SDA066729R1	3,436,000	1SDA066765R1	4,295,000
			90	1SDA066730R1	3,436,000	1SDA066766R1	4,295,000
			100	1SDA066731R1	3,436,000	1SDA066767R1	4,295,000
			125	1SDA066732R1	3,779,000	1SDA066768R1	4,725,000
A2N	125	1SDA066781R1	5,186,000	1SDA066793R1	6,483,000		
	150	1SDA068781R1	6,517,000	1SDA068784R1	8,149,000		
	160	1SDA066782R1	6,517,000	1SDA066794R1	8,149,000		
	175	1SDA066783R1	6,517,000	1SDA066795R1	8,149,000		
	200	1SDA066784R1	7,006,000	1SDA066796R1	8,761,000		
	225	1SDA066785R1	7,006,000	1SDA066797R1	8,761,000		
A3N	250	1SDA066786R1	7,006,000	1SDA066798R1	8,761,000		
	320	1SDA066560R1	13,159,000	1SDA066568R1	16,579,000		
	400	1SDA066561R1	13,159,000	1SDA066569R1	16,579,000		
	500	1SDA066564R1	21,029,000	1SDA066572R1	26,457,000		
	630	1SDA066566R1	21,924,000	1SDA066574R1	27,670,000		
50KA	A3S	320	1SDA066562R1	13,980,000	1SDA066570R1	17,341,000	
		400	1SDA066563R1	13,980,000	1SDA066571R1	17,341,000	
		500	1SDA066565R1	23,133,000	1SDA066573R1	28,918,000	
		630	1SDA066567R1	24,118,000	1SDA066575R1	30,146,000	

A3 - 3 poles







A3 - 4 poles

# Phụ kiện dùng cho cầu dao tự động dạng khối Formula

## Đặc điểm

Đáp ứng tiêu chuẩn IEC 60947-2  
Có nhiều cấp điện áp hoạt động khác nhau

Sản phẩm	Chi tiết	Dùng cho A1-A2 Mã sản phẩm	Đơn giá (VNĐ)	Dùng cho A3 Mã sản phẩm	Đơn giá (VNĐ)
	<b>Cuộn shunt ngắt - SOR (Shunt Open Release) - Loại có dây</b>				
 SOR	SOR-C 12V DC	1SDA066133R1	1,814,000	1SDA054869R1	3,413,000
	SOR-C 24...30V AC/DC	1SDA066134R1	1,814,000	1SDA054870R1	3,413,000
	SOR-C 48...60V AC/DC	1SDA066135R1	1,814,000	1SDA054871R1	3,413,000
	SOR-C 110-127V AC;110-125V DC	1SDA066136R1	1,814,000	1SDA054872R1	3,413,000
	SOR-C 220-240V AC;220-250V DC	1SDA066137R1	1,814,000	1SDA054873R1	3,413,000
	SOR-C 380...440V AC	1SDA066138R1	1,814,000	1SDA054874R1	3,413,000
	SOR-C 480...500V AC	1SDA066141R1	1,814,000	1SDA054875R1	3,413,000
		<b>Tiếp điểm phụ - AUX- Loại có dây</b>			
 AUX	AUX-C 1Q 1SY 250V AC/DC 3-4 poles	1SDA066149R1	2,099,000	1SDA054910R1	2,029,000
	AUX-C 2Q 1SY 250V AC/DC 3-4 poles	1SDA066150R1	2,788,000		
	AUX-C 1Q 1SY 250V AC/DC 2 poles A1	1SDA066151R1	2,099,000		
	AUX-C 1Q 1SY 250V AC/DC 2 poles A2	1SDA066152R1	2,788,000		
	AUX-C 3Q 1SY 250V AC/DC			1SDA054911R1	3,334,000
	<b>Tiếp điểm phụ đóng sớm - AUE-C cho phép đóng sớm cấp điện cho cuộn UVR</b>				
 AUE - C	AUE-C	1SDA066153R1	2,099,000	1SDA054925R1	2,283,000
		<b>Cuộn bảo vệ điện áp thấp - UVR (cable version)</b>			
 RHD/RHE	UVR-C 24...30V AC / DC	1SDA066143R1	2,300,000	1SDA054887R1	5,267,000
	UVR-C 48V AC / DC	1SDA066144R1	2,300,000	1SDA054888R1	5,267,000
	UVR-C 110-127V AC;110-125V DC	1SDA066145R1	2,300,000	1SDA054890R1	5,267,000
	UVR-C 220-240V AC;220-250V DC	1SDA066146R1	2,300,000	1SDA054891R1	5,267,000
	UVR-C 380...440V AC	1SDA066147R1	2,300,000	1SDA054892R1	5,267,000
	UVR-C 480...500V AC	1SDA066148R1	2,300,000	1SDA054893R1	5,267,000
	<b>Tay xoay (Rotary handle)</b>				
 FLD	RHD - tay nắm xoay trực tiếp	1SDA066154R1	1,451,000	1SDA066155R1	1,817,000
	RHE - tay nắm xoay loại có trục nổi dài	1SDA066158R1	2,401,000	1SDA066159R1	3,104,000
	<b>Front Lock Door (FLD) gắn ở mặt trước MCCB, cho phép khóa bởi chìa khóa hoặc khóa móc</b>				
	Front Lock Door			1SDA066179R1	1,161,000

# Cầu dao tự động dạng khối - MCCB Tmax XT

## Đặc điểm

Chức năng bảo vệ quá tải, ngắn mạch

Chỉnh dòng quá tải:

Được nhiệt đới hoá, dễ dàng lắp đặt, dòng định mức tới 630A

Đáp ứng tiêu chuẩn IEC 60947-2

-Trip từ nhiệt TMF: Bảo vệ theo dòng cài đặt cố định

-Trip từ nhiệt TMD: Chỉnh định được dòng bảo vệ quá tải

-Trip từ nhiệt TMA: Chỉnh định được dòng bảo vệ quá tải và ngắn mạch

-Trip điện tử Ekip LSI, LS/I, LSIG...: Chỉnh định bảo vệ quá tải và ngắn mạch

Sản phẩm	Khả năng cắt (KA)	Loại	Trip Unit	Dòng định mức In (A)	MCCB 3P Mã sản phẩm	Đơn giá (VNĐ)	MCCB 4P Mã sản phẩm	Đơn giá (VNĐ)			
 XT1	18KA	XT1B	TMD	16	1SDA066799R1	3,426,000	1SDA066810R1	4,463,000			
				20	1SDA066800R1	3,426,000	1SDA066811R1	4,463,000			
				25	1SDA066801R1	3,426,000	1SDA066812R1	4,463,000			
				32	1SDA066802R1	3,426,000	1SDA066813R1	4,463,000			
				40	1SDA066803R1	3,426,000	1SDA066814R1	4,463,000			
				50	1SDA066804R1	3,426,000	1SDA066815R1	4,463,000			
				63	1SDA066805R1	3,426,000	1SDA066816R1	4,463,000			
				80	1SDA066806R1	3,603,000	1SDA066817R1	4,720,000			
				100	1SDA066807R1	3,603,000	1SDA066818R1	4,720,000			
				125 InN=100%	1SDA066808R1	4,043,000	1SDA066888R1	5,298,000			
				160 InN=100%	1SDA066809R1	4,894,000	1SDA066821R1	6,410,000			
				125 InN=50%			1SDA066819R1	5,086,000			
				160 InN=50%			1SDA066820R1	6,154,000			
				25KA	XT1C	TMD	16	1SDA080825R1	3,758,000	1SDA080840R1	4,923,000
							20	1SDA080826R1	3,758,000	1SDA080841R1	4,923,000
							25	1SDA067391R1	3,758,000	1SDA067400R1	4,923,000
							32	1SDA067392R1	3,758,000	1SDA067401R1	4,923,000
							40	1SDA067393R1	3,758,000	1SDA067402R1	4,923,000
							50	1SDA067394R1	3,758,000	1SDA067403R1	4,923,000
							63	1SDA067395R1	3,758,000	1SDA067404R1	4,923,000
80	1SDA067396R1	4,216,000	1SDA067405R1				5,523,000				
100	1SDA067397R1	4,216,000	1SDA067406R1				5,523,000				
125 InN=100%	1SDA067398R1	4,731,000	1SDA067409R1				6,197,000				
160 InN=100%	1SDA067399R1	5,725,000	1SDA067410R1				7,500,000				
125 InN=50%			1SDA067407R1				5,950,000				
160 InN=50%			1SDA067408R1				7,200,000				
36KA	XT1N	TMF	16				1SDA080827R1	4,434,000	1SDA080842R1	5,808,000	
			20	1SDA080828R1	4,434,000	1SDA080843R1	5,808,000				
			TMD	25	1SDA080829R1	4,434,000	1SDA080844R1	5,808,000			
				32	1SDA067411R1	4,434,000	1SDA067419R1	5,808,000			
		40		1SDA067412R1	4,434,000	1SDA067420R1	5,808,000				
		50		1SDA067413R1	4,434,000	1SDA067421R1	5,808,000				
		63	1SDA067414R1	4,434,000	1SDA067422R1	5,808,000					
		80	1SDA067415R1	4,976,000	1SDA067423R1	6,517,000					
	100	1SDA067416R1	4,976,000	1SDA067424R1	6,517,000						
	125	1SDA067417R1	5,583,000	1SDA067427R1	7,313,000						
	160	1SDA067418R1	6,756,000	1SDA067428R1	8,850,000						
	125 InN=50%			1SDA067425R1	7,021,000						
	160 InN=50%			1SDA067426R1	8,496,000						

# Cầu dao tự động dạng khối - MCCB Tmax XT

## Đặc điểm

Chức năng bảo vệ quá tải, ngắn mạch

Chỉnh dòng quá tải:

Được nhiệt đới hoá, dễ dàng lắp đặt, dòng định mức tới 630A

Đáp ứng tiêu chuẩn IEC 60947-2

-Trip từ nhiệt TMF: Bảo vệ theo dòng cài đặt cố định

-Trip từ nhiệt TMD: Chỉnh định được dòng bảo vệ quá tải

-Trip từ nhiệt TMA: Chỉnh định được dòng bảo vệ quá tải và ngắn mạch

-Trip điện tử Ekip LSI, LS/I, LSIG...: Chỉnh định bảo vệ quá tải và ngắn mạch

Sản phẩm	Khả năng cắt (KA)	Loại	Trip Unit	Dòng định mức In mức In (A)	MCCB 3P Mã sản phẩm	Đơn giá (VNĐ)	MCCB 4P Mã sản phẩm	Đơn giá (VNĐ)		
	50KA	XT1S	TMF	16	1SDA080830R1	5,231,000	1SDA080845R1	6,853,000		
				20	1SDA080831R1	5,231,000	1SDA080846R1	6,853,000		
			TMD	25	1SDA080832R1	5,231,000	1SDA080847R1	6,853,000		
				32	1SDA080833R1	5,231,000	1SDA080848R1	6,853,000		
				40	1SDA080834R1	5,231,000	1SDA080849R1	6,853,000		
				50	1SDA067431R1	5,231,000	1SDA067439R1	6,853,000		
				63	1SDA067432R1	5,231,000	1SDA067440R1	6,853,000		
				80	1SDA067433R1	5,871,000	1SDA067441R1	7,691,000		
				100	1SDA067434R1	5,871,000	1SDA067442R1	7,691,000		
				125 InN=100%	1SDA067435R1	6,588,000	1SDA067445R1	8,628,000		
				160 InN=100%	1SDA067436R1	7,971,000	1SDA067446R1	10,443,000		
				125 InN=50%			1SDA067443R1	8,284,000		
			160 InN=50%			1SDA067444R1	10,025,000			
			70KA	XT1H	TMF	16	1SDA080835R1	6,017,000	1SDA080850R1	7,882,000
						20	1SDA080836R1	6,017,000	1SDA080851R1	7,882,000
					TMD	25	1SDA080837R1	6,017,000	1SDA080852R1	7,882,000
32	1SDA080838R1	6,017,000				1SDA080853R1	7,882,000			
40	1SDA080839R1	6,017,000				1SDA080854R1	7,882,000			
50	1SDA067449R1	6,017,000				1SDA067457R1	7,882,000			
63	1SDA067450R1	6,017,000				1SDA067458R1	7,882,000			
80	1SDA067451R1	6,752,000				1SDA067459R1	8,844,000			
100	1SDA067452R1	6,752,000				1SDA067460R1	8,844,000			
125 InN=100%	1SDA067453R1	7,575,000				1SDA067463R1	9,925,000			
160 InN=100%	1SDA067454R1	9,169,000				1SDA067464R1	12,010,000			
125 InN=50%						1SDA067461R1	9,527,000			
160 InN=50%					1SDA067462R1	11,529,000				
36KA	XT2N	TMD			16	1SDA067010R1	7,469,000	1SDA067031R1	10,335,000	
					20	1SDA067011R1	7,469,000	1SDA067032R1	9,784,000	
					25	1SDA067012R1	7,469,000	1SDA067033R1	10,335,000	
			32	1SDA067013R1	7,469,000	1SDA067034R1	9,784,000			
			TMA	40	1SDA067014R1	7,469,000	1SDA067035R1	9,784,000		
		50		1SDA067015R1	7,469,000	1SDA067036R1	9,784,000			
		63		1SDA067016R1	7,469,000	1SDA067037R1	9,784,000			
		80		1SDA067017R1	7,948,000	1SDA067038R1	10,411,000			
		100		1SDA067018R1	7,948,000	1SDA067039R1	10,411,000			
		125 InN=100%		1SDA067019R1	9,387,000	1SDA067042R1	11,905,000			
		160 InN=100%		1SDA067020R1	10,099,000	1SDA067043R1	12,826,000			
		125 InN=50%				1SDA067040R1	11,548,000			
		160 InN=50%				1SDA067041R1	12,826,000			
		Ekip LS/I		10	1SDA067054R1	12,534,000	1SDA067090R1	16,419,000		
			25	1SDA067055R1	12,534,000	1SDA067091R1	16,419,000			
			63	1SDA067056R1	12,534,000	1SDA067092R1	16,419,000			
100	1SDA067057R1		12,534,000	1SDA067093R1	16,419,000					
160	1SDA067058R1		13,970,000	1SDA067095R1	18,299,000					

XT2

# Cầu dao tự động dạng khối - MCCB Tmax XT

## Đặc điểm

Chức năng bảo vệ quá tải, ngắn mạch

Chỉnh dòng quá tải:

Được nhiệt đới hoá, dễ dàng lắp đặt, dòng định mức tới 630A

Đáp ứng tiêu chuẩn IEC 60947-2

-Trip từ nhiệt TMF: Bảo vệ theo dòng cài đặt cố định

-Trip từ nhiệt TMD: Chỉnh định được dòng bảo vệ quá tải

-Trip từ nhiệt TMA: Chỉnh định được dòng bảo vệ quá tải và ngắn mạch

-Trip điện tử Ekip LSI, LS/I, LSIG...: Chỉnh định bảo vệ quá tải và ngắn mạch

Sản phẩm	Khả năng cắt (KA)	Loại	Trip Unit	Dòng định mức In (A)	MCCB 3P Mã sản phẩm	Đơn giá (VNĐ)	MCCB 4P Mã sản phẩm	Đơn giá (VNĐ)		
	50KA	XT2S	TMD	16	1SDA067550R1	7,843,000	1SDA067571R1	10,274,000		
				20	1SDA067551R1	7,843,000	1SDA067572R1	10,274,000		
				25	1SDA067552R1	7,843,000	1SDA067573R1	10,274,000		
				32	1SDA067553R1	7,843,000	1SDA067574R1	10,274,000		
				TMA	40	1SDA067554R1	7,843,000	1SDA067575R1	10,274,000	
					50	1SDA067555R1	7,843,000	1SDA067576R1	10,274,000	
		63	1SDA067556R1		7,843,000	1SDA067577R1	10,274,000			
		80	1SDA067557R1		8,346,000	1SDA067578R1	10,933,000			
		100	1SDA067558R1		8,346,000	1SDA067579R1	10,933,000			
		125 InN=100%	1SDA067559R1		9,542,000	1SDA067582R1	12,500,000			
		70KA	XT2H	TMD	TMD	16	1SDA067594R1	8,390,000	1SDA067615R1	10,991,000
						20	1SDA067595R1	8,390,000	1SDA067616R1	10,991,000
	25					1SDA067596R1	8,390,000	1SDA067617R1	10,991,000	
	32					1SDA067597R1	8,390,000	1SDA067618R1	10,991,000	
	TMA					40	1SDA067598R1	8,390,000	1SDA067619R1	10,991,000
						50	1SDA067599R1	8,390,000	1SDA067620R1	10,991,000
			63	1SDA067600R1	8,850,000	1SDA067621R1	10,991,000			
			80	1SDA067601R1	8,929,000	1SDA067622R1	11,698,000			
			100	1SDA067602R1	8,929,000	1SDA067623R1	11,698,000			
			125 InN=100%	1SDA067603R1	10,909,000	1SDA067626R1	13,375,000			
	Ekip LS/I		XT2H	TMD	Ekip LS/I	160 InN=100%	1SDA067604R1	11,754,000	1SDA067627R1	15,379,000
						125 InN=50%			1SDA067624R1	12,973,000
		160 InN=50%						1SDA067625R1	14,918,000	
		10				1SDA067800R1	13,161,000	1SDA067833R1	17,241,000	
25		1SDA067801R1				13,161,000	1SDA067834R1	17,241,000		
63		1SDA067802R1				13,161,000	1SDA067835R1	17,241,000		
Ekip LS/I		XT2H	TMD	Ekip LS/I	100	1SDA067803R1	13,161,000	1SDA067836R1	17,241,000	
					160	1SDA067804R1	14,669,000	1SDA067838R1	19,215,000	
					10	1SDA067857R1	14,082,000	1SDA067890R1	18,447,000	
					25	1SDA067858R1	14,082,000	1SDA067891R1	18,447,000	
					63	1SDA067859R1	14,082,000	1SDA067892R1	18,447,000	
					100	1SDA067860R1	14,082,000	1SDA067893R1	18,447,000	
160	1SDA067861R1	15,695,000	1SDA067895R1	20,560,000						

XT2



# Cầu dao tự động dạng khối - MCCB Tmax XT

## Đặc điểm

Chức năng bảo vệ quá tải, ngắn mạch

Chỉnh dòng quá tải:

Được nhiệt đới hoá, dễ dàng lắp đặt, dòng định mức tới 630A

Đáp ứng tiêu chuẩn IEC 60947-2

-Trip từ nhiệt TMF: Bảo vệ theo dòng cài đặt cố định

-Trip từ nhiệt TMD: Chỉnh định được dòng bảo vệ quá tải

-Trip từ nhiệt TMA: Chỉnh định được dòng bảo vệ quá tải và ngắn mạch

-Trip điện tử Ekip LSI, LS/I, LSIG...: Chỉnh định bảo vệ quá tải và ngắn mạch

Sản phẩm	Khả năng cắt (KA)	Loại	Dòng hoạt động(A) Iu	Trip Unit	Dòng định mức In (A)	MCCB 3P Mã sản phẩm	Đơn giá (VNĐ)	MCCB 4P Mã sản phẩm	Đơn giá (VNĐ)					
	36KA	XT3N	250	TMD	63	1SDA068053R1	9,567,000	1SDA068060R1	12,619,000					
					80	1SDA068054R1	9,567,000	1SDA068061R1	12,619,000					
					100	1SDA068055R1	9,567,000	1SDA068062R1	12,619,000					
					125 InN=100%	1SDA068056R1	9,567,000	1SDA068067R1	12,619,000					
					160 InN=100%	1SDA068057R1	10,174,000	1SDA068068R1	12,935,000					
					125 InN=50%			1SDA068063R1	12,240,000					
					160 InN=50%			1SDA068064R1	12,935,000					
					200	1SDA068058R1	10,174,000	1SDA068069R1	13,258,000					
					250	1SDA068059R1	10,174,000	1SDA068070R1	13,258,000					
					200 InN=50%			1SDA068065R1	13,258,000					
					250 InN=50%			1SDA068066R1	13,258,000					
					XT3	50KA	XT3S	250	TMD	63	1SDA068215R1	10,332,000	1SDA068222R1	13,432,000
										80	1SDA068216R1	10,332,000	1SDA068223R1	13,432,000
										100	1SDA068217R1	10,332,000	1SDA068224R1	13,432,000
125 InN=100%	1SDA068218R1	10,332,000	1SDA068229R1	13,432,000										
160 InN=100%	1SDA068219R1	10,643,000	1SDA068230R1	13,835,000										
125 InN=50%			1SDA068225R1	12,894,000										
160 InN=50%			1SDA068226R1	13,835,000										
200	1SDA068220R1	10,962,000	1SDA068231R1	14,250,000										
250	1SDA068221R1	10,962,000	1SDA068232R1	14,250,000										
200 InN=50%			1SDA068227R1	14,250,000										
250 InN=50%			1SDA068228R1	14,250,000										
XT4	36KA	XT4N	160	TMD						16	1SDA068076R1	13,394,000	1SDA068093R1	17,814,000
										20	1SDA068080R1	13,394,000	1SDA068094R1	17,814,000
										25	1SDA068081R1	13,394,000	1SDA068095R1	17,814,000
					32	1SDA068082R1	13,394,000	1SDA068096R1	17,814,000					
					TMA	40	1SDA068083R1	13,394,000	1SDA068097R1	17,814,000				
						50	1SDA068084R1	13,394,000	1SDA068098R1	17,814,000				
				63		1SDA068085R1	13,394,000	1SDA068099R1	17,814,000					
				80		1SDA068086R1	13,394,000	1SDA068100R1	17,814,000					
				100		1SDA068087R1	13,394,000	1SDA068101R1	17,814,000					
				125 InN=100%		1SDA068088R1	13,846,000	1SDA068107R1	18,415,000					
				160 InN=100%		1SDA068089R1	13,846,000	1SDA068108R1	18,415,000					
				125 InN=50%				1SDA068102R1	17,862,000					
				160 InN=50%			1SDA068103R1	17,862,000						

# Cầu dao tự động dạng khối - MCCB Tmax XT

## Đặc điểm

Chức năng bảo vệ quá tải, ngắn mạch

Chỉnh dòng quá tải:

Được nhiệt đới hoá, dễ dàng lắp đặt, dòng định mức tới 630A



Đáp ứng tiêu chuẩn IEC 60947-2

-Trip từ nhiệt TMF: Bảo vệ theo dòng cài đặt cố định

-Trip từ nhiệt TMD: Chỉnh định được dòng bảo vệ quá tải

-Trip từ nhiệt TMA: Chỉnh định được dòng bảo vệ quá tải và ngắn mạch

-Trip điện tử Ekip LSI, LS/I, LSIG...: Chỉnh định bảo vệ quá tải và ngắn mạch

Sản phẩm	Khả năng cắt (KA)	Loại	Dòng định mức In (A)	Trip Unit	Dòng định mức In (A)	MCCB 3P Mã sản phẩm	Đơn giá (VNĐ)	MCCB 4P Mã sản phẩm	Đơn giá (VNĐ)		
 XT4	50KA	XT4S	160	TMA	200	1SDA068090R1	14,554,000	1SDA068109R1	19,356,000		
					225	1SDA068091R1	14,554,000	1SDA068110R1	19,356,000		
					250	1SDA068092R1	14,554,000	1SDA068111R1	19,356,000		
					200 InN=50%			1SDA068104R1	18,775,000		
					225 InN=50%			1SDA068105R1	18,775,000		
					250 InN=50%			1SDA068106R1	18,775,000		
					160	Ekip LS/I	40	1SDA068122R1	16,113,000	1SDA068142R1	21,430,000
			63			1SDA068123R1	16,113,000	1SDA068144R1	21,430,000		
			100			1SDA068124R1	16,113,000	1SDA068145R1	21,430,000		
			160			1SDA068125R1	16,113,000	1SDA068146R1	21,430,000		
			250			1SDA068126R1	17,454,000	1SDA068147R1	23,214,000		
			160 InN=100%	TMD	16	1SDA068299R1	14,734,000	1SDA068313R1	19,595,000		
					20	1SDA068300R1	14,734,000	1SDA068314R1	19,595,000		
					25	1SDA068301R1	14,734,000	1SDA068315R1	19,595,000		
					32	1SDA068302R1	14,734,000	1SDA068316R1	19,595,000		
					160 InN=50%	TMA	40	1SDA068303R1	14,734,000	1SDA068317R1	19,595,000
							50	1SDA068304R1	14,734,000	1SDA068318R1	19,595,000
							63	1SDA068305R1	14,734,000	1SDA068319R1	19,595,000
							80	1SDA068306R1	14,734,000	1SDA068320R1	19,595,000
100	1SDA068307R1	14,734,000					1SDA068321R1	19,595,000			
125	1SDA068308R1	15,231,000					1SDA068327R1	20,258,000			
160	1SDA068309R1	15,231,000			1SDA068328R1	20,258,000					
125					1SDA068322R1	19,649,000					
160			1SDA068323R1	19,649,000							
 XT4	50KA	XT4S	250	TMA	200 InN=100%	1SDA068310R1	16,008,000	1SDA068329R1	21,291,000		
					225 InN=100%	1SDA068311R1	16,008,000	1SDA068330R1	21,291,000		
					250 InN=100%	1SDA068312R1	16,008,000	1SDA068331R1	21,291,000		
					200 InN=50%			1SDA068324R1	20,652,000		
					225 InN=50%			1SDA068325R1	20,652,000		
					250 InN=50%			1SDA068326R1	20,652,000		
					160	Ekip LS/I	40	1SDA068471R1	17,724,000	1SDA068491R1	23,572,000
			63			1SDA068472R1	17,724,000	1SDA068492R1	23,572,000		
			100			1SDA068473R1	17,724,000	1SDA068493R1	23,572,000		
			160			1SDA068474R1	17,724,000	1SDA068494R1	23,843,000		
			250	Ekip LS/I	250	1SDA068475R1	19,198,000	1SDA068495R1	25,534,000		

# Cầu dao tự động dạng khối - MCCB Tmax XT

## Đặc điểm

Chức năng bảo vệ quá tải, ngắn mạch

Chỉnh dòng quá tải:

Được nhiệt đới hoá, dễ dàng lắp đặt, dòng định mức tới 630A

Đáp ứng tiêu chuẩn IEC 60947-2

-Trip từ nhiệt TMF: Bảo vệ theo dòng cài đặt cố định

-Trip từ nhiệt TMD: Chỉnh định được dòng bảo vệ quá tải

-Trip từ nhiệt TMA: Chỉnh định được dòng bảo vệ quá tải và ngắn mạch

-Trip điện tử Ekip LSI, LS/I, LSIG...: Chỉnh định bảo vệ quá tải và ngắn mạch

Sản phẩm	Khả năng cắt (KA)	Loại	Dòng hoạt động(A) Iu	Trip Unit	Dòng định mức In (A)	MCCB 3P Mã sản phẩm	Đơn giá (VNĐ)	MCCB 4P Mã sản phẩm	Đơn giá (VNĐ)	
 XT4	70KA	XT4H	160	TMD	16	1SDA068332R1	16,207,000	1SDA068346R1	21,555,000	
					20	1SDA068333R1	16,207,000	1SDA068347R1	21,555,000	
					25	1SDA068334R1	16,207,000	1SDA068348R1	21,555,000	
					32	1SDA068335R1	16,207,000	1SDA068349R1	21,555,000	
					TMA	40	1SDA068336R1	16,207,000	1SDA068350R1	21,555,000
						50	1SDA068337R1	16,207,000	1SDA068351R1	21,555,000
						63	1SDA068338R1	16,207,000	1SDA068352R1	21,555,000
						80	1SDA068339R1	16,207,000	1SDA068353R1	21,555,000
						100	1SDA068340R1	16,207,000	1SDA068354R1	21,555,000
						125	1SDA068341R1	16,754,000	1SDA068360R1	22,281,000
				250	TMA	160	1SDA068342R1	16,754,000	1SDA068361R1	22,281,000
						125 InN=50%			1SDA068355R1	21,613,000
						160 InN=50%			1SDA068356R1	21,613,000
						200 InN=100%	1SDA068343R1	17,610,000	1SDA068362R1	23,422,000
						225 InN=100%	1SDA068344R1	17,610,000	1SDA068363R1	23,422,000
						250 InN=100%	1SDA068345R1	17,610,000	1SDA068364R1	23,422,000
						200 InN=50%			1SDA068357R1	22,719,000
						225 InN=50%			1SDA068358R1	22,719,000
						250 InN=50%			1SDA068359R1	22,719,000
						160	Ekip LS/I	40		1SDA068511R1
63		1SDA068512R1	19,497,000	1SDA068532R1	25,930,000					
100		1SDA068513R1	19,497,000	1SDA068533R1	25,930,000					
160		1SDA068514R1	19,497,000	1SDA068534R1	25,930,000					
250		1SDA068515R1	21,118,000	1SDA068535R1	28,088,000					
120KA	XT4L	250	TMA	200	1SDA068176R1	****	1SDA068181R1			
					1SDA067388R1	****	1SDA067483R1			
				225	1SDA068176R1	****	1SDA068181R1			
					1SDA067389R1	****	1SDA067484R1			
				250	1SDA068176R1	****	1SDA068181R1			
				1SDA067390R1	****	1SDA067485R1				
			LSI	250	1SDA068176R1	****	1SDA068181R1			
					1SDA067512R1	****	1SDA067532R1			
			LSIG	250	1SDA068176R1	****	1SDA068181R1			
					1SDA067517R1	****	1SDA067537R1			



Ghi chú : \*\*\*\*, Sản phẩm bao gồm 2 mã, giá vui lòng liên hệ ABB  
 Giá trên chưa bao gồm VAT, ABB có thể điều chỉnh giá bán và sẽ thông báo trước

# Cầu dao tự động dạng khối - MCCB Tmax XT

## Đặc điểm

Chức năng bảo vệ quá tải, ngắn mạch

Chỉnh dòng quá tải: Với trip điện tử: từ 0.4 - 1 In

Được nhiệt đới hoá, dễ dàng lắp đặt, dòng định mức tới 1600A

Đáp ứng tiêu chuẩn IEC 60947-2

-Trip từ nhiệt TMF: Bảo vệ theo dòng cài đặt cố định

-Trip từ nhiệt TMD: Chỉnh định được dòng bảo vệ quá tải

-Trip từ nhiệt TMA: Chỉnh định được dòng bảo vệ quá tải và ngắn mạch

-Trip điện tử Ekip LSI, LS/I, LSIG...: Chỉnh định bảo vệ quá tải và ngắn mạch

Sản phẩm	Khả năng cắt (KA)	Loại	Dòng hoạt động(A) Iu	Trip Unit	Dòng định mức In (A)	MCCB 3P Mã sản phẩm	Đơn giá (VNĐ)	MCCB 4P Mã sản phẩm	Đơn giá (VNĐ)
 XT5	36KA	XT5N	400	TMA	320 InN=100%	1SDA100344R1	20,432,000	1SDA100383R1	27,175,000
					400 InN=100%	1SDA100345R1	20,432,000	1SDA100385R1	27,175,000
					320 InN=50%			1SDA100382R1	27,175,000
					400 InN=50%			1SDA100384R1	27,175,000
	630	TMA	500 InN=100%	1SDA100346R1	31,978,000	1SDA100387R1	42,530,000		
			630 InN=100%	1SDA100347R1	32,778,000	1SDA100389R1	43,594,000		
			500 InN=50%			1SDA100386R1	41,254,000		
			630 InN=50%			1SDA100388R1	42,285,000		
	400	Ekip Dip LS/I	250	1SDA100352R1	21,570,000	1SDA100394R1	28,688,000		
			320	1SDA100353R1	22,469,000	1SDA100395R1	29,884,000		
			400	1SDA100354R1	22,469,000	1SDA100396R1	29,884,000		
			630	1SDA100355R1	33,924,000	1SDA100397R1	45,119,000		
50KA	XT5S	400	TMA	320 InN=100%	1SDA100414R1	22,066,000	1SDA100453R1	29,350,000	
				400 InN=100%	1SDA100415R1	22,066,000	1SDA100455R1	29,350,000	
				320 InN=50%			1SDA100452R1	29,350,000	
				400 InN=50%			1SDA100454R1	29,350,000	
	630	TMA	500 InN=100%	1SDA100416R1	34,535,000	1SDA100457R1	45,932,000		
			630 InN=100%	1SDA100417R1	35,399,000	1SDA100459R1	47,081,000		
			500 InN=50%			1SDA100456R1	44,554,000		
			630 InN=50%			1SDA100458R1	45,668,000		
	400	Ekip Dip LS/I	250	1SDA100422R1	23,296,000	1SDA100464R1	30,984,000		
			320	1SDA100423R1	24,266,000	1SDA100465R1	32,274,000		
			400	1SDA100424R1	24,266,000	1SDA100466R1	32,274,000		
			630	1SDA100425R1	36,637,000	1SDA100467R1	48,727,000		
70KA	XT5H	400	TMA	320 InN=100%	1SDA100484R1	26,259,000	1SDA100519R1	34,925,000	
				400 InN=100%	1SDA100485R1	26,259,000	1SDA100521R1	34,925,000	
				320 InN=50%			1SDA100518R1	33,877,000	
				400 InN=50%			1SDA100520R1	33,877,000	
	630	TMA	500 InN=100%	1SDA100486R1	38,680,000	1SDA100523R1	51,445,000		
			630 InN=100%	1SDA100487R1	39,646,000	1SDA100525R1	52,732,000		
			500 InN=50%			1SDA100522R1	49,901,000		
			630 InN=50%			1SDA100524R1	51,149,000		
	400	Ekip Dip LS/I	250	1SDA100488R1	26,091,000	1SDA100526R1	34,701,000		
			320	1SDA100489R1	27,178,000	1SDA100527R1	36,146,000		
			400	1SDA100490R1	27,178,000	1SDA100528R1	36,146,000		
			630	1SDA100491R1	41,033,000	1SDA100529R1	54,575,000		
120KA	XT5L	400	Ekip Dip LS/I	320	1SDA100562R1	****	1SDA100564R1	****	
					1SDA100579R1	****	1SDA100660R1	****	
				400	1SDA100562R1	****	1SDA100564R1	****	
					1SDA100580R1	****	1SDA100661R1	****	
630	Ekip Dip LS/I	630		1SDA100563R1	****	1SDA100565R1	****		
				1SDA100581R1	****	1SDA100662R1	****		

# Cầu dao tự động dạng khối - MCCB XT6-XT7-XT7M

## Đặc điểm

Chức năng bảo vệ quá tải, ngắn mạch

Chỉnh dòng quá tải: Với trip điện tử: từ 0.4 - 1 In

Được nhiệt đới hoá, dễ dàng lắp đặt, dòng định mức tới 1600A

Đáp ứng tiêu chuẩn IEC 60947-2

-Trip từ nhiệt TMF: Bảo vệ theo dòng cài đặt cố định

-Trip từ nhiệt TMD: Chỉnh định được dòng bảo vệ quá tải

-Trip từ nhiệt TMA: Chỉnh định được dòng bảo vệ quá tải và ngắn mạch

-Trip điện tử Ekip LSI, LS/I, LSIG...: Chỉnh định bảo vệ quá tải và ngắn mạch

Sản phẩm	Khả năng cắt (KA)	Loại	Dòng hoạt động(A) Iu	Trip Unit	Dòng định mức In (A)	MCCB 3P Mã sản phẩm	Đơn giá (VNĐ)	MCCB 4P Mã sản phẩm	Đơn giá (VNĐ)	
	36KA	XT6N	800	TMA	630 InN=100%	1SDA107561R1	37,301,000	1SDA107569R1	48,864,000	
					630 InN=50%			1SDA107568R1	46,909,000	
					800 InN=100%	1SDA100718R1	40,109,000	1SDA100731R1	52,541,000	
					800 InN=50%			1SDA100730R1	50,441,000	
					Ekip Dip LS/I	630	1SDA107562R1	38,454,000	1SDA107570R1	50,375,000
					800	1SDA100719R1	41,348,000	1SDA100732R1	54,166,000	
	50KA	XT6S	800	TMA	Ekip Dip LS/I	1000	1SDA100720R1	44,682,000	1SDA100733R1	58,534,000
						630 InN=100%	1SDA107574R1	41,031,000	1SDA107582R1	53,750,000
						630 InN=50%			1SDA107581R1	51,601,000
						800 InN=100%	1SDA100740R1	44,120,000	1SDA100753R1	57,796,000
						800 InN=50%			1SDA100752R1	55,484,000
						Ekip Dip LS/I	630	1SDA107575R1	42,300,000	1SDA107583R1
	70KA	XT6H	800	TMA	1000	1SDA100742R1	49,150,000	1SDA100755R1	64,386,000	
					630 InN=100%	1SDA107587R1	47,185,000	1SDA107595R1	61,813,000	
					630 InN=50%			1SDA107594R1	59,340,000	
					800 InN=100%	1SDA100762R1	50,738,000	1SDA100775R1	66,466,000	
					800 InN=50%			1SDA100774R1	63,808,000	
					Ekip Dip LS/I	630	1SDA107588R1	48,645,000	1SDA107596R1	63,724,000
	50KA	XT7S	800	Ekip Dip LS/I	800	1SDA100763R1	52,305,000	1SDA100776R1	68,519,000	
					1000	1SDA100764R1	56,522,000	1SDA100777R1	74,044,000	
					1250	1SDA100827R1	56,501,000	1SDA101115R1	72,320,000	
					1250	1SDA100828R1	55,608,000	1SDA101116R1	71,177,000	
					1600	1SDA100829R1	70,689,000	1SDA101117R1	90,482,000	
					1600	1SDA100829R1	70,689,000	1SDA101117R1	90,482,000	
70KA	XT7H	800	Ekip Dip LS/I	800	1SDA100890R1	58,956,000	1SDA101170R1	75,464,000		
				1000	1SDA100891R1	63,280,000	1SDA101171R1	80,998,000		
				1250	1SDA100892R1	62,280,000	1SDA101172R1	79,719,000		
				1600	1SDA100893R1	79,172,000	1SDA101173R1	101,340,000		
				800	1SDA100954R1	71,927,000	1SDA101226R1	92,065,000		
				1000	1SDA100955R1	77,202,000	1SDA101227R1	98,818,000		
120KA	XT7L	800	Ekip Dip LS/I	1250	1SDA100956R1	75,981,000	1SDA101228R1	97,255,000		
				1600	1SDA100957R1	96,589,000	1SDA101229R1	123,635,000		
				800	1SDA101366R1	54,745,000	1SDA101654R1	70,073,000		
				1000	1SDA101367R1	58,760,000	1SDA101655R1	75,213,000		
				1250	1SDA101368R1	57,831,000	1SDA101656R1	74,025,000		
				1600	1SDA101369R1	73,517,000	1SDA101657R1	94,101,000		
70KA	XT7H M	800	Ekip Dip LS/I	800	1SDA101430R1	61,314,000	1SDA101710R1	78,483,000		
				1000	1SDA101431R1	65,812,000	1SDA101711R1	84,239,000		
				1250	1SDA101432R1	64,772,000	1SDA101712R1	82,908,000		
				1600	1SDA101433R1	82,339,000	1SDA101713R1	105,393,000		
				800	1SDA101494R1	74,802,000	1SDA101766R1	95,749,000		
				1000	1SDA101495R1	80,290,000	1SDA101767R1	102,770,000		
120KA	XT7L M	800	Ekip Dip LS/I	1250	1SDA101496R1	79,020,000	1SDA101768R1	101,147,000		
				1600	1SDA101497R1	100,453,000	1SDA101769R1	128,580,000		



Ghi Chú: - InN=50% hay InN= 100% áp dụng cho loại MCCB 4P, cực trung tính bằng 50% hoặc 100%

- Cho các loại MCCB có Trip Unit khác vui lòng liên hệ ABB để được hỗ trợ

# Phụ kiện dùng cho cầu dao tự động dạng khối Tmax XT MCCB Accessories

## Đặc điểm



Đáp ứng tiêu chuẩn IEC 60947-2

Sản phẩm	Chi tiết	Dùng cho XT1-XT7 Mã sản phẩm	Đơn giá (VNĐ)	
 <p>SOR / UVR</p>	<b>Cuộn shunt ngắt - MCCB cố định/Plug-in - Loại có dây cho XT1...XT4</b>			
	XT1-XT4 SOR-C 12V DC	1SDA066321R1	2,504,000	
	XT1-XT4 SOR-C 24-30V AC/DC	1SDA066322R1	2,651,000	
	XT1-XT4 SOR-C 48-60V AC/DC	1SDA066323R1	2,504,000	
	XT1-XT4 SOR-C 110-127V AC / 110-125V DC	1SDA066324R1	2,504,000	
	XT1-XT4 SOR-C 220-240V AC / 220-250V DC	1SDA066325R1	2,504,000	
	XT1-XT4 SOR-C 380-440V AC	1SDA066326R1	2,504,000	
	XT1-XT4 SOR-C 480-525V AC	1SDA066327R1	2,504,000	
	XT5 YO 12V DC	1SDA104932R1	3,362,000	
	XT5 YO 24...60V AC/DC	1SDA104933R1	3,362,000	
	XT5 YO 110..240V AC - 110..250V DC	1SDA104934R1	3,362,000	
	XT5 YO 380...440V AC	1SDA104935R1	3,362,000	
	XT6 YO 12V DC	1SDA104932R1	3,362,000	
	XT6 YO 24...60V AC/DC	1SDA104933R1	3,362,000	
	XT6 YO 110..240 Vac - 110..250V DC	1SDA104934R1	3,362,000	
	XT6 YO 380...440V AC	1SDA104935R1	3,362,000	
	 <p>SOR</p>	<b>Cuộn shunt ngắt - MCCB Wirthdrawable - Loại có dây cho XT1...XT4</b>		
		XT1-XT4 SOR-C 12V DC	1SDA066328R1	3,010,000
		XT1-XT4 SOR-C 24-30V AC/DC	1SDA066329R1	3,010,000
XT1-XT4 SOR-C 48-60V AC/DC		1SDA066330R1	3,010,000	
XT1-XT4 SOR-C 110-127V AC / 110-125V DC		1SDA066331R1	3,010,000	
XT1-XT4 SOR-C 220-240V AC / 220-250V DC		1SDA066332R1	3,010,000	
XT1-XT4 SOR-C 380-440V AC		1SDA066333R1	3,010,000	
XT1-XT4 SOR-C 480-525V AC		1SDA066334R1	3,010,000	
XT5 YO 12V DC		1SDA104928R1	3,497,000	
XT5 YO 24...60V AC/DC		1SDA104929R1	3,497,000	
XT5 YO 110..240V AC - 110..250V DC		1SDA104930R1	3,497,000	
XT5 YO 380...440V AC		1SDA104931R1	3,497,000	
XT6 YO 12V DC		1SDA104936R1	3,497,000	
XT6 YO 24...60V AC/DC		1SDA104937R1	3,497,000	
XT6 YO 110..240 Vac - 110..250V DC		1SDA104938R1	3,497,000	
XT6 YO 380...440V AC		1SDA104939R1	3,497,000	
 <p>YO</p>		<b>Cuộn shunt ngắt - XT7</b>		
		XT7-XT7 M YO 24V AC/DC	1SDA073668R1	5,908,000
		XT7-XT7 M YO 30V AC/DC	1SDA073669R1	5,908,000
	XT7-XT7 M YO 48V AC/DC	1SDA073670R1	5,908,000	
	XT7-XT7 M YO 60V AC/DC	1SDA073671R1	5,908,000	
	XT7-XT7 M YO 110-120V AC/DC	1SDA073672R1	5,908,000	
	XT7-XT7 M YO 120-127V AC/DC	1SDA073673R1	5,908,000	
	XT7-XT7 M YO 220-240V AC/DC	1SDA073674R1	5,908,000	
	XT7-XT7 M YO 240-250V AC/DC	1SDA073675R1	5,908,000	
	XT7-XT7 M YO 380-400V AC	1SDA073677R1	7,596,000	
	XT7-XT7 M YO 415-440V AC	1SDA073678R1	7,596,000	
XT7-XT7 M YO 480-500V AC	1SDA073679R1	7,596,000		

# Phụ kiện dùng cho cầu dao tự động dạng khối Tmax XT MCCB Accessories

## Đặc điểm

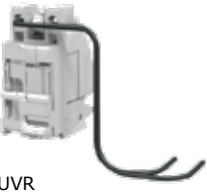

Đáp ứng tiêu chuẩn IEC 60947-2

Sản phẩm	Chi tiết	Dùng cho XT1-XT7 Mã sản phẩm	Đơn giá (VNĐ)
	<b>Cuộn bảo vệ điện áp thấp - MCCB cố định/Plug-in - Loại có dây cho XT1...XT6</b>		
	UVR-C 24...30 V AC / DC	1SDA066396R1	4,581,000
	UVR-C 48 V AC / DC	1SDA069065R1	4,581,000
	UVR-C 60 V AC/DC	1SDA066397R1	4,581,000
	UVR-C 110-127V AC;110-125V DC	1SDA066398R1	4,581,000
	UVR-C 220-240V AC;220-250V DC	1SDA066399R1	4,581,000
	UVR-C 380...440 V AC	1SDA066400R1	4,581,000
	UVR-C 480...525 V AC	1SDA066401R1	4,581,000
	XT5 YU-C 12V DC	1SDA104954R1	5,190,000
	XT5 YU-C 24...30V AC/DC	1SDA104955R1	5,190,000
	XT5 YU-C 48...60V AC/DC	1SDA104956R1	5,190,000
	XT5 YU-C 110..127V AC - 110..125V DC	1SDA104957R1	5,190,000
	XT5 YU-C 220..240V AC - 220..250V DC	1SDA104958R1	5,190,000
	XT5 YU-C 380...440V AC	1SDA104959R1	5,190,000
	XT5 YU-C 480...525V AC	1SDA104960R1	5,190,000
	XT6 YU-C 12V DC	1SDA104954R1	5,190,000
	XT6 YU-C 24...30V AC/DC	1SDA104955R1	5,190,000
	XT6 YU-C 48...60V AC/DC	1SDA104956R1	5,190,000
	XT6 YU-C 110..127V AC - 110..125V DC	1SDA104957R1	5,190,000
	XT6 YU-C 220..240V AC - 220..250V DC	1SDA104958R1	5,190,000
	XT6 YU-C 380...440V AC	1SDA104959R1	5,190,000
	XT6 YU-C 480...525V AC	1SDA104960R1	5,190,000
	<b>Cuộn bảo vệ điện áp thấp - MCCB Wirthdrawable - Loại có dây cho XT1-XT6</b>		
	UVR-C 24...30 V AC / DC	1SDA066403R1	4,765,000
	UVR-C 48 V AC / DC	1SDA069066R1	4,765,000
	UVR-C 60 V AC/DC	1SDA066404R1	4,765,000
	UVR-C 110-127V AC;110-125V DC	1SDA066405R1	4,765,000
	UVR-C 220-240V AC;220-250V DC	1SDA066406R1	4,765,000
	UVR-C 380...440 V AC	1SDA066407R1	4,765,000
	UVR-C 480...525 V AC	1SDA066408R1	4,765,000
	XT5 YU-C 12V DC	1SDA104947R1	5,397,000
XT5 YU-C 24...30V AC/DC	1SDA104948R1	5,397,000	
XT5 YU-C 48...60V AC/DC	1SDA104949R1	5,397,000	
XT5 YU-C 110..127V AC - 110..125V DC	1SDA104950R1	5,397,000	
XT5 YU-C 220..240V AC - 220..250V DC	1SDA104951R1	5,397,000	
XT5 YU-C 380...440V AC	1SDA104952R1	5,397,000	
XT5 YU-C 480...525V AC	1SDA104953R1	5,397,000	
XT6 YU-C 12V DC	1SDA104961R1	5,397,000	
XT6 YU-C 24...30V AC/DC	1SDA104962R1	5,397,000	
XT6 YU-C 48...60V AC/DC	1SDA104963R1	5,397,000	
XT6 YU-C 110..127V AC - 110..125V DC	1SDA104964R1	5,397,000	
XT6 YU-C 220..240V AC - 220..250V DC	1SDA104965R1	5,397,000	
XT6 YU-C 380...440V AC	1SDA104966R1	5,397,000	
XT6 YU-C 480...525V AC	1SDA104967R1	5,397,000	

# Phụ kiện dùng cho cầu dao tự động dạng khối Tmax XT MCCB Accessories

## Đặc điểm

Đáp ứng tiêu chuẩn IEC 60947-2



Sản phẩm	Chi tiết	Dùng cho XT1-XT7 Mã sản phẩm	Đơn giá (VNĐ)
	<b>Cuộn bảo vệ điện áp thấp - XT7</b>		
	XT7-XT7 M YU 24V AC/DC	1SDA073694R1	7,671,000
	XT7-XT7 M YU 30V AC/DC	1SDA073695R1	7,671,000
	XT7-XT7 M YU 48V AC/DC	1SDA073696R1	7,671,000
	XT7-XT7 M YU 60V AC/DC	1SDA073697R1	7,671,000
	XT7-XT7 M YU 110-120V AC/DC	1SDA073698R1	7,671,000
	XT7-XT7 M YU 120-127V AC/DC	1SDA073699R1	7,671,000
	XT7-XT7 M YU 220-240V AC/DC	1SDA073700R1	7,671,000
	XT7-XT7 M YU 240-250V AC/DC	1SDA073701R1	7,671,000
	XT7-XT7 M YU 380-400V AC	1SDA073703R1	7,671,000
	XT7-XT7 M YU 415-440V AC	1SDA073704R1	7,671,000
	XT7-XT7 M YU 480-500V AC	1SDA073705R1	7,671,000
	<b>Tiếp điểm phụ loại có dây Fixed XT1-XT6</b>		
	XT1 AUX-C 3Q 250V AC Left	1SDA066426R1	3,639,000
	XT1-XT3 AUX-C 1Q+1SY 250V	1SDA066431R1	1,998,000
	XT1-XT3 AUX-C 2Q+1SY 250V	1SDA066433R1	4,261,000
	XT1-XT3 AUX-C 1Q+1SY 24V DC	1SDA066446R1	2,905,000
	XT3 AUX-C 3Q+1SY 250V	1SDA066434R1	3,284,000
	XT3 AUX-C 3Q+1SY 24V DC	1SDA066448R1	3,991,000
	XT3 AUX-C 3Q 250V AC Left	1SDA066428R1	3,639,000
	XT2-XT4 AUX-C 3Q 250V AC Left	1SDA066427R1	3,639,000
	XT2-XT4 AUX-C 1Q+1SY 250V AC	1SDA066431R1	1,998,000
	XT2-XT4 AUX-C 2Q+1SY 250V AC	1SDA066433R1	4,261,000
	XT2-XT4 AUX-C 2Q+2SY+1SA 250V AC	1SDA066438R1	4,458,000
	XT2-XT4 AUX-C 3Q+1SY 250V AC	1SDA066434R1	3,284,000
	XT2-XT4 AUX-C 3Q+2SY 250V AC	1SDA066436R1	5,002,000
	XT2-XT4 AUX-S51-C 250V AC	1SDA066429R1	1,642,000
	XT2-XT4 AUX-C 1Q+1SY 24V DC	1SDA066446R1	2,905,000
	XT2-XT4 AUX-C 3Q+1SY 24V DC	1SDA066448R1	3,991,000
	XT2-XT4 AUX-S51-C 24V DC	1SDA067116R1	1,931,000
	XT2-XT4 AUX-C 1Q+1SY 400V AC	1SDA066444R1	1,998,000
	XT2-XT4 AUX-C 2Q 400V AC	1SDA066440R1	1,998,000
	XT5 AUX-C 1Q+1SY 250V AC left	1SDA104787R1	2,256,000
	XT5 AUX-C 1Q+1SY 250V AC	1SDA066431R1	1,998,000
	XT5 AUX-C 2Q+1SY 250V AC	1SDA066433R1	4,261,000
	XT5 AUX-C 3Q+1SY 250V AC	1SDA066434R1	3,284,000
	XT5 AUX-S51-C 250V AC	1SDA066429R1	1,642,000
	XT5 AUX-S52-C 250V AC	1SDA104800R1	1,224,000
XT5 AUX-C 1Q+1SY 24V DC left	1SDA104786R1	2,466,000	
XT5 AUX-C 1Q+1SY 24V DC	1SDA066446R1	2,905,000	
XT5 AUX-C 3Q+1SY 24V DC	1SDA066448R1	3,991,000	
XT5 AUX-S51-C 24V DC	1SDA067116R1	1,931,000	
XT5 AUX-S52-C 24V DC	1SDA104799R1	1,312,000	
XT5 AUX-C 1Q+1SY 400V AC	1SDA104784R1	2,905,000	
XT5 AUX-C 2Q 400V AC	1SDA104795R1	1,998,000	
XT6 AUX-C 1Q+1SY 250V AC	1SDA066431R1	1,998,000	



# Phụ kiện dùng cho cầu dao tự động dạng khối Tmax XT MCCB Accessories

## Đặc điểm

Đáp ứng tiêu chuẩn IEC 60947-2

Sản phẩm	Chi tiết	Dùng cho XT1-XT7 Mã sản phẩm	Đơn giá (VNĐ)
	<b>Tiếp điểm phụ loại có dây Fixed XT1-XT6</b>		
	XT6 AUX-C 2Q+1SY 250V AC	1SDA066433R1	4,261,000
	XT6 AUX-C 3Q+1SY 250V AC	1SDA066434R1	3,284,000
	XT6 AUX-S51-C 250V AC	1SDA066429R1	1,642,000
	XT6 AUX-S52-C 250V AC	1SDA104800R1	1,224,000
	XT6 AUX-C 1Q+1SY 24V DC	1SDA066446R1	2,905,000
	XT6 AUX-C 3Q+1SY 24V DC	1SDA066448R1	3,991,000
	XT6 AUX-S51-C 24V DC	1SDA067116R1	1,931,000
	XT6 AUX-S52-C 24V DC	1SDA104799R1	1,312,000
	<b>Tiếp điểm phụ loại không dây (uncabled) XT1-XT6</b>		
	XT1-XT3 AUX 250V AC	1SDA066422R1	1,819,000
	XT1-XT3 AUX 24V DC	1SDA066423R1	2,810,000
	XT2-XT4 AUX 250V AC	1SDA066422R1	1,819,000
	XT2-XT4 AUX-S51 250V AC	1SDA066424R1	1,000,000
	XT2-XT4 AUX 24V DC	1SDA066423R1	2,810,000
	XT2-XT4 AUX-S51 24V DC	1SDA066425R1	1,000,000
	XT5 AUX 250V AC	1SDA066422R1	1,819,000
	XT5 AUX 24V DC	1SDA066423R1	2,810,000
	XT6 AUX 250V AC	1SDA066422R1	1,819,000
	XT6 AUX 24V DC	1SDA066423R1	2,810,000
	<b>Tiếp điểm phụ loại có dây Wirthdrawable XT1-XT6</b>		
	XT2-XT4 AUX-C 1Q+1SY 250V AC	1SDA066432R1	2,258,000
	XT2-XT4 AUX-C 2Q+2SY+1SA 250V AC	1SDA066439R1	5,858,000
	XT2-XT4 AUX-C 3Q+1SY 250V AC	1SDA066435R1	4,257,000
	XT2-XT4 AUX-C 3Q+2SY 250V AC	1SDA066437R1	5,256,000
	XT2-XT4 AUX-S51-C 250V AC	1SDA066430R1	1,685,000
	XT2-XT4 AUX-C 1Q+1SY 24V DC	1SDA066447R1	2,258,000
	XT2-XT4 AUX-C 3Q+1SY 24V DC	1SDA066449R1	4,257,000
	XT2-XT4 AUX-S51-C 24V DC	1SDA067117R1	1,685,000
	XT2-XT4 AUX-C 1Q+1SY 400V AC	1SDA066445R1	2,258,000
	XT2-XT4 AUX-C 2Q 400V AC	1SDA066443R1	2,258,000
	XT5 AUX-C 1Q+1SY 250V AC	1SDA104789R1	2,098,000
	XT5 AUX-C 2Q+1SY 250V AC	1SDA104796R1	4,474,000
	XT5 AUX-C 3Q+1SY 250V AC	1SDA104798R1	3,448,000
	XT5 AUX-S51-C 250V AC	1SDA104791R1	1,724,000
	XT5 AUX-S52-C 250V AC	1SDA104793R1	1,284,000
	XT5 AUX-C 1Q+1SY 24V DC	1SDA104788R1	3,050,000
	XT5 AUX-C 3Q+1SY 24V DC	1SDA104797R1	4,191,000
	XT5 AUX-S51-C 24V DC	1SDA104790R1	2,028,000
	XT5 AUX-S52-C 24V DC	1SDA104792R1	1,378,000
	XT5 AUX-C 1Q+1SY 400V AC	1SDA104785R1	3,050,000
	XT5 AUX-C 2Q 400V AC	1SDA104794R1	2,098,000
	XT6 AUX-C 1Q+1SY 250V AC	1SDA104802R1	2,098,000
	XT6 AUX-C 2Q+1SY 250V AC	1SDA104807R1	4,474,000
	XT6 AUX-C 3Q+1SY 250V AC	1SDA104809R1	3,448,000

# Phụ kiện dùng cho cầu dao tự động dạng khối Tmax XT

## Đặc điểm

Đáp ứng tiêu chuẩn IEC 60947-2

Sản phẩm	Chi tiết	Dùng cho XT1-XT7 Mã sản phẩm	Đơn giá (VNĐ)
	<b>Tiếp điểm phụ loại có dây Wirthdrawable XT1-XT6</b>		
	XT6 AUX-S51-C 250V AC	1SDA104804R1	1,724,000
	XT6 AUX-S52-C 250V AC	1SDA104806R1	1,284,000
	XT6 AUX-C 1Q+1SY 24V DC	1SDA104801R1	3,050,000
	XT6 AUX-C 3Q+1SY 24V DC	1SDA104808R1	4,191,000
	XT6 AUX-S51-C 24V DC	1SDA104803R1	2,028,000
	XT6 AUX-S52-C 24V DC	1SDA104805R1	1,378,000
	<b>Tiếp điểm phụ XT7</b>		
	XT7-XT7 M AUX 4Q 400V	1SDA073750R1	2,999,000
	XT7-XT7 M AUX 4Q 24Vdc	1SDA073751R1	2,999,000
	XT7-XT7 M AUX 2Q 400VAC + 2Q 24VDC	1SDA073752R1	2,999,000
	XT7-XT7 M AUX S51 250V	1SDA073776R1	2,375,000
	XT7-XT7 M AUX S51 24V	1SDA073777R1	2,375,000
	XT7 AUX 1SY 400V	1SDA104813R1	1,900,000
	XT7 AUX 1SY 24V	1SDA104812R1	1,900,000
	XT7 (2) AUX 1S52 250V	1SDA104811R1	2,046,000
	XT7 (2) AUX 1S52 24V	1SDA104810R1	2,046,000
	XT7 M (1) AUX 15Q 400V	1SDA073758R1	15,227,000
	XT7 M (1) AUX 15Q 24V	1SDA073759R1	15,227,000
	XT7 M RTC 250V	1SDA073770R1	2,259,000
	XT7 M RTC 24V	1SDA073771R1	2,259,000
	XT7 M AUX S33 M/2 250V	1SDA104825R1	2,410,000
	XT7 M AUX S33 M/2 24V	1SDA104824R1	2,410,000
	<b>Động cơ điều khiển</b>	<b>XT1-XT3</b>	<b>XT2-XT4</b>
	MOD 48...60 V DC	1SDA066458R1	11,940,000
	MOD 220...250 V AC/DC	1SDA066460R1	11,940,000
	MOE 48...60 V DC	1SDA066464R1	20,356,000
	MOE 220...250 V AC/DC	1SDA066466R1	20,356,000
	<b>Động cơ điều khiển XT5,XT6</b>		
	XT5 MOE 24V DC	1SDA104879R1	25,783,000
	XT5 MOE 48...60V DC	1SDA104881R1	25,783,000
	XT5 MOE 110...125V AC/DC	1SDA104883R1	25,783,000
	XT5 MOE 220...250V AC/DC	1SDA104885R1	25,783,000
	XT5 MOE 380V AC	1SDA104887R1	25,783,000
	XT6 MOE 24V DC	1SDA104889R1	29,477,000
	XT6 MOE 48...60V DC	1SDA104891R1	29,477,000
	XT6 MOE 110...125V AC/DC	1SDA104893R1	29,477,000
	XT6 MOE 220...250V AC/DC	1SDA104895R1	29,477,000
	XT6 MOE 380V AC	1SDA104897R1	29,477,000
	<b>Động cơ XT7</b>		
	XT7 M M 24-30 V AC/DC	1SDA104919R1	31,101,000
	XT7 M M 48-60 V AC/DC	1SDA104920R1	31,101,000
	XT7 M M 100-130 V AC/DC	1SDA104921R1	31,101,000
	XT7 M M 220-250 V AC/DC	1SDA104922R1	31,101,000
	XT7 M M 380-415 V AC/DC	1SDA104923R1	31,101,000



AUX



MOD



MOD

# Phụ kiện dùng cho cầu dao tự động dạng khối Tmax XT

## Đặc điểm

Đáp ứng tiêu chuẩn IEC 60947-2

Sản phẩm	Chi tiết	Dùng cho XT1-XT7 Mã sản phẩm	Đơn giá (VNĐ)
  Display	<b>Màn hình hiển thị cho bộ bảo vệ điện tử - MCCB cố định/Plug-in</b> Ekip display	XT2-XT4 1SDA068659R1	14,054,000
	Ekip LED Meter	1SDA068660R1	7,889,000
 Ekip supply	Lưu ý: - (*) chỉ có ở XT3		
	<b>Mô-đun cấp nguồn và truyền thông</b> XT2...XT5-XT7-XT7 M Ekip Supply 110-240V AC/DC	1SDA074172R1	15,227,000
 Ekip-com	XT2...XT5-XT7-XT7 M Ekip Supply 24-48V DC	1SDA074173R1	15,227,000
	XT2-XT4 Ekip Com Ethernet	1SDA105173R1	19,309,000
	XT2-XT4 Ekip Com Hub	1SDA105160R1	21,666,000
	XT2-XT4 Ekip Com IEC61850	1SDA105174R1	26,873,000
	XT2-XT4 Slim Ekip Com RS-485	1SDA105175R1	18,390,000
	XT2-XT4 Ekip Com Modbus TCP	1SDA105177R1	19,309,000
	XT2-XT4 Ekip Com Profinet	1SDA105180R1	19,309,000
	XT2-XT4 Ekip Link	1SDA105197R1	15,263,000
	XT2-XT4 Ekip Com STA Modbus TCP*	1SDA105183R1	17,649,000
	XT2-XT4 Ekip Com STA Modbus RTU*	1SDA105181R1	17,649,000
	XT5 Ekip Com Ethernet	1SDA105185R1	20,081,000
	XT5 Ekip Com Hub	1SDA105161R1	22,532,000
	XT5 Ekip Com IEC61850	1SDA105186R1	27,949,000
	XT5 Ekip Com Modbus RTU	1SDA105187R1	19,126,000
	XT5 Ekip Com Modbus TCP	1SDA105189R1	20,081,000
	XT5 Ekip Com Profinet	1SDA105192R1	20,081,000
	XT5 Ekip Link	1SDA105198R1	15,873,000
XT5 Ekip Com STA Modbus TCP*	1SDA105195R1	18,355,000	
XT5 Ekip Com STA Modbus RTU*	1SDA105193R1	18,355,000	
 Ekip Com/ Cartridge	<b>Module truyền thông (Cartridge Module)</b> XT2-XT4-XT5-XT7-XT7 M Ekip Com Modbus RS-485 Tmax XT	1SDA105166R1	20,434,000
	XT2-XT4-XT5-XT7-XT7 M Ekip Com Modbus TCP Tmax XT	1SDA105167R1	21,454,000
	XT2-XT4-XT5-XT7-XT7 M Ekip Com Profibus Tmax XT	1SDA105170R1	21,454,000
	XT2-XT4-XT5-XT7-XT7 M Ekip Com Profinet Tmax XT	1SDA105171R1	21,454,000
	XT2-XT4-XT5-XT7-XT7 M Ekip Com Devicenet Tmax XT	1SDA105162R1	21,454,000
	XT2-XT4-XT5-XT7-XT7 M Ekip Com Ethernet/IP Tmax XT	1SDA105163R1	21,454,000
	XT2-XT4-XT5-XT7-XT7 M Ekip Com IEC61850 Tmax XT	1SDA105165R1	29,859,000
	XT2-XT4-XT5-XT7-XT7 M Ekip Link Tmax XT	1SDA105172R1	17,674,000
	XT2-XT4-XT5-XT7-XT7 M Ekip Com Hub Tmax XT	1SDA105164R1	24,073,000
	XT7 M Ekip Com Actuator	1SDA074166R1	8,344,000
	<b>Bộ phần mềm chuyên dụng (Software Packages)</b> XT2-XT4 Measuring package	1SDA105208R1	****
	XT2-XT4 Frequency Protection	1SDA105215R1	****
XT2-XT4 Voltages Protection	1SDA105211R1	****	
XT2-XT4 Advanced Voltages Protection	1SDA105213R1	****	
XT2-XT4 Frequency Protection	1SDA105215R1	****	
XT2-XT4 Power Protection	1SDA105217R1	****	
XT2-XT4 Adaptive Protection	1SDA105221R1	****	

# Phụ kiện dùng cho cầu dao tự động dạng khối Tmax XT

## Đặc điểm

Đáp ứng tiêu chuẩn IEC 60947-2

Sản phẩm	Chi tiết	Dùng cho XT1-XT7 Mã sản phẩm	Đơn giá (VNĐ)	
	<b>Bộ phần mềm chuyên dụng (Software Packages)</b>			
	XT2-XT4 Datalogger	1SDA105223R1	****	
	XT5- XT7-XT7M Measuring package	1SDA105209R1	****	
	XT5- XT7-XT7M Frequency Protection	1SDA105216R1	****	
	XT5- XT7-XT7M Voltages Protection	1SDA105212R1	****	
	XT5- XT7-XT7M Advanced Voltages Protection	1SDA105214R1	****	
	XT5- XT7-XT7M Power Protection	1SDA105218R1	****	
	XT5- XT7-XT7M Adaptive Protection	1SDA105222R1	****	
	XT5- XT7-XT7M Datalogger	1SDA105224R1	****	
	XT5- XT7-XT7M Network Analyzer	1SDA105226R1	****	
	<b>Bộ giải pháp (Solutions package)</b>			
	XT2-XT4 Power Controller	1SDA116196R1	****	
	XT2-XT4 Adaptive Load Shedding	1SDA116195R1	****	
	XT2-XT4 Embedded ATS Main-Gen(1)	1SDA116200R1	****	
	XT2-XT4 Embedded ATS Main-Tie-Main(1)	1SDA116199R1	****	
	XT5- XT7-XT7M Power Controller	1SDA116198R1	****	
	XT5- XT7-XT7M Adaptive Load Shedding	1SDA116197R1	****	
	XT5-XT7M Embedded ATS Main-Gen(1)	1SDA116202R1	****	
	XT5-XT7M Embedded ATS Main-Tie-Main(1)	1SDA116201R1	****	
	<b>Lite Panel/ Màn hình điều khiển giám sát</b>			
	XT2-XT4-XT5-XT7-XT7 M Lite Panel	1SDA114809R1	****	
	<b>Bộ định dòng (Rating Plug for trip unit)</b>			
	XT5 Rating plug In=250A	1SDA101991R1	2,455,000	
	XT5 Rating plug In=320A	1SDA101994R1	2,455,000	
	XT5 Rating plug In=400A	1SDA101995R1	2,455,000	
	XT5 Rating plug In=500A	1SDA101997R1	2,455,000	
	XT5 Rating plug In=630A	1SDA102000R1	2,455,000	
	<b>Ekip Dip LS/I, Ekip Dip LIG, Ekip M-I, Ekip Dip G-LS/I - BASIC Trip Units</b>			
	XT7-XT7 M Rating plug In=630 A XT7-XT7 M	1SDA107617R1	2,823,000	
	XT7-XT7 M Rating plug In=800 A XT7-XT7 M	1SDA102011R1	2,823,000	
	XT7-XT7 M Rating plug In=1000 A XT7-XT7 M	1SDA102014R1	2,823,000	
	XT7-XT7 M Rating plug In=1250 A XT7-XT7 M	1SDA102018R1	2,823,000	
	XT7-XT7 M Rating plug In=1600 A XT7-XT7 M	1SDA102020R1	2,823,000	
	<b>Ekip Dip LSI, Ekip Dip LSIG, Ekip Touch all</b>			
	XT7-XT7 M Rating plug In=630 A XT7-XT7 M	1SDA107619R1	2,823,000	
	XT7-XT7 M Rating plug In=800 A XT7-XT7 M	1SDA102001R1	2,823,000	
	XT7-XT7 M Rating plug In=1000 A XT7-XT7 M	<b>1SDA102004R1</b>	2,823,000	
	XT7-XT7 M Rating plug In=1250 A XT7-XT7 M	1SDA102008R1	2,823,000	
	XT7-XT7 M Rating plug In=1600 A XT7-XT7 M	1SDA102010R1	2,823,000	
	XT7-XT7 M Rating plug RC In=800A XT7-XT7 M	1SDA102021R1	3,312,000	
	XT7-XT7 M Rating plug RC In=1250A XT7-XT7 M	1SDA102023R1	3,312,000	
	<b>Front lock</b>	<b>Fixed</b>	<b>Withdrawable</b>	
	XT2-XT4 Front for locks - FLD	1SDA066635R1	1SDA066636R1	2,675,000
	XT5 Front for locks - FLD	1SDA104871R1	1SDA104872R1	2,912,000
	XT6 Front for locks - FLD	1SDA104873R1	1SDA104874R1	3,093,000



Lite panel



Rating plug

Ghi chú : \*\*\*\*, giá vui lòng liên hệ ABB

Giá trên chưa bao gồm VAT, ABB có thể điều chỉnh giá bán và sẽ thông báo trước

# Phụ kiện dùng cho cầu dao tự động dạng khối Tmax XT

## Đặc điểm





Đáp ứng tiêu chuẩn IEC 60947-2

Sản phẩm	Chi tiết	Dùng cho XT1-XT2-XT3-XT4-XT5-XT6,XT7			
		Mã sản phẩm	Đơn giá (VNĐ)	Mã sản phẩm	Đơn giá (VNĐ)
 <p>MIR XT1...XT4</p>	<b>Khoá liên động cơ khí cho XT1...XT4</b>				
	MIR-H - Khung cho liên động ngang			1SDA066637R1	8,234,000
	MIR-V - Khung cho liên động đứng			1SDA066638R1	9,388,000
	XT1-F - Để liên động cho MCCB loại cố định			1SDA066639R1	4,080,000
	XT1-P - Để liên động cho MCCB loại Plug-in			1SDA066640R1	4,080,000
	XT3-F - Để liên động cho MCCB loại cố định			1SDA066643R1	4,080,000
	XT3-P - Để liên động cho MCCB loại Plug-in			1SDA066644R1	4,080,000
	XT2-F - Để liên động cho MCCB loại cố định			1SDA066641R1	4,080,000
	XT2-P - Để liên động cho MCCB loại Plug-in			1SDA066642R1	4,080,000
	XT4-F - Để liên động cho MCCB loại cố định			1SDA066645R1	4,080,000
	XT4-P - Để liên động cho MCCB loại Plug-in			1SDA066646R1	4,080,000
	XT5 MIR-H			1SDA105117R1	9,884,000
	XT5 MIR-V			1SDA105119R1	9,884,000
	XT5 Plate XT5 F			1SDA105122R1	2,675,000
	XT5 Plate XT5 P/W 400A			1SDA105123R1	2,675,000
	XT5 Plate XT5 P/W 630A			1SDA105124R1	2,675,000
	XT4 Plate for XT4 F with XT5 MIR			1SDA105121R1	2,675,000
	XT4 Plate for XT4 P/W with XT5 MIR			1SDA105125R1	2,675,000
	XT6 MIR-H			1SDA105118R1	15,263,000
	XT6 MIR-V			1SDA105120R1	15,263,000
	XT6 Plate XT6 F			1SDA105126R1	2,980,000
	XT6 Plate XT6 W			1SDA105127R1	2,980,000
	XT5 Plate for XT5 F with XT6 MIR			1SDA101988R1	2,980,000
	XT5 Plate for XT5 P/W 400A with XT6 MIR			1SDA101989R1	2,980,000
	XT5 late for XT5 P/W 630A with XT6 MIR			1SDA101990R1	2,980,000
	<b>Cable interlock</b>				
	XT7-XT7 M Type A horizontal			1SDA073881R1	5,568,000
XT7-XT7 M Type A vertical			1SDA073885R1	5,568,000	
XT7-XT7 M Support for mechanical interlock FP Type A			1SDA073896R1	6,744,000	
XT7-XT7 M Support for mechanical interlock for fixed CB Type A - floor mounted			1SDA073893R1	6,744,000	
XT7-XT7 M Support for mechanical interlock for fixed CB Type A - wall mounted			1SDA073894R1	7,081,000	
Ghi chú: Để liên động cho 2 MCCB, phải chọn 1 khung (MIR-H/V) và 2 để liên động (XT1/2/3/4-F/P)					
<b>Tay xoay - Loại trực tiếp</b>		<b>Fixed/Plug in</b>		<b>Withdrawable</b>	
XT1-XT3 RHD Normal direct handle		1SDA066475R1	2,517,000		
XT2-XT4 RHD Normal direct handle		1SDA069053R1	3,323,000	1SDA066476R1 3,323,000	
XT5 RHD Normal direct handle		1SDA104826R1	4,107,000	1SDA104828R1 4,107,000	
XT6 RHD Normal direct handle		1SDA104832R1	4,563,000	1SDA104834R1 4,563,000	
XT7 RHD Normal direct handle		1SDA104838R1	5,712,000	1SDA104838R1 5,712,000	
<b>Tay xoay - Loại có trục nối dài</b>		<b>Fixed/Plug in</b>		<b>Withdrawable</b>	
XT1-XT3 RHE Normal transmitted handle		1SDA066479R1	3,485,000		
XT2-XT4 RHE Normal transmitted handle		1SDA069055R1	4,153,000	1SDA066480R1 4,153,000	
XT5 RHE Normal transmitted handle		1SDA104843R1	5,174,000	1SDA104844R1 5,174,000	
XT6 RHE Normal transmitted handle		1SDA104853R1	5,749,000	1SDA104854R1 5,749,000	
XT7 RHE Normal transmitted handle		1SDA104863R1	7,139,000	1SDA104863R1 7,139,000	

# Phụ kiện dùng cho cầu dao tự động dạng khối Tmax XT

## Đặc điểm

Đáp ứng tiêu chuẩn IEC 60947-2

Sản phẩm	Chi tiết	Dùng cho XT1-XT2-XT3-XT4-XT5-XT6,XT7				
		Mã sản phẩm	Đơn giá (VNĐ)	Mã sản phẩm	Đơn giá (VNĐ)	
 RHE - IP54	XT1...XT4 IP54 protection for RHE	1SDA066587R1	852,000			
	XT5 IP54 protection for RHD	1SDA104876R1	1,207,000			
	XT6 IP54 protection for RHD	1SDA104877R1	1,931,000			
	XT7 IP54 protection for RHD	1SDA104878R1	2,350,000			
	Kit P PF EF					
 Phần cố định	XT1	1SDA068183R1	3,445,000	1SDA068185R1	4,478,000	
	XT3	1SDA068192R1	4,533,000	1SDA068194R1	5,894,000	
	XT2	1SDA068187R1	3,626,000	1SDA068190R1	4,714,000	
	XT4	1SDA068196R1	4,987,000	1SDA068198R1	6,483,000	
	XT5 400A	1SDA104668R1	9,188,000	1SDA104672R1	11,946,000	
	XT5 630A	1SDA104676R1	11,486,000	1SDA104679R1	14,932,000	
	Kit P PF HR/VR					
	XT1	1SDA068184R1	3,790,000	1SDA068186R1	4,928,000	
	XT3	1SDA068193R1	4,985,000	1SDA068195R1	6,481,000	
	XT2	1SDA068189R1	3,989,000	1SDA068191R1	5,187,000	
	XT4	1SDA068197R1	5,483,000	1SDA068199R1	7,128,000	
	XT5 400A HR/HR	1SDA104670R1	9,983,000	1SDA104674R1	12,979,000	
	XT5 400A VR/VR	1SDA112961R1	9,983,000	1SDA112963R1	12,979,000	
	XT5 630A HR	1SDA104677R1	12,480,000	1SDA104680R1	16,224,000	
XT5 630A VR	1SDA104678R1	12,480,000	1SDA104681R1	16,224,000		
 Kit chuyển đổi	Bộ cơ khí cho MCCB loại Plug-in					
	Kit P MP XT1	1SDA066276R1	1,795,000	1SDA066277R1	2,333,000	
	Kit P MP XT3	1SDA066280R1	2,493,000	1SDA066281R1	3,241,000	
	Kit P MP XT2	1SDA066278R1	1,992,000	1SDA066279R1	2,590,000	
	Kit P MP XT4	1SDA066282R1	2,659,000	1SDA066283R1	3,457,000	
	Kit P MP XT5 400A	1SDA104707R1	3,988,000	1SDA104708R1	5,186,000	
Kit P MP XT5 630A	1SDA104709R1	5,717,000	1SDA104710R1	7,432,000		
 Phần cố định	<b>Phần cố định của MCCB loại kéo ra được</b>					
			<b>3 Poles</b>		<b>4 Poles</b>	
	Kit P PF EF	XT2	1SDA068200R1	5,682,000	1SDA068202R1	7,387,000
		XT4	1SDA068204R1	5,982,000	1SDA068206R1	7,775,000
		XT5 400A	1SDA104682R1	10,567,000	1SDA104686R1	13,737,000
		XT5 630A	1SDA104690R1	13,210,000	1SDA104693R1	17,172,000
		XT6	1SDA104696R1	27,849,000	1SDA104699R1	36,203,000
		XT7-XT7 M	1SDA104702R1	37,337,000	1SDA104704R1	48,538,000
	Kit P PF HR/VR					
		XT2	1SDA068201R1	6,250,000	1SDA068203R1	8,124,000
		XT4	1SDA068205R1	7,776,000	1SDA068207R1	10,110,000
		XT5 400A	1SDA104684R1	11,482,000	1SDA104688R1	14,927,000
		XT5 630A HR	1SDA104691R1	14,353,000	1SDA104694R1	18,659,000
		XT5 630A VR	1SDA104692R1	14,353,000	1SDA104695R1	18,659,000
		XT6 HR	1SDA104697R1	30,996,000	1SDA104700R1	40,294,000
		XT6 VR	1SDA104698R1	30,996,000	1SDA104701R1	40,294,000
		XT7-XT7 M HR	1SDA104703R1	40,126,000	1SDA104705R1	52,164,000

# Phụ kiện dùng cho cầu dao tự động dạng khối Tmax XT

## Đặc điểm

Đáp ứng tiêu chuẩn IEC 60947-2

Sản phẩm	Chi tiết	Dùng cho XT1-XT2-XT3-XT4-XT5-XT6,XT7				
		Mã sản phẩm	Đơn giá (VNĐ)	Mã sản phẩm	Đơn giá (VNĐ)	
 Kit chuyển đổi	<b>Bộ chuyển MCCB cố định thành phần di động của loại kéo ra được</b>	<b>3 Poles</b>		<b>4 Poles</b>		
	Bộ cơ khí cho MCCB loại	W MP Kit XT2	1SDA066284R1	3,441,000	1SDA066285R1	4,472,000
		W MP Kit XT4	1SDA066286R1	3,825,000	1SDA066287R1	4,972,000
		W MP Kit XT5 400A	1SDA104711R1	5,186,000	1SDA104712R1	6,741,000
		W MP Kit XT5 630A	1SDA104713R1	7,432,000	1SDA104714R1	9,662,000
		W MP Kit XT6	1SDA104715R1	7,920,000	1SDA104716R1	10,295,000
		W MP Kit XT7-XT7 M	1SDA104717R1	15,094,000	1SDA104718R1	19,621,000

**Ghi Chú:** MCCB loại Plug-in bao gồm các thiết bị sau:



1. MCCB loại cố định tương ứng
2. Phần cố định của MCCB loại Plug-in
3. Bộ cơ khí cho MCCB loại Plug-in

**Ghi Chú:** MCCB loại Withdrawable bao gồm các thiết bị sau:







1. MCCB loại cố định tương ứng
2. Phần cố định của MCCB loại Withdrawable
3. Bộ cơ khí cho MCCB loại Withdrawable
4. Cần thao tác cơ khí (mặc định có sẵn khi đặt hàng)

# Phụ kiện dùng cho cầu dao tự động dạng khối Tmax

## Đặc điểm

Đáp ứng tiêu chuẩn IEC 60947-2

Sản phẩm	Chi tiết	Mã sản phẩm	Đơn giá (VNĐ)	Mã sản phẩm	Đơn giá (VNĐ)	
 R22	<b>Bộ chống dòng rò gắn ngoài</b>	<b>3 Cực</b>		<b>4 Cực</b>		
	RC Inst cho XT1	1SDA067122R1	22,034,000	1SDA067124R1	24,236,000	
	RC Sel cho XT1	1SDA067123R1	31,107,000	1SDA067125R1	34,217,000	
	RC Sel cho XT2			1SDA067126R1	37,068,000	
	RC Inst cho XT3	1SDA067127R1	39,867,000	1SDA067129R1	43,857,000	
	RC Sel cho XT3	1SDA067128R1	44,064,000	1SDA067130R1	48,472,000	
	RC Sel cho XT4			1SDA067131R1	53,323,000	
	RC Sel cho XT5			1SDA105131R1	57,703,000	
 HTC	<b>Nắp che đầu nối, cách điện cao</b>	<b>3 Cực</b>		<b>4 Cực</b>		
	HTC XT1	1SDA066664R1	1,095,000	1SDA066665R1	1,394,000	
	HTC XT2	1SDA066666R1	1,221,000	1SDA066667R1	1,692,000	
	HTC XT3	1SDA066668R1	1,564,000	1SDA066669R1	2,114,000	
	HTC XT4	1SDA066670R1	2,993,000	1SDA066671R1	3,888,000	
	HTC T5	1SDA054960R1	5,062,000	1SDA054961R1	6,577,000	
	HTC T6	1SDA014040R1	1,294,000	1SDA014041R1	1,687,000	
 PB	<b>Tấm ngăn pha - PB</b>	<b>4 Tấm</b>		<b>6 Tấm</b>		
	PB H=100 mm XT1-XT3	1SDA066676R1	384,000	1SDA066681R1	576,000	
	PB H=100 mm XT2-XT4	1SDA066675R1	426,000	1SDA066680R1	638,000	
	PB H=100 mm T5-T7-T7M	1SDA054970R1	432,000	1SDA054971R1	642,000	
	PB H=100 mm T6	1SDA050696R1	901,000	1SDA050697R1	751,000	
 Đầu nối cực	<b>Đầu cực nối cáp phía sau (Rear terminal)</b>	<b>3 Cực</b>		<b>4 Cực</b>		
	KIT R XT1 3pcs	1SDA066937R1	1,238,000	1SDA066938R1	1,650,000	
	KIT R XT2 3pcs	1SDA066941R1	1,303,000	1SDA066942R1	1,737,000	
	KIT R XT3 3pcs	1SDA066945R1	1,699,000	1SDA066946R1	2,266,000	
	KIT R XT4 3pcs	1SDA066949R1	2,058,000	1SDA066950R1	2,744,000	
	KIT R XT5 3pcs	1SDA104760R1	3,594,000	1SDA104761R1	4,790,000	
	KIT R XT6 3pcs	1SDA104762R1	4,290,000	1SDA104763R1	5,719,000	
	KIT HR T7-T7M-X1 3pcs	1SDA063120R1	5,219,000	1SDA063121R1	6,961,000	
	Kit HR Sup XT7/XT7M F 3pcs INST (*)	1SDA073981R1	9,901,000	1SDA073982R1	13,203,000	
	Kit HR Inf XT7/XT7M F 3pcs INST (*)	1SDA073983R1	9,901,000	1SDA073984R1	13,203,000	
	(*)Chỉ cung cấp đi kèm với MCCB, không đặt rời					
	Áp dụng cho MCCB dạng cố định, đầu cực của loại withdrawable & các loại khác tham khảo catalogue.					
	 ATS021	<b>Bộ điều khiển tự động ATS</b>				
		ATS021			1SDA065523R1	60,702,000
ATS022				1SDA065524R1	78,828,000	



Phụ kiện tấm ngăn cách ly



# Máy cắt không khí ACB - Loại Emax2

## Đặc điểm

Chức năng bảo vệ quá tải, ngắn mạch  
Chỉnh dòng quá tải: Với trip điện tử: từ 0.4 - 1 In

Được nhiệt đới hoá, dễ dàng lắp đặt, dòng định mức tới 6300A  
Đáp ứng tiêu chuẩn IEC 60947-2

Sản phẩm	Khả năng cắt (KA)	Loại	Trip Unit	Dòng định mức In (A)	ACB 3P Mã sản phẩm	Đơn giá (VNĐ)	ACB 4P Mã sản phẩm	Đơn giá (VNĐ)
<b>Emax ACB - Loại cố định (Fixed type)</b>								
	42KA	E1.2B	Ekip Dip LI	630	1SDA070701R1	120,707,000	1SDA071331R1	149,073,000
			Ekip Dip LSI	630	1SDA070702R1	127,948,000	1SDA071332R1	158,016,000
			Ekip Dip LSI	630	1SDA070703R1	141,765,000	1SDA071333R1	175,081,000
			Ekip Dip LI	800	1SDA070741R1	124,441,000	1SDA071371R1	153,685,000
			Ekip Dip LSI	800	1SDA070742R1	131,907,000	1SDA071372R1	162,906,000
			Ekip Dip LSI	800	1SDA070743R1	146,150,000	1SDA071373R1	180,495,000
			Ekip Dip LI	1000	1SDA070781R1	126,285,000	1SDA071411R1	155,962,000
			Ekip Dip LSI	1000	1SDA070782R1	133,860,000	1SDA071412R1	165,319,000
			Ekip Dip LSI	1000	1SDA070783R1	147,668,000	1SDA071413R1	182,370,000
			Ekip Dip LI	1250	1SDA070821R1	112,448,000	1SDA071451R1	138,875,000
			Ekip Dip LSI	1250	1SDA070822R1	119,195,000	1SDA071452R1	147,207,000
			Ekip Dip LSI	1250	1SDA070823R1	131,485,000	1SDA071453R1	162,386,000
	Ekip Dip LI	1600	1SDA070861R1	115,257,000	1SDA071491R1	142,342,000		
	Ekip Dip LSI	1600	1SDA070862R1	122,172,000	1SDA071492R1	150,883,000		
	Ekip Dip LSI	1600	1SDA070863R1	134,769,000	1SDA071493R1	166,440,000		
	50KA	E1.2C	Ekip Dip LI	630	1SDA070711R1	127,948,000	1SDA071341R1	158,016,000
			Ekip Dip LSI	630	1SDA070712R1	135,625,000	1SDA071342R1	167,500,000
			Ekip Dip LSI	630	1SDA070713R1	150,273,000	1SDA071343R1	185,586,000
			Ekip Dip LI	800	1SDA070751R1	131,907,000	1SDA071381R1	162,906,000
			Ekip Dip LSI	800	1SDA070752R1	139,822,000	1SDA071382R1	172,681,000
			Ekip Dip LSI	800	1SDA070753R1	154,918,000	1SDA071383R1	191,326,000
			Ekip Dip LI	1000	1SDA070791R1	133,860,000	1SDA071421R1	165,319,000
			Ekip Dip LSI	1000	1SDA070792R1	141,891,000	1SDA071422R1	175,238,000
			Ekip Dip LSI	1000	1SDA070793R1	156,528,000	1SDA071423R1	193,310,000
			Ekip Dip LI	1250	1SDA070831R1	119,195,000	1SDA071461R1	147,207,000
			Ekip Dip LSI	1250	1SDA070832R1	126,345,000	1SDA071462R1	156,039,000
			Ekip Dip LSI	1250	1SDA070833R1	139,374,000	1SDA071463R1	172,126,000
	Ekip Dip LI	1600	1SDA070871R1	122,172,000	1SDA071501R1	150,883,000		
Ekip Dip LSI	1600	1SDA070872R1	129,503,000	1SDA071502R1	159,938,000			
Ekip Dip LSI	1600	1SDA070873R1	142,855,000	1SDA071503R1	176,426,000			
66KA	E1.2N	Ekip Dip LI	630	1SDA070721R1	142,023,000	1SDA071351R1	175,399,000	
		Ekip Dip LSI	630	1SDA070722R1	150,544,000	1SDA071352R1	185,923,000	
		Ekip Dip LSI	630	1SDA070723R1	166,801,000	1SDA071353R1	205,999,000	
		Ekip Dip LI	800	1SDA070761R1	146,415,000	1SDA071391R1	180,825,000	
		Ekip Dip LSI	800	1SDA070762R1	155,202,000	1SDA071392R1	191,676,000	
		Ekip Dip LSI	800	1SDA070763R1	171,961,000	1SDA071393R1	212,373,000	
		Ekip Dip LI	1000	1SDA070801R1	148,586,000	1SDA071431R1	183,504,000	
		Ekip Dip LSI	1000	1SDA070802R1	157,502,000	1SDA071432R1	194,513,000	
		Ekip Dip LSI	1000	1SDA070803R1	173,746,000	1SDA071433R1	214,576,000	
		Ekip Dip LI	1250	1SDA070841R1	132,308,000	1SDA071471R1	163,397,000	
		Ekip Dip LSI	1250	1SDA070842R1	140,245,000	1SDA071472R1	173,204,000	
		Ekip Dip LSI	1250	1SDA070843R1	154,706,000	1SDA071473R1	191,061,000	
Ekip Dip LI	1600	1SDA070881R1	135,611,000	1SDA071511R1	167,481,000			
Ekip Dip LSI	1600	1SDA070882R1	143,749,000	1SDA071512R1	177,528,000			
Ekip Dip LSI	1600	1SDA070883R1	158,570,000	1SDA071513R1	195,833,000			

# Máy cắt không khí ACB - Loại Emax2

## Đặc điểm

Chức năng bảo vệ quá tải, ngắn mạch  
 Chinh dòng quá tải: Với trip điện tử: từ 0.4 - 1 In

Được nhiệt đới hoá, dễ dàng lắp đặt, dòng định mức tới 6300A  
 Đáp ứng tiêu chuẩn IEC 60947-2

Sản phẩm	Khả năng cắt (KA)	Loại	Trip Unit	Dòng định mức In (A)	ACB 3P Mã sản phẩm	Đơn giá (VNĐ)	ACB 4P Mã sản phẩm	Đơn giá (VNĐ)
<b>Emax ACB - Loại cố định (Fixed type)</b>								
 E2.2	42KA	E2.2B	Ekip Dip LI	1600	1SDA070981R1	145,389,000	1SDA071611R1	179,558,000
			Ekip Dip LSI	1600	1SDA070982R1	152,658,000	1SDA071612R1	188,533,000
			Ekip Dip LSIG	1600	1SDA070983R1	164,871,000	1SDA071613R1	203,617,000
			Ekip Dip LI	2000	1SDA071021R1	170,106,000	1SDA071651R1	210,080,000
			Ekip Dip LSI	2000	1SDA071022R1	178,611,000	1SDA071652R1	220,585,000
			Ekip Dip LSIG	2000	1SDA071023R1	192,902,000	1SDA071653R1	238,231,000
	66KA	E2.2N	Ekip Dip LI	800	1SDA070891R1	164,760,000	1SDA071521R1	203,478,000
			Ekip Dip LSI	800	1SDA070892R1	172,996,000	1SDA071522R1	213,651,000
			Ekip Dip LSIG	800	1SDA070893R1	186,839,000	1SDA071523R1	230,745,000
			Ekip Dip LI	1000	1SDA070921R1	172,996,000	1SDA071551R1	213,651,000
Ekip Dip LSI			1000	1SDA070922R1	181,646,000	1SDA071552R1	224,335,000	
Ekip Dip LSIG			1000	1SDA070923R1	196,180,000	1SDA071553R1	242,282,000	
Ekip Dip LI			1250	1SDA070951R1	159,313,000	1SDA071581R1	196,752,000	
Ekip Dip LSI			1250	1SDA070952R1	167,278,000	1SDA071582R1	206,589,000	
Ekip Dip LSIG			1250	1SDA070953R1	180,662,000	1SDA071583R1	223,117,000	
Ekip Dip LI			1600	1SDA070991R1	186,396,000	1SDA071621R1	230,201,000	
Ekip Dip LSI			1600	1SDA070992R1	195,714,000	1SDA071622R1	241,709,000	
Ekip Dip LSIG			1600	1SDA070993R1	211,374,000	1SDA071623R1	261,048,000	
Ekip Dip LI			2000	1SDA071031R1	218,085,000	1SDA071661R1	269,334,000	
Ekip Dip LSI			2000	1SDA071032R1	228,987,000	1SDA071662R1	282,800,000	
Ekip Dip LSIG	2000	1SDA071033R1	247,307,000	1SDA071663R1	305,423,000			
85KA	E2.2S	Ekip Dip LI	800	1SDA070901R1	173,432,000	1SDA071531R1	214,187,000	
		Ekip Dip LSI	800	1SDA070902R1	182,101,000	1SDA071532R1	224,896,000	
		Ekip Dip LSIG	800	1SDA070903R1	196,673,000	1SDA071533R1	242,889,000	
		Ekip Dip LI	1000	1SDA070931R1	182,101,000	1SDA071561R1	224,896,000	
		Ekip Dip LSI	1000	1SDA070932R1	191,210,000	1SDA071562R1	236,139,000	
		Ekip Dip LSIG	1000	1SDA070933R1	206,504,000	1SDA071563R1	255,032,000	
		Ekip Dip LI	1250	1SDA070961R1	167,701,000	1SDA071591R1	207,106,000	
		Ekip Dip LSI	1250	1SDA070962R1	176,082,000	1SDA071592R1	217,463,000	
		Ekip Dip LSIG	1250	1SDA070963R1	190,171,000	1SDA071593R1	234,859,000	
		Ekip Dip LI	1600	1SDA071001R1	196,207,000	1SDA071631R1	242,316,000	
		Ekip Dip LSI	1600	1SDA071002R1	206,017,000	1SDA071632R1	254,431,000	
		Ekip Dip LSIG	1600	1SDA071003R1	222,499,000	1SDA071633R1	274,786,000	
		Ekip Dip LI	2000	1SDA071041R1	229,563,000	1SDA071671R1	283,512,000	
		Ekip Dip LSI	2000	1SDA071042R1	241,039,000	1SDA071672R1	297,683,000	
Ekip Dip LSIG	2000	1SDA071043R1	260,322,000	1SDA071673R1	321,500,000			
Ekip Dip LI	2500	1SDA071071R1	250,224,000	1SDA071701R1	309,026,000			
Ekip Dip LSI	2500	1SDA071072R1	262,733,000	1SDA071702R1	324,476,000			
Ekip Dip LSIG	2500	1SDA071073R1	283,752,000	1SDA071703R1	350,434,000			

# Máy cắt không khí ACB - Loại Emax2

## Đặc điểm

Chức năng bảo vệ quá tải, ngắn mạch  
Chỉnh dòng quá tải: Với trip điện tử: từ 0.4 - 1 In

Chức năng bảo vệ quá tải, ngắn mạch  
Chỉnh dòng quá tải: Với trip điện tử: từ 0.4 - 1 In

Sản phẩm	Khả năng cắt (KA)	Loại	Trip Unit	Dòng định mức In (A)	ACB 3P Mã sản phẩm	Đơn giá (VNĐ)	ACB 4P Mã sản phẩm	Đơn giá (VNĐ)			
<b>Emax ACB - Loại cố định (Fixed type)</b>											
	100KA	E2.2H	Ekip Dip LI	800	1SDA070911R1	204,036,000	1SDA071541R1	251,987,000			
			Ekip Dip LSI	800	1SDA070912R1	214,241,000	1SDA071542R1	264,584,000			
			Ekip Dip LSIG	800	1SDA070913R1	231,378,000	1SDA071543R1	285,752,000			
			Ekip Dip LI	1000	1SDA070941R1	214,241,000	1SDA071571R1	264,584,000			
			Ekip Dip LSI	1000	1SDA070942R1	224,951,000	1SDA071572R1	277,812,000			
			Ekip Dip LSIG	1000	1SDA070943R1	242,947,000	1SDA071573R1	300,039,000			
E2.2	100KA	E2.2H	Ekip Dip LI	1250	1SDA070971R1	197,293,000	1SDA071601R1	243,655,000			
			Ekip Dip LSI	1250	1SDA070972R1	207,158,000	1SDA071602R1	255,838,000			
			Ekip Dip LSIG	1250	1SDA070973R1	223,729,000	1SDA071603R1	276,305,000			
			Ekip Dip LI	1600	1SDA071011R1	230,833,000	1SDA071641R1	285,079,000			
			Ekip Dip LSI	1600	1SDA071012R1	242,373,000	1SDA071642R1	299,332,000			
			Ekip Dip LSIG	1600	1SDA071013R1	261,764,000	1SDA071643R1	323,277,000			
			Ekip Dip LI	2000	1SDA071051R1	270,074,000	1SDA071681R1	333,541,000			
			Ekip Dip LSI	2000	1SDA071052R1	283,576,000	1SDA071682R1	350,216,000			
			Ekip Dip LSIG	2000	1SDA071053R1	306,263,000	1SDA071683R1	378,234,000			
			Ekip Dip LI	2500	1SDA071081R1	294,381,000	1SDA071711R1	363,560,000			
			Ekip Dip LSI	2500	1SDA071082R1	309,100,000	1SDA071712R1	381,736,000			
			Ekip Dip LSIG	2500	1SDA071083R1	333,825,000	1SDA071713R1	412,275,000			
				66KA	E4.2N	Ekip Dip LI	3200	1SDA071141R1	252,447,000	1SDA071771R1	311,771,000
						Ekip Dip LSI	3200	1SDA071142R1	261,372,000	1SDA071772R1	322,793,000
Ekip Dip LSIG	3200	1SDA071143R1				295,084,000	1SDA071773R1	364,429,000			
Ekip Dip LI	4000	1SDA071191R1				345,852,000	1SDA071821R1	427,125,000			
Ekip Dip LSI	4000	1SDA071192R1				358,078,000	1SDA071822R1	442,226,000			
Ekip Dip LSIG	4000	1SDA071193R1				404,266,000	1SDA071823R1	499,267,000			
E4.2	85KA	E4.2S				Ekip Dip LI	3200	1SDA071151R1	295,362,000	1SDA071781R1	364,772,000
						Ekip Dip LSI	3200	1SDA071152R1	305,805,000	1SDA071782R1	377,668,000
						Ekip Dip LSIG	3200	1SDA071153R1	345,248,000	1SDA071783R1	426,383,000
						Ekip Dip LI	4000	1SDA071201R1	404,647,000	1SDA071831R1	499,738,000
			Ekip Dip LSI	4000	1SDA071202R1	418,952,000	1SDA071832R1	517,405,000			
			Ekip Dip LSIG	4000	1SDA071203R1	472,990,000	1SDA071833R1	584,142,000			
E4.2	100KA	E4.2H	Ekip Dip LI	3200	1SDA071161R1	351,481,000	1SDA071791R1	434,079,000			
			Ekip Dip LSI	3200	1SDA071162R1	363,907,000	1SDA071792R1	449,425,000			
			Ekip Dip LSIG	3200	1SDA071163R1	410,846,000	1SDA071793R1	507,396,000			
			Ekip Dip LI	4000	1SDA071211R1	481,529,000	1SDA071841R1	594,689,000			
			Ekip Dip LSI	4000	1SDA071212R1	498,553,000	1SDA071842R1	615,715,000			
			Ekip Dip LSIG	4000	1SDA071213R1	562,858,000	1SDA071843R1	695,131,000			

# Máy cắt không khí ACB - Loại Emax2

## Đặc điểm

Chức năng bảo vệ quá tải, ngắn mạch

Chỉnh dòng quá tải: Với trip điện tử: từ 0.4 - 1 In

Chức năng bảo vệ quá tải, ngắn mạch

Chỉnh dòng quá tải: Với trip điện tử: từ 0.4 - 1 In

Sản phẩm	Khả năng cắt (KA)	Loại	Trip Unit	Dòng định mức In (A)	ACB 3P Mã sản phẩm	Đơn giá (VNĐ)	ACB 4P Mã sản phẩm	Đơn giá (VNĐ)		
<b>Emax ACB - Loại cố định (Fixed type)</b>										
 E4.2	150KA	E4.2V	Ekip Dip LI	2000	1SDA071101R1	308,929,000	1SDA071731R1	381,526,000		
			Ekip Dip LSI	2000	1SDA071102R1	309,600,000	1SDA071732R1	382,355,000		
			Ekip Dip LSIG	2000	1SDA071103R1	331,299,000	1SDA071733R1	409,154,000		
			Ekip Dip LI	2500	1SDA071121R1	324,374,000	1SDA071751R1	400,605,000		
			Ekip Dip LSI	2500	1SDA071122R1	325,080,000	1SDA071752R1	401,472,000		
			Ekip Dip LSIG	2500	1SDA071123R1	347,866,000	1SDA071753R1	429,613,000		
			Ekip Dip LI	3200	1SDA071171R1	437,594,000	1SDA071801R1	540,429,000		
			Ekip Dip LSI	3200	1SDA071172R1	453,065,000	1SDA071802R1	559,534,000		
			Ekip Dip LSIG	3200	1SDA071173R1	511,503,000	1SDA071803R1	631,707,000		
			Ekip Dip LI	4000	1SDA071221R1	599,503,000	1SDA071851R1	740,386,000		
			Ekip Dip LSI	4000	1SDA071222R1	620,697,000	1SDA071852R1	766,560,000		
			Ekip Dip LSIG	4000	1SDA071223R1	700,760,000	1SDA071853R1	865,436,000		
 E6.2	100KA	E6.2H	Ekip Dip LI	4000	1SDA071231R1	761,175,000	1SDA071861R1	940,052,000		
			Ekip Dip LSI	4000	1SDA071232R1	770,061,000	1SDA071862R1	951,025,000		
			Ekip Dip LSIG	4000	1SDA071233R1	803,633,000	1SDA071863R1	992,487,000		
			Ekip Dip LI	5000	1SDA071261R1	784,716,000	1SDA071891R1	969,125,000		
			Ekip Dip LSI	5000	1SDA071262R1	793,879,000	1SDA071892R1	980,440,000		
			Ekip Dip LSIG	5000	1SDA071263R1	828,490,000	1SDA071893R1	1,023,184,000		
			Ekip Dip LI	6300	1SDA071291R1	1,004,141,000	1SDA071921R1	1,240,115,000		
			Ekip Dip LSI	6300	1SDA071292R1	1,013,303,000	1SDA071922R1	1,251,428,000		
			Ekip Dip LSIG	6300	1SDA071293R1	1,047,914,000	1SDA071923R1	1,294,173,000		
			Ekip Dip LI	4000	1SDA071241R1	799,233,000	1SDA071871R1	987,053,000		
			Ekip Dip LSI	4000	1SDA071242R1	808,564,000	1SDA071872R1	998,576,000		
			Ekip Dip LSIG	4000	1SDA071243R1	843,818,000	1SDA071873R1	1,042,114,000		
			150KA	E6.2V	Ekip Dip LI	5000	1SDA071271R1	823,951,000	1SDA071901R1	1,017,578,000
					Ekip Dip LSI	5000	1SDA071272R1	833,572,000	1SDA071902R1	1,029,461,000
					Ekip Dip LSIG	5000	1SDA071273R1	869,915,000	1SDA071903R1	1,074,343,000
					Ekip Dip LI	6300	1SDA071301R1	1,054,351,000	1SDA071931R1	1,302,122,000
Ekip Dip LSI	6300	1SDA071302R1			1,063,967,000	1SDA071932R1	1,313,998,000			
Ekip Dip LSIG	6300	1SDA071303R1			1,100,308,000	1SDA071933R1	1,358,881,000			
150KA	E6.2X	Ekip Dip LI	4000	1SDA071251R1	951,089,000	1SDA071881R1	1,174,593,000			
		Ekip Dip LSI	4000	1SDA071252R1	962,191,000	1SDA071882R1	1,188,304,000			
		Ekip Dip LSIG	4000	1SDA071253R1	1,004,143,000	1SDA071883R1	1,240,117,000			
		Ekip Dip LI	5000	1SDA071281R1	980,501,000	1SDA071911R1	1,210,918,000			
		Ekip Dip LSI	5000	1SDA071282R1	991,951,000	1SDA071912R1	1,225,057,000			
		Ekip Dip LSIG	5000	1SDA071283R1	1,035,198,000	1SDA071913R1	1,278,471,000			
		Ekip Dip LI	6300	1SDA071311R1	1,254,676,000	1SDA071941R1	1,549,525,000			
		Ekip Dip LSI	6300	1SDA071312R1	1,266,120,000	1SDA071942R1	1,563,657,000			
		Ekip Dip LSIG	6300	1SDA071313R1	1,309,370,000	1SDA071943R1	1,617,068,000			

# Máy cắt không khí ACB - Loại Emax2

## Đặc điểm

Chức năng bảo vệ quá tải, ngắn mạch  
Chỉnh dòng quá tải: Với trip điện tử: từ 0.4 - 1 In

Được nhiệt đới hoá, dễ dàng lắp đặt, dòng định mức tới 6300A  
Đáp ứng tiêu chuẩn IEC 60947-2



Sản phẩm	Khả năng cắt (KA)	Loại	Trip Unit	Dòng định mức In (A)	ACB 3P	Đơn giá (VNĐ)	ACB 4P Mã sản phẩm	Đơn giá (VNĐ)
<b>Emax ACB - Loại cố định (Fixed type)</b>								
 E6.2	100KA	E6.2H/f	Ekip Dip LI	4000			1SDA071951R1	1,071,658,000
			Ekip Dip LSI	4000			1SDA071952R1	1,084,170,000
			Ekip Dip LSI	4000			1SDA071953R1	1,131,436,000
			Ekip Dip LI	5000			1SDA071981R1	1,104,802,000
			Ekip Dip LSI	5000			1SDA071982R1	1,117,702,000
			Ekip Dip LSI	5000			1SDA071983R1	1,166,431,000
			Ekip Dip LI	6300			1SDA072011R1	1,413,729,000
			Ekip Dip LSI	6300			1SDA072012R1	1,426,629,000
			Ekip Dip LSI	6300			1SDA072013R1	1,475,357,000
	150KA	E6.2V/f	Ekip Dip LI	4000			1SDA071961R1	1,125,240,000
			Ekip Dip LSI	4000			1SDA071962R1	1,138,375,000
			Ekip Dip LSI	4000			1SDA071963R1	1,188,009,000
			Ekip Dip LI	5000			1SDA071991R1	1,160,038,000
			Ekip Dip LSI	5000			1SDA071992R1	1,173,587,000
			Ekip Dip LSI	5000			1SDA071993R1	1,224,753,000
			Ekip Dip LI	6300			1SDA072021R1	1,484,418,000
			Ekip Dip LSI	6300			1SDA072022R1	1,497,958,000
			Ekip Dip LSI	6300			1SDA072023R1	1,549,125,000
150KA	E6.2X/f	Ekip Dip LI	4000			1SDA071971R1	1,339,038,000	
		Ekip Dip LSI	4000			1SDA071972R1	1,354,666,000	
		Ekip Dip LSI	4000			1SDA071973R1	1,413,731,000	
		Ekip Dip LI	5000			1SDA072001R1	1,380,447,000	
		Ekip Dip LSI	5000			1SDA072002R1	1,396,566,000	
		Ekip Dip LSI	5000			1SDA072003R1	1,457,457,000	
		Ekip Dip LI	6300			1SDA072031R1	1,766,459,000	
		Ekip Dip LSI	6300			1SDA072032R1	1,782,569,000	
		Ekip Dip LSI	6300			1SDA072033R1	1,843,458,000	

# Máy cắt không khí ACB - Loại Emax2

## Đặc điểm

Chức năng bảo vệ quá tải, ngắn mạch  
Chỉnh dòng quá tải: Với trip điện tử: từ 0.4 - 1 In

Được nhiệt đới hoá, dễ dàng lắp đặt, dòng định mức tới 6300A  
Đáp ứng tiêu chuẩn IEC 60947-2

Sản phẩm	Khả năng cắt (KA)	Loại	Trip Unit	Dòng định mức In(A) Rate Current	ACB 3P Mã sản phẩm	Đơn giá (VNĐ)	ACB 4P Mã sản phẩm	Đơn giá (VNĐ)
<b>Emax2 ACB - Loại di động (Withdrawable type)</b>								
<b>Phần di động của máy cắt Withdrawable</b>								
	42KA	E1.2B	Ekip Dip LI	800	1SDA072091R1	135,641,000	1SDA072721R1	167,517,000
			Ekip Dip LSI	800	1SDA072092R1	143,779,000	1SDA072722R1	177,567,000
			Ekip Dip LSIG	800	1SDA072093R1	152,775,000	1SDA072723R1	196,738,000
			Ekip Dip LI	1000	1SDA072131R1	137,649,000	1SDA072761R1	169,997,000
			Ekip Dip LSI	1000	1SDA072132R1	145,908,000	1SDA072762R1	180,197,000
			Ekip Dip LSIG	1000	1SDA072133R1	160,959,000	1SDA072763R1	198,782,000
			Ekip Dip LI	1250	1SDA072171R1	122,569,000	1SDA072801R1	151,371,000
			Ekip Dip LSI	1250	1SDA072172R1	129,922,000	1SDA072802R1	160,454,000
			Ekip Dip LSIG	1250	1SDA072173R1	143,317,000	1SDA072803R1	176,998,000
	50KA	E1.2C	Ekip Dip LI	800	1SDA072101R1	143,779,000	1SDA072731R1	177,567,000
			Ekip Dip LSI	800	1SDA072102R1	152,406,000	1SDA072732R1	188,219,000
			Ekip Dip LSIG	800	1SDA072103R1	168,862,000	1SDA072733R1	208,546,000
			Ekip Dip LI	1000	1SDA072141R1	145,908,000	1SDA072771R1	180,197,000
			Ekip Dip LSI	1000	1SDA072142R1	154,662,000	1SDA072772R1	191,008,000
			Ekip Dip LSIG	1000	1SDA072143R1	170,615,000	1SDA072773R1	210,710,000
			Ekip Dip LI	1250	1SDA072181R1	129,922,000	1SDA072811R1	160,454,000
			Ekip Dip LSI	1250	1SDA072182R1	137,718,000	1SDA072812R1	170,082,000
			Ekip Dip LSIG	1250	1SDA072183R1	151,918,000	1SDA072813R1	187,619,000
66KA	E1.2N	Ekip Dip LI	800	1SDA072111R1	159,593,000	1SDA072741R1	197,098,000	
		Ekip Dip LSI	800	1SDA072112R1	169,170,000	1SDA072742R1	208,928,000	
		Ekip Dip LSIG	800	1SDA072113R1	187,437,000	1SDA072743R1	231,486,000	
		Ekip Dip LI	1000	1SDA072151R1	161,958,000	1SDA072781R1	200,017,000	
		Ekip Dip LSI	1000	1SDA072152R1	171,674,000	1SDA072782R1	212,020,000	
		Ekip Dip LSIG	1000	1SDA072153R1	189,382,000	1SDA072783R1	233,888,000	
		Ekip Dip LI	1250	1SDA072191R1	144,213,000	1SDA072821R1	178,105,000	
		Ekip Dip LSI	1250	1SDA072192R1	152,867,000	1SDA072822R1	188,790,000	
		Ekip Dip LSIG	1250	1SDA072193R1	168,630,000	1SDA072823R1	208,257,000	
	42KA	E2.2B	Ekip Dip LI	1600	1SDA072331R1	159,203,000	1SDA072961R1	196,614,000
			Ekip Dip LSI	1600	1SDA072332R1	167,160,000	1SDA072962R1	206,445,000
			Ekip Dip LSIG	1600	1SDA072333R1	180,535,000	1SDA072963R1	222,959,000
			Ekip Dip LI	2000	1SDA072371R1	186,267,000	1SDA073001R1	230,038,000
			Ekip Dip LSI	2000	1SDA072372R1	195,579,000	1SDA073002R1	241,540,000
			Ekip Dip LSIG	2000	1SDA072373R1	211,224,000	1SDA073003R1	260,863,000
E2.2	66KA	E2.2N	Ekip Dip LI	800	1SDA072241R1	180,414,000	1SDA072871R1	222,810,000
			Ekip Dip LSI	800	1SDA072242R1	189,432,000	1SDA072872R1	233,947,000
			Ekip Dip LSIG	800	1SDA072243R1	204,586,000	1SDA072873R1	252,664,000

Ghi chú: ACB Dạng withdrawable bao gồm 2 mã hàng phần cố định và phần di động. Chọn mã phần cố định ở trang 60  
Giá trên chưa bao gồm VAT, ABB có thể điều chỉnh giá bán và sẽ thông báo trước

# Máy cắt không khí ACB - Loại Emax2

## Đặc điểm

Chức năng bảo vệ quá tải, ngắn mạch  
Chỉnh dòng quá tải: Với trip điện tử: từ 0.4 - 1 In

Được nhiệt đới hoá, dễ dàng lắp đặt, dòng định mức tới 6300A  
Đáp ứng tiêu chuẩn IEC 60947-2

Sản phẩm	Khả năng cắt (KA)	Loại	Trip Unit	Dòng định mức In(A) Rate Current	ACB 3P Mã sản phẩm	Đơn giá (VNĐ)	ACB 4P Mã sản phẩm	Đơn giá (VNĐ)		
<b>Emax2 ACB - Loại di động (Withdrawable type)</b>										
<b>Phần di động của máy cắt Withdrawable</b>										
	E2.2		Ekip Dip LI	1000	1SDA072271R1	189,432,000	1SDA072901R1	233,947,000		
			Ekip Dip LSI	1000	1SDA072272R1	198,904,000	1SDA072902R1	245,647,000		
			Ekip Dip LSIG	1000	1SDA072273R1	214,817,000	1SDA072903R1	265,297,000		
			Ekip Dip LI	1250	1SDA072301R1	174,449,000	1SDA072931R1	215,445,000		
			Ekip Dip LSI	1250	1SDA072302R1	183,170,000	1SDA072932R1	226,216,000		
			Ekip Dip LSIG	1250	1SDA072303R1	197,826,000	1SDA072933R1	244,313,000		
			Ekip Dip LI	1600	1SDA072341R1	204,105,000	1SDA072971R1	252,069,000		
			Ekip Dip LSI	1600	1SDA072342R1	214,309,000	1SDA072972R1	264,673,000		
			Ekip Dip LSIG	1600	1SDA072343R1	231,455,000	1SDA072973R1	285,847,000		
			66KA	E2.2N	Ekip Dip LI	2000	1SDA072381R1	238,802,000	1SDA073011R1	294,921,000
					Ekip Dip LSI	2000	1SDA072382R1	250,742,000	1SDA073012R1	309,665,000
					Ekip Dip LSIG	2000	1SDA072383R1	270,802,000	1SDA073013R1	334,440,000
Ekip Dip LI	2500	1SDA072411R1			260,295,000	1SDA073041R1	321,462,000			
Ekip Dip LSI	2500	1SDA072412R1			273,309,000	1SDA073042R1	337,537,000			
Ekip Dip LSIG	2500	1SDA072413R1			295,174,000	1SDA073043R1	364,540,000			
85KA	E2.2S	Ekip Dip LI	800	1SDA072251R1	189,908,000	1SDA072881R1	234,537,000			
		Ekip Dip LSI	800	1SDA072252R1	199,403,000	1SDA072882R1	246,259,000			
		Ekip Dip LSIG	800	1SDA072253R1	215,355,000	1SDA072883R1	265,962,000			
		Ekip Dip LI	1000	1SDA072281R1	199,403,000	1SDA072911R1	246,259,000			
		Ekip Dip LSI	1000	1SDA072282R1	209,374,000	1SDA072912R1	258,576,000			
		Ekip Dip LSIG	1000	1SDA072283R1	226,123,000	1SDA072913R1	279,259,000			
		Ekip Dip LI	1250	1SDA072311R1	183,631,000	1SDA072941R1	226,784,000			
		Ekip Dip LSI	1250	1SDA072312R1	192,811,000	1SDA072942R1	238,122,000			
		Ekip Dip LSIG	1250	1SDA072313R1	208,236,000	1SDA072943R1	257,170,000			
		Ekip Dip LI	1600	1SDA072351R1	214,845,000	1SDA072981R1	265,337,000			
		Ekip Dip LSI	1600	1SDA072352R1	225,588,000	1SDA072982R1	278,602,000			
		Ekip Dip LSIG	1600	1SDA072353R1	243,634,000	1SDA072983R1	300,891,000			
		Ekip Dip LI	2000	1SDA072391R1	251,371,000	1SDA073021R1	310,445,000			
		Ekip Dip LSI	2000	1SDA072392R1	263,937,000	1SDA073022R1	325,963,000			
		Ekip Dip LSIG	2000	1SDA072393R1	285,055,000	1SDA073023R1	352,040,000			
		Ekip Dip LI	2500	1SDA072421R1	273,995,000	1SDA073051R1	338,384,000			
		Ekip Dip LSI	2500	1SDA072422R1	287,692,000	1SDA073052R1	355,298,000			
		Ekip Dip LSIG	2500	1SDA072423R1	310,709,000	1SDA073053R1	383,724,000			
		100KA	E2.2H	Ekip Dip LI	800	1SDA072261R1	223,421,000	1SDA072891R1	275,925,000	
				Ekip Dip LSI	800	1SDA072262R1	234,589,000	1SDA072892R1	289,717,000	
				Ekip Dip LSIG	800	1SDA072263R1	253,359,000	1SDA072893R1	312,899,000	
				Ekip Dip LI	1000	1SDA072291R1	234,589,000	1SDA072921R1	289,717,000	
				Ekip Dip LSI	1000	1SDA072292R1	246,321,000	1SDA072922R1	304,206,000	
				Ekip Dip LSIG	1000	1SDA072293R1	266,026,000	1SDA072923R1	328,541,000	
Ekip Dip LI	1250			1SDA072321R1	216,036,000	1SDA072951R1	266,804,000			
Ekip Dip LSI	1250			1SDA072322R1	226,837,000	1SDA072952R1	280,144,000			
Ekip Dip LSIG	1250			1SDA072323R1	244,984,000	1SDA072953R1	302,553,000			
100KA	E2.2H			Ekip Dip LI	1600	1SDA072361R1	252,762,000	1SDA072991R1	312,162,000	
				Ekip Dip LSI	1600	1SDA072362R1	265,397,000	1SDA072992R1	327,768,000	
				Ekip Dip LSIG	1600	1SDA072363R1	286,632,000	1SDA072993R1	353,988,000	

Ghi chú: ACB dạng withdrawable bao gồm 2 mã hàng phần cố định và phần di động. Chọn mã phần cố định ở trang 60  
Giá trên chưa bao gồm VAT, ABB có thể điều chỉnh giá bán và sẽ thông báo trước

# Máy cắt không khí ACB - Loại Emax2

## Đặc điểm

Chức năng bảo vệ quá tải, ngắn mạch  
 Chính dòng quá tải: Với trip điện tử: từ 0.4 - 1 In

Được nhiệt đới hoá, dễ dàng lắp đặt, dòng định mức tới 6300A  
 Đáp ứng tiêu chuẩn IEC 60947-2

Sản phẩm	Khả năng cắt (KA)	Loại	Trip Unit	Dòng định mức In(A) Rate Current	ACB 3P Mã sản phẩm	Đơn giá (VNĐ)	ACB 4P Mã sản phẩm	Đơn giá (VNĐ)
<b>Emax2 ACB - Loại di động (Withdrawable type)</b>								
<b>Phần di động của máy cắt Withdrawable</b>								
 E4.2	66KA	E4.2N	Ekip Dip LI	2000	1SDA072401R1	295,729,000	1SDA073031R1	365,228,000
			Ekip Dip LSI	2000	1SDA072402R1	310,517,000	1SDA073032R1	383,486,000
			Ekip Dip LSIG	2000	1SDA072403R1	335,356,000	1SDA073033R1	414,166,000
			Ekip Dip LI	2500	1SDA072431R1	322,348,000	1SDA073061R1	398,097,000
			Ekip Dip LSI	2500	1SDA072432R1	338,463,000	1SDA073062R1	418,001,000
			Ekip Dip LSIG	2500	1SDA072433R1	365,541,000	1SDA073063R1	451,441,000
		Ekip Dip LI	3200	1SDA072491R1	276,680,000	1SDA073121R1	341,702,000	
		Ekip Dip LSI	3200	1SDA072492R1	286,463,000	1SDA073122R1	353,781,000	
		Ekip Dip LSIG	3200	1SDA072493R1	323,411,000	1SDA073123R1	399,413,000	
		Ekip Dip LI	4000	1SDA072541R1	379,053,000	1SDA073171R1	468,129,000	
		Ekip Dip LSI	4000	1SDA072542R1	392,453,000	1SDA073172R1	484,681,000	
		Ekip Dip LSIG	4000	1SDA072543R1	443,075,000	1SDA073173R1	547,196,000	
	85KA	E4.2S	Ekip Dip LI	3200	1SDA072501R1	323,717,000	1SDA073131R1	399,792,000
			Ekip Dip LSI	3200	1SDA072502R1	335,161,000	1SDA073132R1	413,925,000
			Ekip Dip LSIG	3200	1SDA072503R1	378,393,000	1SDA073133R1	467,315,000
			Ekip Dip LI	4000	1SDA072551R1	443,492,000	1SDA073181R1	547,713,000
			Ekip Dip LSI	4000	1SDA072552R1	459,170,000	1SDA073182R1	567,073,000
			Ekip Dip LSIG	4000	1SDA072553R1	518,398,000	1SDA073183R1	640,221,000
	100KA	E4.2H	Ekip Dip LI	3200	1SDA072511R1	385,223,000	1SDA073141R1	475,752,000
			Ekip Dip LSI	3200	1SDA072512R1	398,843,000	1SDA073142R1	492,569,000
			Ekip Dip LSIG	3200	1SDA072513R1	450,288,000	1SDA073143R1	556,104,000
			Ekip Dip LI	4000	1SDA072561R1	527,755,000	1SDA073191R1	651,776,000
			Ekip Dip LSI	4000	1SDA072562R1	546,415,000	1SDA073192R1	674,820,000
			Ekip Dip LSIG	4000	1SDA072563R1	616,895,000	1SDA073193R1	761,864,000
150KA	E4.2V	Ekip Dip LI	2000	1SDA072451R1	338,586,000	1SDA073081R1	418,154,000	
		Ekip Dip LSI	2000	1SDA072452R1	339,322,000	1SDA073082R1	419,062,000	
		Ekip Dip LSIG	2000	1SDA072453R1	363,103,000	1SDA073083R1	448,431,000	
		Ekip Dip LI	2500	1SDA072471R1	355,516,000	1SDA073101R1	439,062,000	
		Ekip Dip LSI	2500	1SDA072472R1	356,286,000	1SDA073102R1	440,013,000	
		Ekip Dip LSIG	2500	1SDA072473R1	381,260,000	1SDA073103R1	470,857,000	
		Ekip Dip LI	3200	1SDA072521R1	479,602,000	1SDA073151R1	592,308,000	
		Ekip Dip LSI	3200	1SDA072522R1	496,557,000	1SDA073152R1	613,250,000	
		Ekip Dip LSIG	3200	1SDA072523R1	560,608,000	1SDA073153R1	692,351,000	
		Ekip Dip LI	4000	1SDA072571R1	657,055,000	1SDA073201R1	811,461,000	
		Ekip Dip LSI	4000	1SDA072572R1	680,286,000	1SDA073202R1	840,151,000	
		Ekip Dip LSIG	4000	1SDA072573R1	768,032,000	1SDA073203R1	948,518,000	
100KA	E6.2H	Ekip Dip LI	4000	1SDA072581R1	837,291,000	1SDA073211R1	1,034,054,000	
		Ekip Dip LSI	4000	1SDA072582R1	847,068,000	1SDA073212R1	1,046,127,000	
		Ekip Dip LSIG	4000	1SDA072583R1	883,997,000	1SDA073213R1	1,091,736,000	
		Ekip Dip LI	5000	1SDA072611R1	863,186,000	1SDA073241R1	1,066,036,000	
		Ekip Dip LSI	5000	1SDA072612R1	873,266,000	1SDA073242R1	1,078,483,000	
		Ekip Dip LSIG	5000	1SDA072613R1	911,338,000	1SDA073243R1	1,125,503,000	
		Ekip Dip LI	6300	1SDA072641R1	1,104,557,000	1SDA073271R1	1,364,126,000	
		Ekip Dip LSI	6300	1SDA072642R1	1,114,632,000	1SDA073272R1	1,376,570,000	
		Ekip Dip LSIG	6300	1SDA072643R1	1,152,705,000	1SDA073273R1	1,423,590,000	



E6.2

Ghi chú: ACB Dạng withdrawable bao gồm 2 mã hàng phần cố định và phần di động. Chọn mã phần cố định ở trang 60  
 Giá trên chưa bao gồm VAT, ABB có thể điều chỉnh giá bán và sẽ thông báo trước



# Máy cắt không khí ACB - Loại Emax2

## Đặc điểm

Chức năng bảo vệ quá tải, ngắn mạch

Được nhiệt đới hoá, dễ dàng lắp đặt, dòng định mức tới 6300A

Chỉnh dòng quá tải: Với trip điện tử: từ 0.4 - 1 In

Đáp ứng tiêu chuẩn IEC 60947-2

Sản phẩm	Khả năng cắt (KA)	Loại	Trip Unit	Dòng định mức In(A) Rate Current	ACB 3P Mã sản phẩm	Đơn giá (VNĐ)	ACB 4P Mã sản phẩm	Đơn giá (VNĐ)
<b>Emax2 ACB - Loại di động (Withdrawable type)</b>								
<b>Phần di động của máy cắt Withdrawable</b>								
 E6.2	150KA	E6.2V	Ekip Dip LI	4000	1SDA072591R1	879,156,000	1SDA073221R1	1,085,757,000
			Ekip Dip LSI	4000	1SDA072592R1	889,422,000	1SDA073222R1	1,098,434,000
			Ekip Dip LSIG	4000	1SDA072593R1	928,198,000	1SDA073223R1	1,146,325,000
			Ekip Dip LI	5000	1SDA072621R1	906,346,000	1SDA073251R1	1,119,336,000
			Ekip Dip LSI	5000	1SDA072622R1	916,929,000	1SDA073252R1	1,132,406,000
			Ekip Dip LSIG	5000	1SDA072623R1	956,907,000	1SDA073253R1	1,181,778,000
			Ekip Dip LI	6300	1SDA072651R1	1,159,784,000	1SDA073281R1	1,432,335,000
			Ekip Dip LSI	6300	1SDA072652R1	1,170,362,000	1SDA073282R1	1,445,399,000
			Ekip Dip LSIG	6300	1SDA072653R1	1,210,341,000	1SDA073283R1	1,494,772,000
			150KA	E6.2X	Ekip Dip LI	4000	1SDA072601R1	1,036,688,000
Ekip Dip LSI	4000	1SDA072602R1			1,048,787,000	1SDA073232R1	1,295,253,000	
Ekip Dip LSIG	4000	1SDA072603R1			1,094,516,000	1SDA073233R1	1,351,727,000	
Ekip Dip LI	5000	1SDA072631R1			1,068,746,000	1SDA073261R1	1,319,900,000	
Ekip Dip LSI	5000	1SDA072632R1			1,081,227,000	1SDA073262R1	1,335,314,000	
Ekip Dip LSIG	5000	1SDA072633R1			1,128,365,000	1SDA073263R1	1,393,532,000	
Ekip Dip LI	6300	1SDA072661R1			1,367,596,000	1SDA073291R1	1,688,982,000	
Ekip Dip LSI	6300	1SDA072662R1			1,380,071,000	1SDA073292R1	1,704,388,000	
Ekip Dip LSIG	6300	1SDA072663R1			1,427,210,000	1SDA073293R1	1,762,605,000	
100KA	E6.2H/f	Ekip Dip LI			4000			1SDA073301R1
		Ekip Dip LSI	4000			1SDA073302R1	1,181,745,000	
		Ekip Dip LSIG	4000			1SDA073303R1	1,233,266,000	
		Ekip Dip LI	5000			1SDA073331R1	1,204,235,000	
		Ekip Dip LSI	5000			1SDA073332R1	1,218,295,000	
		Ekip Dip LSIG	5000			1SDA073333R1	1,271,412,000	
100KA	E6.2H/f	Ekip Dip LI	6300			1SDA073361R1	1,540,965,000	
		Ekip Dip LSI	6300			1SDA073362R1	1,555,026,000	
		Ekip Dip LSIG	6300			1SDA073363R1	1,608,140,000	
150KA	E6.2V/f	Ekip Dip LI	4000			1SDA073311R1	1,226,513,000	
		Ekip Dip LSI	4000			1SDA073312R1	1,240,829,000	
		Ekip Dip LSIG	4000			1SDA073313R1	1,294,931,000	
		Ekip Dip LI	5000			1SDA073341R1	1,264,442,000	
		Ekip Dip LSI	5000			1SDA073342R1	1,279,208,000	
		Ekip Dip LSIG	5000			1SDA073343R1	1,334,983,000	
		Ekip Dip LI	6300			1SDA073371R1	1,618,016,000	
		Ekip Dip LSI	6300			1SDA073372R1	1,632,775,000	
		Ekip Dip LSIG	6300			1SDA073373R1	1,688,547,000	
		150KA	E6.2X/f	Ekip Dip LI	4000			1SDA073321R1
Ekip Dip LSI	4000					1SDA073322R1	1,476,586,000	
Ekip Dip LSIG	4000					1SDA073323R1	1,540,967,000	
Ekip Dip LI	5000					1SDA073351R1	1,504,687,000	
Ekip Dip LSI	5000					1SDA073352R1	1,522,257,000	
Ekip Dip LSIG	5000					1SDA073353R1	1,588,628,000	
Ekip Dip LI	6300					1SDA073381R1	1,925,439,000	
Ekip Dip LSI	6300					1SDA073382R1	1,943,002,000	
Ekip Dip LSIG	6300					1SDA073383R1	2,009,368,000	

# Dao cắt tải Emax2

## Đặc điểm

Có cấu tạo như máy cắt không khí Emax2 không được trang bị bộ Trip Unit

Được nhiệt đới hoá, dễ dàng lắp đặt, dòng định mức tới 6300A. Đáp ứng tiêu chuẩn IEC 60947-2

Sản phẩm	Kích cỡ	Dòng cắt	Dòng hoạt động	Loại	ACB 3P Mã sản phẩm	Đơn giá (VNĐ)	ACB 4P Mã sản phẩm	Đơn giá (VNĐ)
<b>Emax ACB - Loại cố định (Fixed type)</b>								
	E1.2B/MS	42	630	E1.2B/MS 630	1SDA073392R1	90,272,000	1SDA073431R1	111,483,000
			800	E1.2B/MS 800	1SDA073394R1	94,785,000	1SDA073433R1	117,060,000
			1000	E1.2B/MS 1000	1SDA073396R1	99,523,000	1SDA073435R1	122,912,000
			1250	E1.2B/MS 1250	1SDA073398R1	91,652,000	1SDA073437R1	113,189,000
			1600	E1.2B/MS 1600	1SDA073400R1	96,236,000	1SDA073439R1	118,849,000
		E1.2N/MS	630	E1.2N/MS 630	1SDA073393R1	94,785,000	1SDA073432R1	117,060,000
			800	E1.2N/MS 800	1SDA073395R1	99,472,000	1SDA073434R1	122,848,000
			1000	E1.2N/MS 1000	1SDA073397R1	106,836,000	1SDA073436R1	131,942,000
			1250	E1.2N/MS 1250	1SDA073399R1	96,236,000	1SDA073438R1	118,849,000
			1600	E1.2N/MS 1600	1SDA073401R1	131,831,000	1SDA073440R1	162,813,000
	E2.2B/MS	42	1600	E2.2B/MS 1600	1SDA073408R1	125,552,000	1SDA073447R1	155,057,000
			2000	E2.2B/MS 2000	1SDA073411R1	138,420,000	1SDA073450R1	170,951,000
	E2.2N/MS	66	800	E2.2N/MS 800	1SDA073402R1	152,852,000	1SDA073441R1	188,773,000
			1000	E2.2N/MS 1000	1SDA073404R1	155,975,000	1SDA073443R1	192,626,000
			1250	E2.2N/MS 1250	1SDA073406R1	140,228,000	1SDA073445R1	173,179,000
			1600	E2.2N/MS 1600	1SDA073409R1	153,912,000	1SDA073448R1	190,082,000
			2000	E2.2N/MS 2000	1SDA073412R1	172,703,000	1SDA073451R1	213,290,000
			2500	E2.2N/MS 2500	1SDA073414R1	209,297,000	1SDA073453R1	258,484,000
	E2.2H/MS	85	800	E2.2H/MS 800	1SDA073403R1	190,301,000	1SDA073442R1	235,023,000
			1000	E2.2H/MS 1000	1SDA073405R1	194,186,000	1SDA073444R1	239,820,000
1250			E2.2H/MS 1250	1SDA073407R1	174,581,000	1SDA073446R1	215,607,000	
1600			E2.2H/MS 1600	1SDA073410R1	191,618,000	1SDA073449R1	236,648,000	
2000			E2.2H/MS 2000	1SDA073413R1	215,015,000	1SDA073452R1	265,545,000	
2500			E2.2H/MS 2500	1SDA073415R1	260,576,000	1SDA073454R1	321,812,000	
	E4.2N/MS	66	3200	E4.2N/MS 3200	1SDA073418R1	209,530,000	1SDA073457R1	258,771,000
			4000	E4.2N/MS 4000	1SDA073421R1	287,056,000	1SDA073460R1	354,516,000
	E4.2H/MS	85	3200	E4.2H/MS 3200	1SDA073419R1	291,729,000	1SDA073458R1	360,286,000
			4000	E4.2H/MS 4000	1SDA073422R1	399,669,000	1SDA073461R1	493,594,000
	E4.2V/MS	100	2000	E4.2V/MS 2000	1SDA073416R1	256,410,000	1SDA073455R1	316,667,000
			2500	E4.2V/MS 2500	1SDA073417R1	269,232,000	1SDA073456R1	332,502,000
			3200	E4.2V/MS 3200	1SDA073420R1	363,203,000	1SDA073459R1	448,554,000
			4000	E4.2V/MS 4000	1SDA073423R1	497,587,000	1SDA073462R1	614,521,000
	E6.2H/MS	100	4000	E6.2H/MS 4000	1SDA073424R1	608,941,000	1SDA073463R1	752,043,000
			5000	E6.2H/MS 5000	1SDA073426R1	627,773,000	1SDA073465R1	775,300,000
			6300	E6.2H/MS 6300	1SDA073428R1	693,237,000	1SDA073467R1	856,147,000
	E6.2X/MS	120	4000	E6.2X/MS 4000	1SDA073425R1	760,872,000	1SDA073464R1	939,676,000
			5000	E6.2X/MS 5000	1SDA073427R1	784,402,000	1SDA073466R1	968,736,000
			6300	E6.2X/MS 6300	1SDA073429R1	1,003,741,000	1SDA073468R1	1,239,621,000
E6.2H/MS/f	100	4000	E6.2H/MS/f 4000			1SDA073469R1	857,326,000	
		5000	E6.2H/MS/f 5000			1SDA073471R1	883,843,000	
		6300	E6.2H/MS/f 6300			1SDA073473R1	976,007,000	
E6.2X/MS/f	120	4000	E6.2X/MS/f 4000			1SDA073470R1	1,071,231,000	
		5000	E6.2X/MS/f 5000			1SDA073472R1	1,104,360,000	
		6300	E6.2X/MS/f 6300			1SDA073474R1	1,413,167,000	

Ghi chú: ACB dạng withdrawable bao gồm 2 mã hàng phần cố định và phần di động. Chọn mã phần cố định ở trang 60

(/f): Cực trung tính bằng kích thước cực pha





Giá trên chưa bao gồm VAT, ABB có thể điều chỉnh giá bán và sẽ thông báo trước

# Dao cắt tải Emax2

## Đặc điểm

Có cấu tạo như máy cắt không khí Emax2 không được trang bị bộ Trip Unit

Được nhiệt đới hoá, dễ dàng lắp đặt, dòng định mức tới 6300A. Đáp ứng tiêu chuẩn IEC 60947-2

Sản phẩm	Kích cỡ	Dòng cắt	Dòng hoạt động	Loại	ACB 3P Mã sản phẩm	Đơn giá (VNĐ)	ACB 4P Mã sản phẩm	Đơn giá (VNĐ)		
<b>Emax ACB - Loại cố định (Fixed type)</b>										
 E1.2	E1.2B/MS	42	630	E1.2B/MS 630	1SDA073476R1	98,396,000	1SDA073515R1	121,518,000		
			800	E1.2B/MS 800	1SDA073478R1	103,317,000	1SDA073517R1	127,594,000		
			1000	E1.2B/MS 1000	1SDA073480R1	108,483,000	1SDA073519R1	133,974,000		
			1250	E1.2B/MS 1250	1SDA073482R1	99,900,000	1SDA073521R1	123,378,000		
			1600	E1.2B/MS 1600	1SDA073484R1	104,894,000	1SDA073523R1	129,545,000		
			630	E1.2N/MS 630	1SDA073477R1	103,317,000	1SDA073516R1	127,594,000		
			800	E1.2N/MS 800	1SDA073479R1	108,425,000	1SDA073518R1	133,905,000		
			1000	E1.2N/MS 1000	1SDA073481R1	116,453,000	1SDA073520R1	143,818,000		
			1250	E1.2N/MS 1250	1SDA073483R1	104,894,000	1SDA073522R1	129,545,000		
			1600	E1.2N/MS 1600	1SDA073485R1	143,696,000	1SDA073524R1	177,464,000		
 E2.2	E2.2B/MS	42	1600	E2.2B/MS 1600	1SDA073492R1	137,479,000	1SDA073531R1	169,789,000		
			2000	E2.2B/MS 2000	1SDA073495R1	151,572,000	1SDA073534R1	187,189,000		
			E2.2N/MS	66	800	E2.2N/MS 800	1SDA073486R1	167,374,000	1SDA073525R1	206,707,000
					1000	E2.2N/MS 1000	1SDA073488R1	170,789,000	1SDA073527R1	210,926,000
					1250	E2.2N/MS 1250	1SDA073490R1	153,547,000	1SDA073529R1	189,629,000
					1600	E2.2N/MS 1600	1SDA073493R1	168,533,000	1SDA073532R1	208,138,000
2000	E2.2N/MS 2000	1SDA073496R1	189,111,000	1SDA073535R1	233,552,000					
2500	E2.2N/MS 2500	1SDA073498R1	229,181,000	1SDA073537R1	283,037,000					
 E4.2	E2.2H/MS	85	800	E2.2H/MS 800	1SDA073487R1	208,380,000	1SDA073526R1	257,352,000		
			1000	E2.2H/MS 1000	1SDA073489R1	212,633,000	1SDA073528R1	262,603,000		
			1250	E2.2H/MS 1250	1SDA073491R1	191,167,000	1SDA073530R1	236,091,000		
			1600	E2.2H/MS 1600	1SDA073494R1	209,823,000	1SDA073533R1	259,132,000		
			2000	E2.2H/MS 2000	1SDA073497R1	235,441,000	1SDA073536R1	290,771,000		
			2500	E2.2H/MS 2500	1SDA073499R1	285,329,000	1SDA073538R1	352,382,000		
			E4.2N/MS	66	3200	E4.2N/MS 3200	1SDA073502R1	229,646,000	1SDA073541R1	283,613,000
4000	E4.2N/MS 4000	1SDA073505R1			314,616,000	1SDA073544R1	388,548,000			
E4.2H/MS	85	3200			E4.2H/MS 3200	1SDA073503R1	319,737,000	1SDA073542R1	394,875,000	
		4000			E4.2H/MS 4000	1SDA073506R1	438,038,000	1SDA073545R1	540,977,000	
E4.2V/MS	100	2000	E4.2V/MS 2000	1SDA073500R1	281,024,000	1SDA073539R1	347,066,000			
		2500	E4.2V/MS 2500	1SDA073501R1	295,080,000	1SDA073540R1	364,422,000			
		3200	E4.2V/MS 3200	1SDA073504R1	398,070,000	1SDA073543R1	491,617,000			
		4000	E4.2V/MS 4000	1SDA073507R1	545,358,000	1SDA073546R1	673,516,000			
 E6.2	E6.2H/MS	100	4000	E6.2H/MS 4000	1SDA073508R1	663,744,000	1SDA073547R1	819,726,000		
			5000	E6.2H/MS 5000	1SDA073510R1	684,272,000	1SDA073549R1	845,075,000		
			6300	E6.2H/MS 6300	1SDA073512R1	755,627,000	1SDA073551R1	933,201,000		
E6.2X/MS	120	4000	E6.2X/MS 4000	1SDA073509R1	829,349,000	1SDA073548R1	1,024,246,000			
		5000	E6.2X/MS 5000	1SDA073511R1	854,997,000	1SDA073550R1	1,055,921,000			
		6300	E6.2X/MS 6300	1SDA073513R1	1,094,078,000	1SDA073552R1	1,351,186,000			
E6.2H/MS/f	100	4000	E6.2H/MS/f 4000			1SDA073553R1	934,487,000			
		5000	E6.2H/MS/f 5000			1SDA073555R1	963,388,000			
		6300	E6.2H/MS/f 6300			1SDA073557R1	1,063,850,000			
E6.2X/MS/f	120	4000	E6.2X/MS/f 4000			1SDA073554R1	1,167,640,000			
		5000	E6.2X/MS/f 5000			1SDA073556R1	1,203,750,000			
		6300	E6.2X/MS/f 6300			1SDA073558R1	1,540,351,000			

Ghi chú: ACB Dạng withdrawable bao gồm 2 mã hàng phần cố định và phần di động. Chọn mã phần cố định ở trang 60

((f): Cực trung tính bằng kích thước cực pha

Giá trên chưa bao gồm VAT, ABB có thể điều chỉnh giá bán và sẽ thông báo trước

# Máy cắt không khí ACB - Loại Emax2

## Đặc điểm

Chức năng bảo vệ quá tải, ngắn mạch  
Chỉnh dòng quá tải: Với trip điện tử: từ 0.4 - 1 In



Được nhiệt đới hoá, dễ dàng lắp đặt, dòng định mức tới 6300A  
Đáp ứng tiêu chuẩn IEC 60947-2

Sản phẩm	Kích cỡ	Dòng	Dòng định mức	Loại	ACB 3P Mã sản phẩm	Đơn giá (VNĐ)	ACB 4P Mã sản phẩm	Đơn giá (VNĐ)	
<b>Emax2 ACB - Loại di động (Withdrawable type), Phần cố định</b>									
 Phần cố định	<b>Phần cố định của máy cắt Withdrawable</b>				<b>3P</b>	<b>4P</b>			
	E1.2	B,C,N,L	250 - 1600	HR - HR	E1.2 W FP Iu=1600 HR HR	1SDA073907R1	32,102,000	1SDA073908R1	44,942,000
	E2.2	B, N, S, H	250 - 2000	HR - HR	E2.2 W FP Iu=2000 HR HR	1SDA073909R1	37,033,000	1SDA073910R1	51,848,000
	E2.2	N, S, H	2500	HR - HR	E2.2 W FP Iu=2500 HR HR	1SDA073911R1	42,863,000	1SDA073912R1	60,007,000
	E4.2	N, S, H	3200	HR - HR	E4.2 W FP Iu=3200 HR HR	1SDA073913R1	45,342,000	1SDA073914R1	63,478,000
	E4.2	N, S, H	4000	HR - HR	E4.2 W FP Iu=4000 or V version HR HR	1SDA073915R1	79,151,000	1SDA073916R1	110,811,000
	E4.2	V	2000-4000	HR - HR	E4.2 W FP Iu=4000 or V version HR HR	1SDA073915R1	79,151,000	1SDA073916R1	110,811,000
	E6.2*	H, V	4000-5000	HR - HR	E6.2 W FP Iu=5000 HR HR	1SDA073917R1	141,285,000	1SDA073918R1	197,798,000
	E6.2/f**	H, V	4000-5000	HR - HR	E6.2 W FP Iu=5000 HR HR			1SDA073919R1	204,863,000
	E6.2*	H, V, X	4000-6300	HR - HR	E6.2 W FP Iu=6300 or X version HR HR	1SDA073920R1	148,722,000	1SDA073921R1	208,212,000
E6.2/f**	H, V, X	4000-6300	HR - HR	E6.2 W FP Iu=6300 or X version HR HR			1SDA073922R1	215,646,000	

# Phụ kiện dùng cho máy cắt không khí ACB Emax2

## Đặc điểm





Đáp ứng tiêu chuẩn IEC 60947-2

Sản phẩm	Chi tiết	Mã sản phẩm	Đơn giá (VNĐ)
 YO	<b>Cuộn shunt ngắt - YO _Tối đa lắp được 2 cuộn</b>		
	E1.2..E6.2 24V AC/DC	1SDA073668R1	5,908,000
	E1.2..E6.2 30V AC/DC	1SDA073669R1	5,908,000
	E1.2..E6.2 48V AC/DC	1SDA073670R1	5,908,000
	E1.2..E6.2 60V AC/DC	1SDA073671R1	5,908,000
	E1.2..E6.2 110-120V AC/DC	1SDA073672R1	5,908,000
	E1.2..E6.2 120-127V AC/DC	1SDA073673R1	5,908,000
	E1.2..E6.2 220-240V AC/DC	1SDA073674R1	5,908,000
	E1.2..E6.2 240-250V AC/DC	1SDA073675R1	5,908,000
	E1.2..E6.2 380-400V AC	1SDA073677R1	7,596,000
	E1.2..E6.2 415-440V AC	1SDA073678R1	7,596,000
	E1.2..E6.2 480-500V AC	1SDA073679R1	7,596,000
 YC	<b>Cuộn shunt đóng - YC _Tối đa lắp được 2 cuộn</b>		
	E1.2..E6.2 24V AC/DC	1SDA073681R1	5,908,000
	E1.2..E6.2 30V AC/DC	1SDA073682R1	5,908,000
	E1.2..E6.2 48V AC/DC	1SDA073683R1	5,908,000
	E1.2..E6.2 60V AC/DC	1SDA073684R1	5,908,000
	E1.2..E6.2 110-120V AC/DC	1SDA073685R1	5,908,000
	E1.2..E6.2 120-127V AC/DC	1SDA073686R1	5,908,000
	E1.2..E6.2 220-240V AC/DC	1SDA073687R1	5,908,000
	E1.2..E6.2 240-250V AC/DC	1SDA073688R1	5,908,000
	E1.2..E6.2 380-400V AC	1SDA073690R1	7,596,000
	E1.2..E6.2 415-440V AC	1SDA073691R1	7,596,000
	E1.2..E6.2 480-500V AC	1SDA073692R1	7,596,000
<b>Cuộn shunt đóng, ngắt - Yo,YC test unit _Tối đa lắp được 2 cuộn</b>			
E1.2...E6.2 YO/YC test unit	1SDA082751R1	18,413,000	
 YU	<b>Cuộn bảo vệ điện áp thấp - YU</b>		
	E1.2..E6.2 24V AC/DC	1SDA073694R1	7,671,000
	E1.2..E6.2 30V AC/DC	1SDA073695R1	7,671,000
	E1.2..E6.2 48V AC/DC	1SDA073696R1	7,671,000
	E1.2..E6.2 60V AC/DC	1SDA073697R1	7,671,000
	E1.2..E6.2 110-120V AC/DC	1SDA073698R1	7,671,000
	E1.2..E6.2 120-127V AC/DC	1SDA073699R1	7,671,000
	E1.2..E6.2 220-240V AC/DC	1SDA073700R1	7,671,000
	E1.2..E6.2 240-250V AC/DC	1SDA073701R1	7,671,000
	E1.2..E6.2 380-400V AC	1SDA073703R1	7,671,000
	E1.2..E6.2 415-440V AC	1SDA073704R1	7,671,000
	E1.2..E6.2 480-500V AC	1SDA073705R1	7,671,000

# Phụ kiện dùng cho máy cắt không khí ACB Emax2

## Đặc điểm

Đáp ứng tiêu chuẩn IEC 60947-2

Sản phẩm	Chi tiết	Mã sản phẩm	Đơn giá (VNĐ)
	<b>Cuộn bảo vệ điện áp thấp điện tử điều chỉnh thời gian - UVD</b>		
	E1.2...E6.2 24...30V DC	1SDA038316R1	13,914,000
	E1.2...E6.2 48V AC/DC	1SDA038317R1	13,914,000
	E1.2...E6.2 60V AC/DC	1SDA038318R1	13,914,000
	E1.2...E6.2 110...127V AC/DC	1SDA038319R1	13,914,000
	E1.2...E6.2 220...250V AC/DC	1SDA038320R1	13,914,000
	<b>Remote reset</b>		
	E1.2 YR 24V DC	1SDA073744R1	4,238,000
	E1.2a) YR 110V AC/DC	1SDA073745R1	4,238,000
	E1.2a) YR 220V AC/DC	1SDA073746R1	4,238,000
	E2.2...E6.2 YR 24V DC	1SDA073747R1	4,238,000
	E2.2...E6.2a) YR 110V AC/DC	1SDA073748R1	4,238,000
	E2.2...E6.2a) YR 220V AC/DC	1SDA073749R1	4,238,000
	<b>Động cơ sạc lò xo - M</b>		
	E1.2 M 24-30V AC/DC+S33 M/2 250V	1SDA073708R1	28,264,000
	E1.2 M 48-60V AC/DC+S33 M/2 250V	1SDA073709R1	28,264,000
	E1.2 M 100-130V AC/DC+S33 M/2 250V	1SDA073710R1	28,264,000
	E1.2 M 220-250V AC/DC+S33 M/2 250V	1SDA073711R1	28,264,000
	E1.2 M 380-415V AC+S33 M/2 250V	1SDA073713R1	28,264,000
	E2.2...E6.2 M 24-30V AC/DC+S33 M/2 400V	1SDA073722R1	34,104,000
	E2.2...E6.2 M 48-60V AC/DC+S33 M/2 400V	1SDA073723R1	34,104,000
	E2.2...E6.2 M 100-130V AC/DC+S33 M/2 400V	1SDA073724R1	34,104,000
	E2.2...E6.2 M 220-250V AC/DC+S33 M/2 400V	1SDA073725R1	34,104,000
	E2.2...E6.2 M 380-415V AC+S33 M/2 400V	1SDA073727R1	34,104,000
	E1.2 M 24-30V AC/DC + S33 M/2 24V DC	1SDA073715R1	28,264,000
	E1.2 M 48-60V AC/DC + S33 M/2 24V DC	1SDA073716R1	28,264,000
	E1.2 M 100-130V AC/DC + S33 M/2 24V DC	1SDA073717R1	28,264,000
E1.2 M 220-250V AC/DC + S33 M/2 24V DC	1SDA073718R1	28,264,000	
E1.2 M 380-415V AC + S33 M/2 24V DC	1SDA073720R1	28,264,000	
E2.2...E6.2 M 24-30V AC/DC + S33 M/2 24V DC	1SDA073729R1	34,104,000	
E2.2...E6.2 M 48-60V AC/DC + S33 M/2 24V DC	1SDA073730R1	34,104,000	
E2.2...E6.2 M 100-130V AC/DC + S33 M/2 24V DC	1SDA073731R1	34,104,000	
E2.2...E6.2 M 220-250V AC/DC + S33 M/2 24V DC	1SDA073732R1	34,104,000	
	<b>Cảm ứng dòng - Current sensor</b>		
	E1.2 - E2.2 Ext CS N 2000A	1SDA073736R1	12,187,000
	E2.2 Ext CS N 2500A	1SDA073737R1	13,614,000
	E4.2 Ext CS N 3200A	1SDA073738R1	13,614,000
	E4.2 - E6.2 Ext CS N 4000A E6.2 50%	1SDA073739R1	19,185,000
	E6.2 Ext CS N	1SDA073740R1	37,995,000
	E1.2 - E2.2 Ext CS N 2000A for 1% CB*	1SDA107553R1	10,312,000
	E2.2 Ext CS N 2500A for 1% CB*	1SDA107554R1	11,396,000
	E4.2 Ext CS N 3200A for 1% CB*	1SDA107555R1	12,483,000
	E4.2 - E6.2 Ext CS N 4000A - E6.2 N 50% for 1% CB*	1SDA107556R1	13,570,000
E6.2 Ext CS N for 1% CB*	1SDA107557R1	21,268,000	

# Phụ kiện dùng cho máy cắt không khí ACB Emax2

## Đặc điểm





Đáp ứng tiêu chuẩn IEC 60947-2

Sản phẩm	Chi tiết	Mã sản phẩm	Đơn giá (VNĐ)
 Biến dòng	<b>Biến dòng cho cực nối đất (Homopolar toroid for the earthing conductor of main power supply)</b>		
	E1.2...E6.2 Homopolar toroid 100A	1SDA073743R1	13,652,000
	E1.2...E6.2 Homopolar toroid 250A	1SDA076248R1	18,275,000
	E1.2...E6.2 Homopolar toroid 400A	1SDA076249R1	18,275,000
 Biến dòng	E1.2...E6.2 Homopolar toroid 800A	1SDA076250R1	22,458,000
	<b>Biến dòng cho bảo vệ dòng rò (Toroid for differential protection)</b>		
	E1.2 - E2.2 Toroid RC E1.2 3p/4p, E2.2 3p	1SDA073741R1	60,853,000
	E2.2 - E4.2 Toroid RC E2.2 4p, E4.2 3p	1SDA073742R1	72,772,000
 AUX	<b>Tiếp điểm phụ -Open/closed auxiliary contacts - AUX</b>		
	E1.2b) AUX 4Q 400V E1.2	1SDA073750R1	2,999,000
	E1.2 AUX 4Q 24V E1.2	1SDA073751R1	2,999,000
	E1.2 AUX 2Q 400V + 2Q 24V E1.2	1SDA073752R1	2,999,000
	E2.2...E6.2b) AUX 4Q 400V E2.2...E6.2	1SDA073753R1	6,252,000
	E2.2...E6.2 AUX 4Q 24V E2.2...E6.2	1SDA073754R1	6,252,000
	E2.2...E6.2 AUX 2Q 400V + 2Q 24V E2.2...E6.2	1SDA073755R1	6,252,000
	E2.2...E6.2 AUX 6Q 400V E2.2...E6.2	1SDA073756R1	10,005,000
	E2.2...E6.2 AUX 6Q 24V E2.2...E6.2	1SDA073757R1	10,005,000
	E2.2...E6.2 AUX 3Q 400V AC + 3Q 24V DC E2.2...E6.2	1SDA075973R1	10,005,000
	E1.2a) d) AUX 15Q 400V E1.2	1SDA073758R1	15,227,000
	E1.2a) d) AUX 15Q 24V E1.2	1SDA073759R1	15,227,000
	E2.2...E6.2a) AUX 15Q 400V (for fixed or withdrawable with signaling in racked in)	1SDA073760R1	19,513,000
	E2.2...E6.2a) AUX 15Q 24V (for fixed or withdrawable with signaling in racked in)	1SDA073761R1	19,513,000
 AUP	E2.2...E6.2a) c) AUX15Q 400V (for withdrawable with signaling in racked in/test isolated)	1SDA073846R1	4,081,000
	E2.2...E6.2a) c) AUX15Q 24V (for withdrawable with signaling in racked in/test isolated)	1SDA073847R1	4,081,000
	<b>Tiếp điểm phụ -Auxiliary position contacts - AUP</b>		
	E1.2 AUP 6 contacts 400V E1.2	1SDA073762R1	6,560,000
	E1.2 AUP 6 contacts 24V E1.2	1SDA073763R1	6,560,000
	E2.2...E6.2 AUP 5 contacts 400V - left set	1SDA073764R1	7,192,000
E2.2...E6.2 AUP 5 contacts 24V - left set	1SDA073765R1	7,192,000	
E2.2...E6.2 AUP 5 suppl. contacts 400V - right set	1SDA073766R1	7,192,000	
E2.2...E6.2 AUP 5 suppl. contacts 24V - right set	1SDA073767R1	7,192,000	
E1.2...E6.2 AUP Ekip auxiliary position contact	1SDA073768R1	1,391,000	
 RTC	<b>Ready to close signalling contact- RTC</b>		
	E1.2 RTC 250V	1SDA073770R1	2,259,000
	E1.2 RTC 24V	1SDA073771R1	2,259,000
	E1.2 RTC Ekip 24V	1SDA073772R1	2,259,000
	E2.2...E6.2 RTC 250V	1SDA073773R1	2,259,000
	E2.2...E6.2 RTC 24V	1SDA073774R1	2,259,000
E2.2...E6.2 RTC Ekip 24V	1SDA073775R1	2,259,000	

# Phụ kiện dùng cho máy cắt không khí ACB Emax2

## Đặc điểm

Đáp ứng tiêu chuẩn IEC 60947-2





Sản phẩm	Chi tiết	Mã sản phẩm	Đơn giá (VNĐ)
	<b>Tiếp điểm báo trạng thái Trip (Contact signalling tripping of Ekip protection trip unit - S51)</b>		
	E1.2 S51 250V a)	1SDA073776R1	2,375,000
	E1.2 S51 24V	1SDA073777R1	2,375,000
	E2.2...E6.2 S51 250V a)	1SDA073778R1	3,323,000
	E2.2...E6.2 S51 24V	1SDA073779R1	3,323,000
	E2.2...E6.2 S51/2 250V	1SDA085699R1	
	E2.2...E6.2 S51/2 24V	1SDA085700R1	
	<b>Terminal đấu nối (Terminals for auxiliary connection)</b>		
	E1.2..E6.2 Terminals 10 pcs	1SDA073906R1	1,804,000
	<b>Bộ đếm số lần đóng cắt (Mechanical operation counter - MOC)</b>		
	E1.2a) MOC Mechanical operation counter	1SDA073780R1	5,387,000
	E2.2...E6.2 MOC Mechanical operation counter	1SDA073781R1	5,358,000
	<b>Khoá chìa vị trí mở (Key lock in open position - KLC)</b>		
	E1.2 KLC-D Key lock open	1SDA073782R1	2,745,000
	E1.2 KLC-S Key lock open N.20005	1SDA073783R1	2,730,000
	E1.2 KLC-S Key lock open N.20006	1SDA073784R1	2,730,000
	E1.2 KLC-S Key lock open N.20007	1SDA073785R1	2,730,000
	E1.2 KLC-S Key lock open N.20008	1SDA073786R1	2,730,000
	E1.2 KLC-S Key lock open N.20009	1SDA073787R1	2,730,000
	E1.2b) c) KLC-A Castell key lock open	1SDA073788R1	3,358,000
	E1.2c) KLC-A Kirk key lock open	1SDA073789R1	3,358,000
	E1.2 c) e) KLC-A STI key lock open	1SDA073790R1	3,358,000
	E2.2...E6.2 KLC-D Key lock open	1SDA073791R1	4,153,000
	E2.2...E6.2 KLC-S key lock open N.20005	1SDA073792R1	4,153,000
	E2.2...E6.2 KLC-S key lock open N.20006	1SDA073793R1	4,153,000
	E2.2...E6.2 KLC-S key lock open N.20007	1SDA073794R1	4,153,000
	E2.2...E6.2 KLC-S key lock open N.20008	1SDA073795R1	4,153,000
	E2.2...E6.2 KLC-S key lock open N.20009	1SDA073796R1	4,153,000
	E2.2...E6.2b) c) KLC-A Castell key lock open	1SDA073797R1	5,392,000
	E2.2...E6.2c) KLC-A Kirk key lock open	1SDA073798R1	5,392,000
	E2.2...E6.2c) e) KLC-A STI key lock open	1SDA073799R1	5,392,000
		<b>Khoá bản vị trí mở (Padlocks in open position - PLC)</b>	
E1.2 PLC Padlocks in open position D=4mm		1SDA073800R1	1,644,000
E1.2 PLC Padlocks in open position D=7mm		1SDA073801R1	1,644,000
E1.2 PLC Padlocks in open position D=8mm		1SDA073802R1	1,644,000
E2.2...E6.2 PLC Padlocks in open position D=4mm		1SDA073803R1	2,214,000
E2.2...E6.2 PLC Padlocks in open position D=7mm		1SDA073804R1	2,214,000
E2.2...E6.2 PLC Padlocks in open position D=8mm	1SDA073805R1	2,214,000	



# Phụ kiện dùng cho máy cắt không khí ACB Emax2

## Đặc điểm





Đáp ứng tiêu chuẩn IEC 60947-2

Sản phẩm	Chi tiết	Mã sản phẩm	Đơn giá (VNĐ)
 <p>Khóa vị trí</p>	<b>Khoá chìa vị trí (Key lock in racked-in / test / racked-out position- KLP)</b>		
	E1.2 KLP-D Racked in/out 1st key	1SDA073822R1	2,781,000
	E1.2 KLP-S Racked in/out N.20005 1st key	1SDA073823R1	2,781,000
	E1.2 KLP-S Racked in/out N.20006 1st key	1SDA073824R1	2,781,000
	E1.2 KLP-S Racked in/out N.20007 1st key	1SDA073825R1	2,781,000
	E1.2 KLP-S Racked in/out N.20009 1st key	1SDA073827R1	2,781,000
	E1.2 KLP-D Racked in/out 2nd key	1SDA073828R1	3,061,000
	E1.2 KLP-S Racked in/out N.20005 2nd key	1SDA073829R1	3,061,000
	E1.2 KLP-S Racked in/out N.20006 2nd key	1SDA073830R1	3,061,000
	E1.2 KLP-S Racked in/out N.20007 2nd key	1SDA073831R1	3,061,000
	E1.2 KLP-S Racked in/out N.20008 2nd key	1SDA073832R1	3,061,000
	E1.2 KLP-S Racked in/out N.20009 2nd key	1SDA073833R1	3,061,000
	E1.2d) KLP-A Racked in/out STI Kirk 1st key	1SDA073834R1	3,979,000
	E1.2d) KLP-A Racked in/out STI Kirk 2nd key	1SDA073835R1	4,380,000
	E2.2...E6.2 KLP-D Racked in/out 1st key	1SDA073806R1	3,049,000
	E2.2...E6.2 KLP-S Racked in/out N.20005 1st key	1SDA073807R1	3,049,000
	E2.2...E6.2 KLP-S Racked in/out N.20006 1st key	1SDA073808R1	3,049,000
	E2.2...E6.2 KLP-S Racked in/out N.20007 1st key	1SDA073809R1	3,049,000
	E2.2...E6.2 KLP-S Racked in/out N.20008 1st key	1SDA073810R1	3,049,000
	E2.2...E6.2 KLP-S Racked in/out N.20009 1st key	1SDA073811R1	3,049,000
	E2.2...E6.2 KLP-D Racked in/out 2nd key	1SDA073812R1	3,356,000
	E2.2...E6.2 KLP-S Racked in/out N.20005 2nd key	1SDA073813R1	3,356,000
	E2.2...E6.2 KLP-S Racked in/out N.20006 2nd key	1SDA073814R1	3,356,000
	E2.2...E6.2 KLP-S Racked in/out N.20007 2nd key	1SDA073815R1	3,356,000
	E2.2...E6.2 KLP-S Racked in/out N.20008 2nd key	1SDA073816R1	3,356,000
	E2.2...E6.2 KLP-S Racked in/out N.20009 2nd key	1SDA073817R1	3,356,000
	E2.2...E6.2b) d) KLP-A Racked in/out STI Kirk 1st key	1SDA073818R1	4,363,000
E2.2...E6.2b) d) KLP-A Racked in/out STI Kirk 2nd key	1SDA073819R1	4,884,000	
E2.2...E6.2a) b) KLP-A Racked in/out Castell 1st key	1SDA073820R1	5,235,000	
 <p>Khóa vị trí máy cắt</p>	<b>Accessory for supplementary lock in racked-out position</b>		
	E1.2 Suppl. locks in racked-out	1SDA073838R1	1,679,000
	E2.2...E6.2 Suppl. locks in racked-out	1SDA073839R1	1,679,000
 <p>Khóa vị trí phần di động</p>	<b>Khoá bản vị trí racked-in (Padlock in racked-in / test / racked-out position - PLP)</b>		
	E1.2 PLP Bl. padlocks Racked in/out D=4/6/8mm	1SDA073840R1	6,729,000
	E2.2...E6.2 PLP Bl. padlocks Racked in/out D=4/6/8mm	1SDA073841R1	7,081,000
 <p>Khóa vị trí phần cố định</p>	<b>Lock for racking in / racking out the mobile part when the door is open - DLR</b>		
	E2.2...E6.2a) DLR	1SDA073845R1	4,081,000
	<b>Khoá ngăn mở cửa khi máy cắt đang ở vị trí racked-in/ Test (Lock to prevent door opening when circuit-breaker is in racked-in / test position - DLP)</b>		
	E2.2...E6.2* DLP	1SDA073849R1	3,362,000
	<b>Khoá ngăn mở cửa khi máy cắt đang đóng (Lock to prevent door opening when circuit-breaker is in closed position - DLC)</b>		
	E2.2...E6.2b) DLC Interlock direct door	1SDA073853R1	22,234,000

# Phụ kiện dùng cho máy cắt không khí ACB Emax2

## Đặc điểm

Đáp ứng tiêu chuẩn IEC 60947-2

Sản phẩm	Chi tiết	Mã sản phẩm	Đơn giá (VNĐ)	Mã sản phẩm	Đơn giá (VNĐ)
 <p>Bảo vệ nút nhấn</p>	<b>Mặt bảo vệ nút nhấn ON/OFF (Protection device for opening and closing pushbuttons - PBC)</b>				
	E1.2 PBC Prot. Pushbuttons AP/CH E1.2	1SDA073854R1	390,000		
	E1.2 PBC Prot. Pushbuttons AP/CH D=4mm	1SDA073855R1	430,000		
	E1.2 PBC Prot. Pushbuttons AP/CH D=7mm	1SDA073856R1	451,000		
	E1.2 PBC Prot. Pushbuttons AP/CH D=8mm	1SDA073857R1	451,000		
	E2.2...E6.2 PBC Prot. Pushbuttons AP/CH	1SDA073858R1	592,000		
	E2.2...E6.2 PBC Prot. Pushbuttons AP/CH D=4mm	1SDA073859R1	651,000		
	E2.2...E6.2 PBC Prot. Pushbuttons AP/CH D=7mm	1SDA073860R1	681,000		
	E2.2...E6.2 PBC Prot. Pushbuttons AP/CH D=8mm	1SDA073861R1	681,000		
 <p>Tấm che máy cắt</p>	<b>Mặt che máy cắt theo IP (Circuit-breaker flange)</b>				
	E1.2 IP30 Flange E1.2 F	1SDA073862R1	1,169,000		
	E1.2 IP30 Flange E1.2 W	1SDA073863R1	1,169,000		
	E2.2...E6.2 IP30 Flange	1SDA073864R1	1,461,000		
	E2.2...E6.2 IP30 Flange	1SDA073865R1	1,461,000		
	E1.2c) IP54 Flange different keys	1SDA073866R1	8,695,000		
	E2.2...E6.2c)d) IP54 Flange different keys	1SDA073867R1	12,454,000		
	E1.2c) IP54 Flange key No. 20005	1SDA073868R1	8,695,000		
	E2.2...E6.2c)d) IP54 Flange key No. 20005	1SDA073869R1	12,454,000		
	E2.2...E6.2 Sealable trip unit cover	1SDA073870R1	1,798,000		
 <p>Tấm che đầu cực</p>	<b>Remote Racking Device - RRD</b>				
	E2.2...E6.2 RRD Emax 2 110Vac/dc	1SDA085528R1	240,748,000		
	E2.2...E6.2 RRD Emax 2 220Vac/dc	1SDA085529R1	240,748,000		
E2.2...E6.2d) Kit for fixing RRD	1SDA085530R1	17,740,000			
 <p>Bộ phân pha</p>	<b>Bộ che đầu cực (High or low terminal covers- HTC/LTC)</b>				
			<b>3 poles</b>	<b>4 poles</b>	
	E1.2 HTC high terminal covers E1.2 2pcs	1SDA073871R1	1,088,000	1SDA073872R1	1,423,000
	E1.2 LTC low terminal covers E1.2 F 2pcs	1SDA073873R1	683,000	1SDA073874R1	889,000
	<b>Bộ phân pha (Separators - PBa)</b>				
	E1.2 PB Separators H=100mm 4pz E1.2 F 3P	1SDA073877R1	424,000		
	E1.2 PB Separators H=100mm 6pz E1.2 F 4P	1SDA073878R1	629,000		
	E1.2 PB Separators H=200mm 4pz E1.2 F 3P	1SDA073879R1	633,000		
	E1.2 PB Separators H=200mm 6pz E1.2 F 4P	1SDA073880R1	945,000		
	E1.2 PB Separators 2 pz E1.2 W FP 3P	1SDA076164R1	392,000		
E1.2 PB Separators 3 pz E1.2 W FP 4P	1SDA076165R1	585,000			
E2.2...E6.2 PB Separators 2 pz E2.2..E6.2 F 3P	1SDA076166R1	627,000			
E2.2...E6.2 PB Separators 3 pz E2.2..E6.2 F 4P	1SDA076167R1	941,000			
E2.2...E6.2 PB Separators 2 pz E2.2..E6.2 W FP 3P	1SDA076168R1	658,000			
E2.2...E6.2 PB Separators 3 pz E2.2..E6.2 W FP 4P	1SDA076169R1	986,000			

# Phụ kiện dùng cho máy cắt không khí ACB Emax2

## Đặc điểm

Đáp ứng tiêu chuẩn IEC 60947-2

Ekip modules

Sản phẩm	Chi tiết	Mã sản phẩm	Đơn giá (VNĐ)
 Ekip Dip	<b>Bộ Trip Unit (Đặt rời)</b>		
	E1.2..E6.2 Ekip Dip LI (Black)	1SDA107526R1	****
	E1.2..E6.2 Ekip Dip LSI (Black)	1SDA107527R1	****
	E1.2..E6.2 Ekip Dip LSIG (Black)	1SDA107528R1	****
	E1.2..E6.2 Ekip Touch LI (Black)	1SDA107529R1	****
	E1.2..E6.2 Ekip Touch LSI (Black)	1SDA107530R1	****
	E1.2..E6.2 Ekip Touch LSIG (Black)	1SDA107531R1	****
	E1.2..E6.2a Ekip Hi-Touch LSI (Black)	1SDA107532R1	****
	E1.2..E6.2a Ekip Hi-Touch LSIG (Black)	1SDA107533R1	****
	E1.2..E6.2a Ekip G Touch LSIG (Black)	1SDA107534R1	****
 Ekip Touch	E1.2..E6.2a Ekip G Hi-Touch LSIG (Black)	1SDA107535R1	****
	E1.2..E6.2 Battery for Ekip trip units	1SDA074193R1	****
	<b>Bộ module cấp nguồn (Power Supply modules)</b>		
 Ekip Supply	E1.2..E6.2 Ekip Supply 110-240V AC/DC	1SDA074172R1	15,227,000
	E1.2..E6.2 Ekip Supply 24-48V DC	1SDA074173R1	15,227,000
 Module truyền thông	<b>Bộ module truyền thông (Connectivity modules)</b>		
	E1.2..E6.2 Ekip Com Modbus RS-485	1SDA074150R1	22,065,000
	E1.2..E6.2 Ekip Com Modbus TCP	1SDA074151R1	25,461,000
	E1.2..E6.2 Ekip Com Profibus	1SDA074152R1	23,167,000
	E1.2..E6.2 Ekip Com Profinet	1SDA074153R1	25,461,000
	E1.2..E6.2 Ekip Com DeviceNet™	1SDA074154R1	23,167,000
	E1.2..E6.2 Ekip Com EtherNet/IP™	1SDA074155R1	28,647,000
	E1.2..E6.2 Ekip Com IEC61850	1SDA074156R1	35,827,000
	E1.2..E6.2 Ekip Com Hub	1SDA082894R1	****
	E1.2..E6.2 Ekip Link	1SDA074163R1	20,173,000
	E1.2..E6.2 Ekip Com GPRS-M	1SDA074165R1	46,088,000
	E1.2..E6.2 Ekip Com Actuator	1SDA074166R1	8,344,000
	<b>Bộ module tín hiệu (Signalling modules)</b>		
	E1.2..E6.2 Ekip Signalling 2K-1	1SDA074167R1	18,123,000
	E1.2..E6.2 Ekip Signalling 2K-2	1SDA074168R1	18,123,000
E1.2..E6.2 RELT Ekip Signalling 2K-3	1SDA074169R1	18,123,000	
E2.2..E6.2 Ekip Signalling 4K (Black)	1SDA074170R1	30,802,000	
E1.2..E6.2a Ekip Signalling 10K	1SDA074171R1	45,740,000	
E1.2..E6.2b Ekip Signalling 3T-1	1SDA085693R1	17,222,000	
E1.2..E6.2b Ekip Signalling 3T-2	1SDA085694R1	17,222,000	
E1.2..E6.2 Ekip Signalling ModBus TCP	1SDA082485R1	54,337,000	
 Module tín hiệu	<b>Bộ module đo lường (Measurement Enabler and Measurement Enabler with voltage sockets)</b>		
	E1.2 Measurement Enabler E1.2	1SDA107543R1	****
	E1.2 Measurement Enabler with voltage sockets E1.2	1SDA107544R1	****
	E2.2 Measurement Enabler E2.2	1SDA107545R1	****
	E2.2 Measurement Enabler with voltage sockets E2.2	1SDA107546R1	****
	E4.2 Measurement Enabler E4.2	1SDA107547R1	****
	E4.2 Measurement Enabler with voltage sockets E4.2	1SDA107548R1	****
	E6.2 Measurement Enabler E6.2	1SDA107549R1	****
E6.2 Measurement Enabler with voltage sockets E6.2	1SDA107550R1	****	

Ghi chú \*\*\*\*, giá xin liên hệ ABB





Giá trên chưa bao gồm VAT, ABB có thể điều chỉnh giá bán và sẽ thông báo trước

# Phụ kiện dùng cho máy cắt không khí ACB Emax2

## Đặc điểm

Đáp ứng tiêu chuẩn IEC 60947-2

Ekip modules

Sản phẩm	Chi tiết	Mã sản phẩm	Đơn giá (VNĐ)
	<b>Module kiểm tra hoàn đồng bộ (Synchrocheck modules)</b>		
	E1.2..E6.2 Ekip Synchrocheck	1SDA074183R1	****
	<b>External Probe for Ekip 3T Signalling modules</b>		
	E1.2..E6.2d) External Probe PT1000 3mt	1SDA085695R1	****
	<b>Bộ kiểm tra Trip Unit và phần mềm giám sát</b>		
	E1.2..E6.2 Ekip T&P - Programming and Test unit	1SDA066989R1	****
	E1.2..E6.2 Ekip TT - Trip Test unit	1SDA066988R1	****
	E1.2..E6.2 Ekip Programming	1SDA076154R1	****
	E1.2..E6.2 e) Ekip Multimeter	1SDA074192R1	****
	E1.2..E6.2 f) Ekip Control Panel for 10 circuit-breakers	1SDA074311R1	****
	E1.2..E6.2 f) Ekip Control Panel for 30 circuit-breakers	1SDA074312R1	****
	E1.2..E6.2 f) Ekip View Software for 30 circuit-breakers	1SDA074298R1	****
	E1.2..E6.2 f) Ekip View software for 60 circuit-breakers	1SDA074299R1	****
	E1.2..E6.2 f) Ekip View software for unlimited circuit-breakers	1SDA074300R1	****
	E1.2..E6.2 Lite panel	1SDA114809R1	****
	<b>Bộ phần mềm ứng dụng (Software functions)</b>		
	E1.2..E6.2 a) Adaptive Load Shedding	1SDA082921R1	****
	E1.2..E6.2 b) ATS Main-Tie-Main Closed Transition	1SDA082886R1	****
	E1.2..E6.2 b) ATS Main-Gen Open Transition	1SDA082889R1	****
E1.2..E6.2 Power Controller	1SDA074212R1	****	
	<b>Bộ phần mềm ứng dụng (Software packages)</b>		
	E1.2..E6.2 Measuring Package	1SDA107525R1	****
	E1.2..E6.2 Voltage Protection	1SDA105227R1	****
	E1.2..E6.2 Advanced Voltage Protection	1SDA105228R1	****
	E1.2..E6.2 Frequency Protection	1SDA105229R1	****
	E1.2..E6.2 Power Protection	1SDA105230R1	****
	E1.2..E6.2 Adaptive Protection	1SDA105232R1	****
	E1.2..E6.2 Data Logger	1SDA105233R1	****
	E1.2..E6.2 Network Analyzer	1SDA105234R1	****
	<b>Bộ phần mềm ứng dụng (Software packages)</b>		
E1.2 Class 1 Power&Energy Metering E1.2	1SDA107551R1	****	
E2.2 Class 1 Power&Energy Metering E2.2	1SDA107675R1	****	
E4.2 Class 1 Power&Energy Metering E4.2	1SDA107676R1	****	
E6.2 Class 1 Power&Energy Metering E6.2	1SDA107677R1	****	
	<b>Bộ định dòng (Rating plug for Ekip trip units)</b>		
	E1.2..E2.2 Rating Plug 100A (Black)	1SDA112840R1	1,763,000
	E1.2..E2.2 Rating Plug 200A (Black)	1SDA112841R1	1,763,000
	E1.2..E2.2 Rating Plug 250A (Black)	1SDA112842R1	1,763,000
	E1.2..E6.2 Rating Plug 400A (Black)	1SDA112843R1	1,763,000
	E1.2..E6.2 Rating Plug 630A (Black)	1SDA112845R1	1,763,000
	E1.2..E6.2 Rating Plug 800A (Black)	1SDA112846R1	1,763,000
	E1.2..E6.2 Rating Plug 1000A (Black)	1SDA112847R1	1,763,000
	E1.2..E6.2 Rating Plug 1250A (Black)	1SDA112849R1	1,763,000
	E1.2..E6.2 Rating Plug 1600A (Black)	1SDA112850R1	1,763,000
	E2.2..E6.2 Rating Plug 2000A (Black)	1SDA112851R1	1,763,000

# Phụ kiện dùng cho máy cắt không khí ACB Emax2

## Đặc điểm

Đáp ứng tiêu chuẩn IEC 60947-2

Ekip modules

Sản phẩm	Chi tiết	Mã sản phẩm	Đơn giá (VNĐ)	Mã sản phẩm	Đơn giá (VNĐ)	
 <p>Bộ định dòng</p>	E2.2..E6.2 Rating Plug 2500A (Black)	1SDA112852R1	1,763,000			
	E4.2..E6.2 Rating Plug 3200A (Black)	1SDA112854R1	1,763,000			
	E4.2..E6.2 Rating Plug 4000A (Black)	1SDA112856R1	1,763,000			
	E6.2 Rating Plug 5000A (Black)	1SDA112857R1	1,763,000			
	E6.2 Rating Plug 6300A (Black)	1SDA112859R1	1,763,000			
	<b>Terminal</b>	<b>3P</b>	<b>4P</b>			
	E1.2a) F 1600 Kit EF Upper	1SDA073963R1	6,542,000	1SDA073964R1	8,717,000	
	E1.2a) F 1600 Kit EF Lower	1SDA073965R1	6,542,000	1SDA073966R1	8,717,000	
	E1.2a) F 1600 Kit HR Upper	1SDA073981R1	9,901,000	1SDA073982R1	13,203,000	
	E1.2a) F 1600 Kit HR Lower	1SDA073983R1	9,901,000	1SDA073984R1	13,203,000	
	E2.2 F 2000 Kit SHR Upper	1SDA074045R1	15,981,000	1SDA074046R1	21,306,000	
	E2.2 F 2000 Kit SHR Lower	1SDA074047R1	15,981,000	1SDA074048R1	21,306,000	
	E2.2 F 2500 Kit SHR Upper	1SDA074051R1	16,791,000	1SDA074052R1	22,387,000	
	E2.2 F 2500 Kit SHR Lower	1SDA074053R1	16,791,000	1SDA074054R1	22,387,000	
	E4.2 F 3200 Kit SHR Upper	1SDA082816R1	18,135,000	1SDA082817R1	24,183,000	
	E4.2 F 3200 Kit SHR Lower	1SDA082818R1	18,135,000	1SDA082819R1	24,183,000	
	E4.2 F 4000 Kit SHR Upper	1SDA082822R1	19,782,000	1SDA082823R1	26,378,000	
	E4.2 F 4000 Kit SHR Lower	1SDA082824R1	19,782,000	1SDA082825R1	26,378,000	
	E6.2 F 5000 Kit VR Upper	1SDA074027R1	****	1SDA074028R1	****	
E6.2 F 5000 Kit VR Lower	1SDA074030R1	****	1SDA074031R1	****		
E6.2 F 5000/f Kit VR Upper			1SDA074029R1	****		
E6.2 F 5000/f Kit VR Lower			1SDA074032R1	****		
E6.2 F 6300 Kit VR Upper	1SDA074036R1	****	1SDA074037R1	****		
E6.2 F 6300 Kit VR Lower	1SDA074039R1	****	1SDA074040R1	****		
E6.2 F 6300/f Kit VR Upper			1SDA074038R1	****		
E6.2 F 6300/f Kit VR Lower			1SDA074041R1	****		
	Ghi chú: Đặt kèm với máy cắt khi muốn thay đổi đầu cực					
	<b>Bộ điều khiển tự động ATS</b>					
	E1/6 ATS021	1SDA065523R1	60,702,000			
	E1/6 ATS022	1SDA065524R1	78,828,000			
	<b>Bộ biến dòng dùng cho cực trung tính độc lập</b>					
	E1.2 - E2.2 Iu N = 2000A	1SDA073736R1	12,187,000			
	E2.2 Iu N = 2500A	1SDA073737R1	13,614,000			
	E4.2 Iu N = 3200A	1SDA073738R1	13,614,000			
	E6.2 Iu N = 6300	1SDA073739R1	19,185,000			
	E6/f Iu N = 6300A	1SDA073740R1	37,995,000			
	Ghi chú: Iu N dễ cập tới dòng lớn nhất qua dây trung tính					
	<b>Bộ khóa ở vị trí ACB mở</b>					
	KLC-D key lock open E1.2	1SDA073782R1				
	KLC-D key lock open E2.2...E6.2	1SDA073791R1	4,153,000			
	KLC-S Key lock open N.20005 E2.2..E6.2	1SDA073792R1	4,153,000			
	KLC-S Key lock open N.20006 E2.2..E6.2	1SDA073793R1	4,153,000			



ATS





Khóa vị trí đóng, cắt

# Phụ kiện dùng cho máy cắt không khí ACB Emax2

## Đặc điểm

Đáp ứng tiêu chuẩn IEC 60947-2

Sản phẩm	Chi tiết	Mã sản phẩm	Đơn giá (VNĐ)	Mã sản phẩm	Đơn giá (VNĐ)	
	<b>Cáp liên động cho ACB cố định/ phần cố định của ACB kéo ra được (1)</b>					
	E1.2-E6.2 Liên động loại A - Kiểu nằm ngang			1SDA073881R1	5,568,000	
	E2.2-E6.2 Liên động loại B,C,D - Kiểu nằm ngang			1SDA073882R1	9,378,000	
	E1.2-E6.2 Liên động loại A - Kiểu thẳng đứng			1SDA073885R1	5,568,000	
	E2.2-E6.2 Liên động loại B,C,D - Kiểu thẳng đứng			1SDA073886R1	9,378,000	
	<b>Tấm gắn liên động cho ACB cố định hay phần di động của ACB kéo ra được (2)</b>					
				<b>ACB 3 cực</b>	<b>ACB 4 cực</b>	
	E2.2		1SDA073889R1	6,333,600	1SDA073889R1	6,744,000
E4.2		1SDA073890R1	6,648,000	1SDA073890R1	7,081,000	
E6.2		1SDA073891R1	7,598,400	1SDA073892R1	8,092,000	
Lưu ý: E1.2 không cần tấm gắn này.						
	<b>Phụ kiện liên động cho ACB cố định (3)</b>					
	E1.2 Liên động loại A			1SDA073893R1	6,744,000	
	E1.2 Liên động loại A - lắp đặt phía đáy			1SDA073894R1	7,081,000	
	E2.2-E6.2 Liên động loại A, B, D			1SDA073895R1	7,284,000	
	E2.2-E6.2 Liên động loại C			1SDA073897R1	9,195,000	
	<b>Phụ kiện liên động cho phần cố định của ACB kéo ra được (4)</b>					
	E1.2 Liên động loại A			1SDA073896R1	6,744,000	
	E2.2-E6.2 Liên động loại A, B, D			1SDA073895R1	7,284,000	
	E2.2-E6.2 Liên động loại C			1SDA073897R1	9,195,000	

Liên động kiểu đứng

Liên động nằm ngang

### Liên động giữa 02 ACB cố định

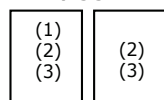

### Liên động giữa 02 ACB di động (Withdrawable)

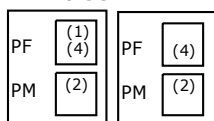

### Liên động giữa 03 ACB cố định

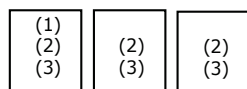

### Liên động giữa 03 ACB di động (Withdrawable)

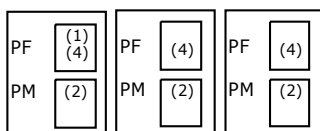

PF: phần cố định của ACB di động  
PM: phần di động của ACB di động

### Lưu ý: Cách chọn thiết bị cho liên động cơ khí giữa các ACB

- Các thiết bị tạo thành liên động cơ khí bao gồm:
  - (1) Cáp liên động cho ACB cố định/ phần cố định của ACB kéo ra được
  - (2) Tấm gắn liên động cho ACB cố định/ phần di động của ACB kéo ra được
  - (3) Phụ kiện liên động cho ACB cố định
  - (4) Phụ kiện liên động cho Phần cố định của ACB kéo ra được
- Chọn cáp liên động theo loại liên động: A/B/C/D (xem bảng hướng dẫn \*)

# Phụ kiện dùng cho máy cắt không khí ACB Emax2

## Đặc điểm

Đáp ứng tiêu chuẩn IEC 60947-2

### (\* ) BẢNG HƯỚNG DẪN CHỌN CẤP LIÊN ĐỘNG (1)

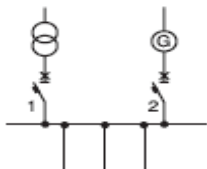
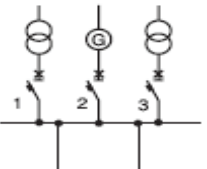
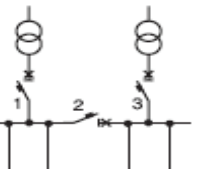
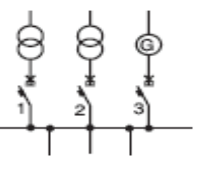
Loại liên động	Mạch điển hình	Trạng thái liên động																								
<b>Type A</b> Liên động giữa 2 CB Gồm một nguồn cấp thường xuyên và một nguồn cấp trong trường hợp khẩn cấp	 <p>○ = CB ở trạng thái mở            I = CB ở trạng thái đóng</p>	Máy cắt chỉ có thể đóng được khi máy cắt 2 ở trạng thái mở và ngược lại. <table border="1" data-bbox="1364 772 1444 896"> <thead> <tr> <th>1</th> <th>2</th> </tr> </thead> <tbody> <tr> <td>O</td> <td>O</td> </tr> <tr> <td>I</td> <td>O</td> </tr> <tr> <td>O</td> <td>I</td> </tr> </tbody> </table>	1	2	O	O	I	O	O	I																
1	2																									
O	O																									
I	O																									
O	I																									
<b>Type B</b> Liên động giữa 3 CB Gồm hai nguồn cấp thường xuyên và một nguồn cấp trong trường hợp khẩn cấp	 <p>○ = CB ở trạng thái mở            I = CB ở trạng thái đóng</p>	Máy cắt 1 và 3 chỉ có thể đóng được khi máy cắt 2 ở trạng thái mở. Máy cắt 2 chỉ có thể đóng được khi CB1 và 3 ở trạng thái mở. <table border="1" data-bbox="1364 1086 1492 1265"> <thead> <tr> <th>1</th> <th>2</th> <th>3</th> </tr> </thead> <tbody> <tr> <td>O</td> <td>O</td> <td>O</td> </tr> <tr> <td>I</td> <td>O</td> <td>O</td> </tr> <tr> <td>O</td> <td>O</td> <td>I</td> </tr> <tr> <td>I</td> <td>O</td> <td>I</td> </tr> <tr> <td>O</td> <td>I</td> <td>O</td> </tr> </tbody> </table>	1	2	3	O	O	O	I	O	O	O	O	I	I	O	I	O	I	O						
1	2	3																								
O	O	O																								
I	O	O																								
O	O	I																								
I	O	I																								
O	I	O																								
<b>Type C</b> Liên động giữa 3 CB Hai phần mạch dưới có thể được cấp nguồn từ một máy biến áp hoặc cả hai máy biến áp cùng một lúc	 <p>○ = CB ở trạng thái mở            I = CB ở trạng thái đóng</p>	Một hoặc hai máy cắt mở trong khi máy cắt thứ 3 có thể đóng cùng lúc. Áp dụng cho E2.2, E4. 2 <table border="1" data-bbox="1364 1388 1492 1624"> <thead> <tr> <th>1</th> <th>2</th> <th>3</th> </tr> </thead> <tbody> <tr> <td>O</td> <td>O</td> <td>O</td> </tr> <tr> <td>I</td> <td>O</td> <td>O</td> </tr> <tr> <td>O</td> <td>I</td> <td>O</td> </tr> <tr> <td>O</td> <td>O</td> <td>I</td> </tr> <tr> <td>O</td> <td>I</td> <td>I</td> </tr> <tr> <td>I</td> <td>I</td> <td>O</td> </tr> <tr> <td>I</td> <td>O</td> <td>I</td> </tr> </tbody> </table>	1	2	3	O	O	O	I	O	O	O	I	O	O	O	I	O	I	I	I	I	O	I	O	I
1	2	3																								
O	O	O																								
I	O	O																								
O	I	O																								
O	O	I																								
O	I	I																								
I	I	O																								
I	O	I																								
<b>Type D</b> Liên động giữa 3 CB Gồm ba nguồn cấp (máy phát hoặc máy biến thế) cho cùng một thanh Bus-Bar, Các nguồn này không hoạt động cùng một lúc được	 <p>○ = CB ở trạng thái mở            I = CB ở trạng thái đóng</p>	Tại một thời điểm có một trong ba máy cắt có thể đóng lại. Áp dụng cho E2.2, E4.2 <table border="1" data-bbox="1364 1713 1492 1870"> <thead> <tr> <th>1</th> <th>2</th> <th>3</th> </tr> </thead> <tbody> <tr> <td>O</td> <td>O</td> <td>O</td> </tr> <tr> <td>I</td> <td>O</td> <td>O</td> </tr> <tr> <td>O</td> <td>I</td> <td>O</td> </tr> <tr> <td>O</td> <td>O</td> <td>I</td> </tr> </tbody> </table>	1	2	3	O	O	O	I	O	O	O	I	O	O	O	I									
1	2	3																								
O	O	O																								
I	O	O																								
O	I	O																								
O	O	I																								

### Cách chọn thiết bị cho ATS dùng ACB

- Chọn 2 hoặc 3 ACB cùng dòng định mức, khả năng cắt và số cực theo yêu cầu
- Chọn khoá liên động cơ khí theo hướng dẫn trên
- Chọn bộ điều khiển tự động ATS-ATS021 hoặc ATS022
- Các phụ kiện đi kèm bắt buộc của ACB:
  - + Cuộn shunt ngắt-YO
  - + Cuộn shunt đóng-YC
  - + Động cơ điều khiển tự động nạp lò xo-M
  - + Bộ hiển thị trạng thái đóng cắt của ACB và trạng thái trip
- Đối với ACB loại Withdrawable phải chọn thêm:
  - + Bộ tín hiệu hiển thị vị trí của ACB: đầu nối/kiểm tra cách điện/cách ly

# Giải pháp quản lý, giám sát hệ thống phân phối điện Energy and Asset Manager

## Đặc điểm

- Giám sát trực tuyến thông số hệ thống điện thông qua nền tảng đám mây
- Quản lý sử dụng năng lượng
- Quản lý và giám sát tình trạng hoạt động của hệ thống
- Lưu trữ dữ liệu và lập báo cáo sử dụng năng lượng
- Bảo trì chủ động và tiên lượng bảo trì

Hệ thống Quản Lý Phân phối Điện ABB Ability- EAM, là một bước tiến mới trong lĩnh vực quản lý giám sát hệ thống điện Hệ thống EAM cho phép thu thập dữ liệu từ các thiết bị ABB được lắp đặt trong hệ thống phân phối điện Các thiết bị này được kết nối với nền tảng điện toán đám mây EAM bằng cách chia sẻ dữ liệu với ACB Emax 2, Ekip UP và ATS TruONE™ (được trang bị Ekip Com Hub) hoặc với bộ Ekip E-Hub thông qua Modbus RS-485 hoặc Modbus TCP

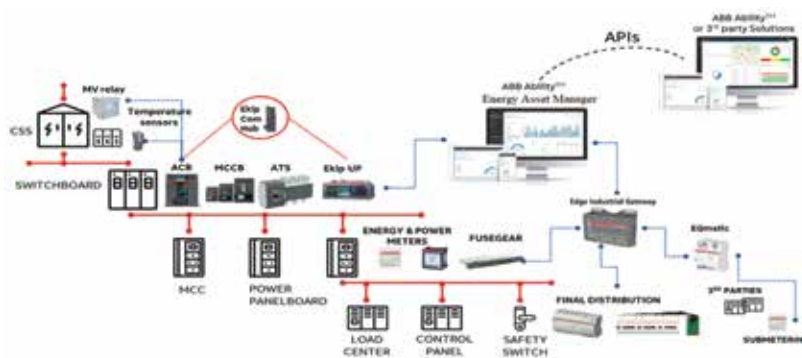

## Các chức năng chính của hệ thống Energy Asset Manager

1. Giám sát trực tuyến các thông số điện: dòng điện, điện áp, công suất (tác dụng, phản kháng, toàn phần), hệ số công suất, năng lượng (vô công, hữu công),
2. Giám sát chất lượng điện năng: sóng hài, sụt điện áp, quá tần số....
3. Quản lý giám sát năng lượng: Năng lượng tiêu thụ, quản lý chi phí sử dụng năng lượng so sánh với bill tính tiền của điện lực
4. Lập báo cáo sử dụng năng lượng: Theo thời gian (ngày, tháng năm), so sử dụng năng lượng
5. Lập kế hoạch bảo trì và bảo trì dự đoán: Hệ thống có thuật toán đánh giá về sức khỏe của thiết bị điện tử đó đưa ra kế hoạch bảo trì và bảo trì tiên lượng cho thiết bị
6. Có khả năng giám sát cả thiết bị hạ thế, trung thế (tủ RMU) và MBT (kết nối thông tin từ các sensor của MBT)
7. Báo cáo tình trạng khẩn cấp: Hệ thống có khả năng báo cáo ngay cho người vận hành những tình trạng khẩn cấp đang xảy ra trong hệ thống điện thông qua email hoặc tin nhắn thoại,.
8. Có khả năng xây dựng một giao diện giám sát trực quan bằng sơ đồ đơn tuyến hoặc hình ảnh thực tế của hệ thống tủ điện.
9. Hệ thống có khả năng giám sát tập trung cho các nhà máy có nhiều cơ sở tại các khu vực địa lý khác nhau.
10. Hệ thống có khả năng truy cập từ xa qua máy tính bàn, máy tính bảng và điện thoại thông minh
11. Giám sát hệ thống qua mạng Internet (online view) và mạng nội bộ (Local view)









# Cầu dao cắt tải OT - 3P

## Đặc điểm

Dòng ngắt tải tới 3150A

Cần thao tác loại tay vận đảm bảo an toàn khi vận hành

Đáp ứng tiêu chuẩn IEC 60947-3

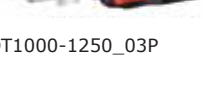
Sản phẩm	Ith (mở)	Dòng định mức AC22/AC23, 400V	Loại	Mã sản phẩm	Đơn giá (VNĐ)	
<b>OT16...125E: Thao tác bằng tay, có thể gắn trên DIN-Rail 35mm (tay vận và trục đặt riêng)</b>						
	25	16/16	OT16F3	1SCA104811R1001	949,000	
	32	25/20	OT25F3	1SCA104857R1001	1,022,000	
	40	40/23	OT40F3	1SCA104902R1001	1,254,000	
	63	63/45	OT63F3	1SCA105332R1001	1,765,000	
	80	80/75	OT80F3	1SCA105798R1001	2,177,000	
	115	100/80	OT100F3	1SCA105004R1001	2,981,000	
	125	125/90	OT125F3	1SCA105033R1001	3,285,000	
	<b>OT200...800: Thao tác tay, bao gồm tay vận dạng piston màu đen và trục (*), IP65</b>					
	160	160/160	OT160G03P	1SCA135139R1001	5,779,000	
	200	200/200	OT200E03P	1SCA022712R0800	7,569,000	
	250	250/250	OT250E03P	1SCA022710R0100	9,128,000	
	315	315/315	OT315E03P	1SCA022718R8510	11,050,000	
	400	400/400	OT400E03P	1SCA022718R8780	13,170,000	
	630	630/630	OT630E03P	1SCA022718R8940	21,039,000	
	800	800/800	OT800E03P	1SCA022718R9410	31,151,000	
	<b>OT1000...2500: Thao tác bằng tay, bao gồm Tay vận màu đen, trục(*), IP65</b>					
	1000	1000/1000	OT1000E03P	1SCA022860R5930	47,411,000	
	1250	1250/1250	OT1250E03P	1SCA022860R6230	63,061,000	
	1600	1600/1250	OT1600E03P	1SCA022860R6580	80,680,000	
	2000	2000/-	OT2000E03P	1SCA108036R1001	118,780,000	
	2500	2500/-	OT2500E03P	1SCA104972R1001	139,760,000	
	3200	3200/3200	OT3200E03P	1SCA128481R1001	152,326,000	
	3800	3800/3800	OT4000E03P	1SCA124848R1001	210,117,000	
	<b>OTM160...2500: Thao tác bằng động cơ, điện áp điều khiển Ue: 220-240Vac, có sẵn tay vận</b>					
		160/160	OTM160E3M230C	1SCA115283R1001	40,839,000	
		200/200	OTM200E3M230C	1SCA115284R1001	44,308,000	
		315/315	OTM315E3M230C	1SCA115334R1001	54,492,000	
		400/400	OTM400E3M230C	1SCA115333R1001	59,579,000	
		630/630	OTM630E3M230C	1SCA115354R1001	76,715,000	
		800/800	OTM800E3M230C	1SCA115355R1001	85,146,000	
		1000/1000	OTM1000E3M230C	1SCA115364R1001	102,523,000	
		1250/1250	OTM1250E3M230C	1SCA115365R1001	111,334,000	
		1600/1250	OTM1600E3M230C	1SCA115366R1001	132,193,000	
		2000/2000	OTM2000E3M230C	1SCA115372R1001	255,570,000	
		2500/2500	OTM2500E3M230C	1SCA115373R1001	282,998,000	

**Ghi chú:** Các cấp điện áp điều khiển: 24V DC, 48V DC, 110-125V AC/DC xin vui lòng liên hệ với văn phòng đại diện ABB

(\*) Bao gồm tay vận và trục theo bảng dưới

Cầu dao loại	Trục	Tay vận	Bộ bu lông kèm theo
OT160EV... 250_P	OXPEX210	OHB65J6	M8x25
OT315...400_P	OXPEX185	OHB95J12	M10x30
OT630...800_P	OXPEX185	OHB125J12	M12x40
OT1000...1250_P	OXPEX280	OHB274J12	M12x50
OT1600_P	OXPEX280	OHB274J12	M12X60
OT2000...2500_P	OXPEX280	OHB274J12	M12X60
OT3200...4000P	OXPEX280	OHB274J12	M12x60

Giá trên chưa bao gồm VAT, ABB có thể điều chỉnh giá bán và sẽ thông báo trước





# Cầu dao cắt tải OT - 4P

## Đặc điểm

Dòng ngắt tải tới 3150A

Cần thao tác loại tay vận đảm bảo an toàn khi vận hành

Đáp ứng tiêu chuẩn IEC 60947-3

Sản phẩm	Ith (mở)	Dòng định mức AC22/AC23, 400V	Loại	Mã sản phẩm	Đơn giá (VNĐ)
<b>Cầu dao cắt tải OT16...125, gắn trên DIN-Rail (tay vận và trục nối dài đặt riêng)</b>					
	25	16/16	OT16F4N2	1SCA104829R1001	1,218,000
	32	25/20	OT25F4N2	1SCA104886R1001	1,303,000
	40	40/23	OT40F4N2	1SCA104932R1001	1,498,000
	63	63/45	OT63F4N2	1SCA105365R1001	2,301,000
	80	80/75	OT80F4N2	1SCA105413R1001	2,703,000
	115	100/80	OT100F4N2	1SCA105018R1001	4,018,000
125	125/90	OT125F4N2	1SCA105051R1001	4,492,000	
<b>Cầu dao cắt tải OT200...800, bao gồm tay vận dạng piston và trục(*), IP65</b>					
	160	160/160	OT160G04P	1SCA135140R1001	6,934,000
	200	200/200	OT200E04P	1SCA022713R4930	9,430,000
	250	250/250	OT250E04P	1SCA022710R0520	10,795,000
	315	315/315	OT315E04P	1SCA022719R1730	12,970,000
	400	400/400	OT400E04P	1SCA022719R1810	14,653,000
	630	630/630	OT630E04P	1SCA022719R2030	25,068,000
	800	800/800	OT800E04P	1SCA022719R2110	37,237,000
<b>Cầu dao cắt tải OT1000...2500, bao gồm tay vận màu đen và trục(*), IP65</b>					
	1000	1000/1000	OT1000E04P	1SCA022860R6150	52,875,000
	1250	1250/1250	OT1250E04P	1SCA022860R6310	69,751,000
	1600	1600/1250	OT1600E04P	1SCA022860R6740	86,766,000
	2000	2000/-	OT2000E04P	1SCA108038R1001	125,607,000
	2500	2500/-	OT2500E04P	1SCA105140R1001	146,588,000
	3200	3200/3200	OT3200E04P	1SCA128482R1001	188,905,000
	3800	3800/3800	OT4000E04P	1SCA124856R1001	260,725,000
	<b>OTM160...2500: thao tác bằng động cơ, điện áp điều khiển Ue: 220-240Vac, có sẵn tay vận</b>				
		160/160	OTM160E4M230C	1SCA115293R1001	47,545,000
		200/200	OTM200E4M230C	1SCA115292R1001	51,511,000
		315/315	OTM315E4M230C	1SCA115335R1001	63,423,000
		400/400	OTM400E4M230C	1SCA115336R1001	69,386,000
		630/630	OTM630E4M230C	1SCA115357R1001	89,248,000
		800/800	OTM800E4M230C	1SCA115356R1001	99,053,000
		1000/1000	OTM1000E4M230C	1SCA115368R1001	123,125,000
		1250/1250	OTM1250E4M230C	1SCA115367R1001	133,555,000
		1600/1250	OTM1600E4M230C	1SCA115369R1001	158,635,000
		2000/2000	OTM2000E4M230C	1SCA115374R1001	292,065,000
		2500/2500	OTM2500E4M230C	1SCA115375R1001	323,341,000

Ghi chú: các cấp điện áp điều khiển, 24V DC, 48V DC, 110-125V AC/DC xin vui lòng liên hệ với văn phòng đại diện ABB

(\*) Bao gồm tay vận và trục theo bảng dưới

Cầu dao loại	Trục	Tay vận	Bộ bu lông kèm theo
OT160EV... 250_P	OXF6X210	OHB65J6	M8x25
OT315...400_P	OXF12X185	OHB95J12	M10x30
OT630...800_P	OXF12X185	OHB125J12	M12x40
OT1000...1250_P	OXF12X280	OHB274J12	M12x50
OT1600_P	OXF12X280	OHB274J12	M12X60
OT2000...2500_P	OXF12X280	OHB274J12	M12X60
OT3200...4000P	OXF12X280	OHB274J12	M12x60

# Phụ kiện cho cầu dao cắt tải OT và OETL

Sản phẩm	Chi tiết	Đường kính trục mm	Dùng cho cầu dao	Màu	Mã sản phẩm	Đơn giá (VNĐ)
	<b>Tay vận gắn trực tiếp chiều dài 31mm, không khóa được tay vận</b>					
	Chiều dài 31mm		OT16...80F3/F4	Đen	1SCA109087R1001	133,000
				Đỏ	1SCA109095R1001	266,000
	<b>Tay vận gắn trực tiếp chiều dài 37mm, có thể khóa tay vận tại vị trí 0 với 1 ổ khóa có lỗ 5mm</b>					
OHBS1_	Chiều dài 37mm		OT16...80F3/F4	Đen	1SCA108252R1001	266,000
				Đỏ	1SCA108253R1001	266,000
	<b>Tay vận lựa chọn, hiển thị trạng thái I-O và ON-OFF, IP54, ĐK trục 6mm, khoan lỗ từ 22.5mm</b>					
OH_1_	Tay vận, không khóa được tay vận		OT16...80F	Đen	1SCA102680R1001	416,000
				Vàng-Đỏ	1SCA105290R1001	416,000
	Tay vận, khoá cửa tủ khi ở trạng thái ON		OT16...80F	Đen	1SCA105210R1001	416,000
				Vàng-Đỏ	1SCA105291R1001	416,000
	Tay vận, khoá được tay vận với 1 ổ khóa có lỗ 5...6,3mm		OT16...125F	Đen	1SCA105234R1001	328,000
				Vàng-Đỏ	1SCA105325R1001	682,000
	Tay vận, khoá cửa tủ khi ở trạng thái ON, Khoá tay vận với 1 ổ		OT16...125F	Đen	1SCA105235R1001	548,000
OH_3_				Vàng-Đỏ	1SCA105326R1001	682,000
	<b>Tay vận dạng Piston, IP65, hiển thị trạng thái I-O/On-Off, khoá tay vận với tối đa 3 ổ khóa ở vị trí OFF, khoá cửa tủ ở trạng thái ON</b>					
	Chiều dài 45mm	6	OT16...125F	Đen	1SCA022380R8770	999,000
OHY_				Vàng-Đỏ	1SCA022380R8930	999,000
	Chiều dài 65mm	6	OT160EV...250	Đen	1SCA022380R9660	1,073,000
				Vàng-Đỏ	1SCA022380R9820	1,073,000
	Chiều dài 80mm	6	OT160EV...250	Đen	1SCA022381R0240	1,218,000
				Vàng-Đỏ	1SCA022381R0410	1,420,000
	Chiều dài 95mm	12	OT315...400_	Đen	1SCA022381R0830	999,000
				Vàng-Đỏ	1SCA022381R1050	1,253,000
	Chiều dài 125mm	12	OT630...800_	Đen	1SCA022381R1560	1,290,000
OHB_				Vàng-Đỏ	1SCA022381R1720	1,120,000
	Chiều dài 2X150mm	12	OT1000...2500	Đen	1SCA022865R9430	2,580,000
				Vàng-Đỏ	1SCA101586R1001	2,859,000
	Chiều dài 274	12	OT1000...4000	Đen	1SCA115920R1001	3,389,000
OHB_				Vàng-Đỏ	1SCA115919R1001	3,285,000
	<b>Tay vận dạng Piston, IP65, hiển thị trạng thái Test-I-O/Test-O-I, khoá tay vận với tối đa 3 ổ khóa ở vị trí OFF, khoá cửa tủ ở trạng thái ON</b>					
	Chiều dài 65mm	6	OT200...250_	Đen	1SCA022399R8110	1,167,000
OA1G_ OAG01				Vàng-Đỏ	1SCA022456R9540	1,206,000
	Chiều dài 95mm	12	OT315...400	Đen	1SCA022736R1750	1,350,000
				Vàng-Đỏ	1SCA022736R1910	1,350,000
	Chiều dài 125mm	12	OT630...800	Đen	1SCA022652R2220	1,522,000
				Vàng-Đỏ	1SCA022652R2310	1,450,000
	Chiều dài 274mm	12	OT1000...4000	Đen	1SCA120250R1001	3,389,000
	<b>Dùng cho cầu dao</b>					
OA2G11		<b>Vị trí lắp</b>	<b>Tiếp điểm</b>	<b>Mã sản phẩm</b>	<b>Đơn giá (VNĐ)</b>	
	<b>Tiếp điểm phụ được gắn vào cầu dao, IP20, sử dụng cáp 2.5mm<sup>2</sup></b>					
	OT16...125F	bên phải	NO	1SCA022353R4970	389,000	
		bên trái	NC	1SCA022353R4890	389,000	
		cả 2 bên	1NO+1NC	1SCA022379R8100	828,000	
	OT160EV...4000	bên cạnh	NO	1SCA022353R4970	389,000	
			NC	1SCA022456R7410	439,000	
	OTM40...2500	bên phải	1NO	1SCA022353R4970	389,000	
	OTM40...125	bên phải	1NC	1SCA022744R2240	556,000	
	OTM160...2500	bên phải	1NC	1SCA022456R7410	439,000	
	<b>Bộ gá mở rộng thêm tiếp điểm phụ (*)</b>					
OA1G_ OAG01	OT160...OT4000	bên trái	Mở rộng tối đa 8 tiếp điểm	OA1G_ 1SCA022714R8810	705,000	



# Cầu dao có chì OS 32...1250, loại DIN

## Đặc điểm

Dòng ngắt tải tới 1250A, 690V

Nắp cầu chì không mở được khi tay vặn ở vị trí ON

Tuổi thọ cơ khí: 20,000 lần đóng ngắt (không bao gồm chì)

Sản phẩm	Dòng đm AC20...23 (A)	Công suất đm AC3 400V (Kw)	Loại cầu chì	Loại	Mã sản phẩm	Đơn giá (VNĐ)
<b>Cầu dao có chì OS 32...1250, loại DIN - 3 Poles</b>						
	32	15	000	OS32GD12P	1SCA114581R1001	7,326,000
	63	30	000	OS63GD12P	1SCA115227R1001	7,765,000
	125	55	000,00	OS125GD12P	1SCA115641R1001	9,128,000
	160	80	000,00	OS160GD12P	1SCA115643R1001	13,533,000
	200	110	0	OS200D03P	1SCA022709R9500	16,938,000
	250	145	0-1	OS250D03P	1SCA022719R0090	20,920,000
	400	230	0-2	OS400D03P	1SCA022719R0250	30,413,000
	630	355	3	OS630D03P	1SCA022825R2830	46,172,000
	800	450	3	OS800D03P	1SCA022825R4880	54,237,000
	1250-AC20..22 1000-AC23	560	4	OS1250D03P	1SCA105475R1001	115,311,000
<b>Cầu dao có chì OS 32...1250, loại DIN - 4 Poles</b>						
	32	15	000	OS32GD22N2P	1SCA115202R1001	10,112,000
	63	30	000	OS63GD22N2P	1SCA115230R1001	11,050,000
	125	55	000,00	OS125GD22N2P	1SCA115880R1001	12,911,000
	160	75	000,00	OS160GD04N2P	1SCA115882R1001	18,058,000
	200	110	0	OS200D04N2P	1SCA022709R9680	23,828,000
	250	145	0-1	OS250D04N2P	1SCA022719R2380	25,323,000
	400	230	0-2	OS400D04N2P	1SCA022719R2460	33,136,000
	630	355	3	OS630D04N2P	1SCA022825R4290	59,701,000
	800	450	3	OS800D04N2P	1SCA022825R5180	68,511,000
	1250-AC20..22 1000-AC23	560	4	OS1250D04N2P	1SCA105248R1001	143,240,000

(\*) Bao gồm tay vặn và trục theo bảng dưới

Cầu dao loại	Trục	Tay vặn	Bộ bu lông kèm theo
OS40_	OSP6X150	OHB65J6	
OS32...63_	OSP6X161	OHB65J6	
OS125...160_	OSP6X161	OHB65J6	M6X20
OS200_P	OSP6X210	OHB65J6	M8X25
OS250_P	OSP6X210	OHB65J6	M10X30
OS400_P	OSP12X250	OHB95J12	M10X30
OS630...800_P	OSP12X280	OHB145J12	M12X40
OS1250_P	OSP12X280	OHB200J12P	M12x60







# Bộ chuyển đổi nguồn điện 3P loại OT 16...2500A, OTM 160...2500A

## Đặc điểm

Chuyển đổi nguồn điện bằng tay và tự động với dòng định mức từ 16A...2500A

Hiển thị 3 vị trí: I-O-II

Đáp ứng tiêu chuẩn IEC 60947-6

Sản phẩm	Dòng đm AC-21 .. 22A	Dòng đm AC-23A I (A) P (Kw)		Loại	Mã sản phẩm	Đơn giá (VNĐ)	
<b>Chuyển đổi bằng tay, điện áp tới 415V, tay vận và trực đặt riêng</b>							
 OT16...40F3C	16	16	7,5	OT16F3C	1SCA104816R1001	3,529,000	
	25	20	9	OT25F3C	1SCA104863R1001	4,040,000	
	40	23	11	OT40F3C	1SCA104913R1001	4,820,000	
	63	45	22	OT63F3C	1SCA105338R1001	6,522,000	
	80	75	37	OT80F3C	1SCA105402R1001	7,071,000	
	100	80	37	OT100F3C	1SCA105008R1001	9,493,000	
 OT100...125F3C	125	90	45	OT125F3C	1SCA105037R1001	10,248,000	
	<b>Gồm tay vận màu đen (*) IP65, khoá cửa tủ ở vị trí I và II, điện áp tới 415V</b>						
	 OT160...250E03CP	160	160	90	OT160E03CP	1SCA022772R6510	15,455,000
		200	200	110	OT200E03CP	1SCA022771R7520	19,987,000
		250	250	140	OT250E03CP	1SCA022771R3450	23,084,000
		315	315	160	OT315E03CP	1SCA022772R6780	27,550,000
400		400	220	OT400E03CP	1SCA022771R8500	32,272,000	
630		630	355	OT630E03CP	1SCA022785R6050	50,392,000	
800		800	450	OT800E03CP	1SCA022785R6300	74,475,000	
1000		1000	560	OT1000E03CP	1SCA022872R1680	124,121,000	
1250		1250	710	OT1250E03CP	1SCA022872R0790	136,536,000	
1600		1250	710	OT1600E03CP	1SCA022872R1840	161,361,000	
 OT630...800E03CP	2000			OT2000E03CP	1SCA103908R1001	253,709,000	
	2500			OT2500E03CP	1SCA105615R1001	283,498,000	
	3200			OT3200E03CP	1SCA129156R1001	355,047,000	
	<b>(*) Bao gồm tay vận và trực theo bảng dưới</b>						
 OT2000...2500E03CP	<b>Cầu dao loại</b>	<b>Trực</b>		<b>Tay vận</b>	<b>Bộ bu lông kèm theo</b>		
	OT160...250	EXP6X161		OHB65J6E011	M8x25		
	OT315...400	EXP12x166		OHB95J12E011	M10x30		
	OT630...800	EXP12x185		OHB125J12E011	M12x40		
	OT1000...2500	EXP12x185		OHB200J12PE011	M12x60		
	OT3200	EXP12x185		OHB200J12PE011	M12x100		
<b>Chuyển đổi bằng động cơ, có tay vận, điện áp điều khiển Un 220-240V AC</b>							
 OTM160...250E3	160	160	90	OTM160E3CM230C	1SCA022845R8610	53,130,000	
	200	200	110	OTM200E3CM230C	1SCA022845R8960	58,216,000	
	250	250	140	OTM250E3CM230C	1SCA022845R9260	61,941,000	
	315	315	160	OTM315E3CM230C	1SCA022847R1210	75,716,000	
	400	400	220	OTM400E3CM230C	1SCA022847R1630	76,835,000	
	630	630	355	OTM630E3CM230C	1SCA103567R1001	86,388,000	
	800	800	450	OTM800E3CM230C	1SCA103570R1001	110,592,000	
	1000			OTM1000E3CM230C	1SCA112677R1001	152,794,000	
	1250			OTM1250E3CM230C	1SCA112676R1001	169,928,000	
	1600			OTM1600E3CM230C	1SCA112678R1001	221,183,000	
 OTM630...800E3_	2000			OTM2000E3CM230C	1SCA112709R1001	342,335,000	
	2500			OTM2500E3CM230C	1SCA112710R1001	408,243,000	
	<b>Cấu dao loại</b>						
OTM160...250	OTV250ECMK		M8x25				
OTM315...400	OTV400ECMK		M10x30				
OTM630...800	OTV800ECMK		M12x40				
OTM1000...2500	OTV1000ECMK		M12x60				

Lưu ý: các cấp điện áp điều khiển, 24V DC, 48V DC, 110-125V AC/DC xin vui lòng liên hệ với văn phòng đại diện ABB

(\*) Bao gồm tay vận và trực theo bảng dưới





# Bộ chuyển đổi nguồn điện 4P loại OT 16...2500A, OTM 160...2500A

## Đặc điểm

Chuyển đổi nguồn điện bằng tay và tự động với dòng định mức từ 16A...2500A

Hiển thị 3 vị trí: I-O-II, IP20

Đáp ứng tiêu chuẩn IEC 60947-6

Sản phẩm	Dòng đm AC-21 .. 22A	Dòng đm AC-23A I (A) P (Kw)	Loại	Mã sản phẩm	Đơn giá (VNĐ)
<b>Chuyển đổi bằng tay, điện áp tới 415V, tay vận và trực đặt riêng</b>					
	16	16 7,5	OT16F4C	1SCA104831R1001	4,575,000
	25	20 9	OT25F4C	1SCA104877R1001	5,184,000
	40	23 11	OT40F4C	1SCA104934R1001	5,913,000
	63	45 22	OT63F4C	1SCA105369R1001	9,128,000
	80	75 37	OT80F4C	1SCA105418R1001	9,991,000
	100	80 37	OT100F4C	1SCA105019R1001	11,293,000
	125	90 45	OT125F4C	1SCA105054R1001	12,230,000
<b>Gồm tay vận màu đen (*) IP65, khoá cửa tủ ở vị trí I và II, điện áp tới 415V</b>					
	160	160 90	OT160E04CP	1SCA022775R9440	22,137,000
	200	200 110	OT200E04CP	1SCA022771R7280	23,828,000
	250	250 140	OT250E04CP	1SCA022775R4640	26,932,000
	315	315 160	OT315E04CP	1SCA022775R7150	31,031,000
	500	400 220	OT400E04CP	1SCA022771R8680	36,496,000
	630	630 355	OT630E04CP	1SCA022785R6130	57,217,000
	800	800 450	OT800E04CP	1SCA022785R6210	84,404,000
	1000	1000 560	OT1000E04CP	1SCA022872R1500	148,949,000
	1250	1250 710	OT1250E04CP	1SCA022872R1250	161,361,000
	1600	1250 710	OT1600E04CP	1SCA022872R2310	186,185,000
	2000		OT2000E04CP	1SCA103912R1001	271,950,000
	2500		OT2500E04CP	1SCA103906R1001	301,862,000
	3200		OT3200E04CP	1SCA129158R1001	408,253,000
(*) Bao gồm tay vận và trực theo bảng dưới					
	<b>Cầu dao loại</b>	<b>Trực</b>	<b>Tay vận</b>	<b>Bộ bu lông kèm theo</b>	
	OT160...250	OMP6X161		M8x25	
	OT315...400	OMP12x166		M10x30	
	OT630...800	OMP12x185		M12x40	
	OT1000...2500	OMP12x185		M12x60	
	OT3200	OMP12x185		M12x100	
<b>Chuyển đổi bằng động cơ, có tay vận, điện áp điều khiển Un 220-240V AC</b>					
	160	160 90	OTM160E4CM230C	1SCA022848R1510	54,115,000
	200	200 110	OTM200E4CM230C	1SCA022846R1590	61,198,000
	250	250 140	OTM250E4CM230C	1SCA022846R1910	64,167,000
	315	315 160	OTM315E4CM230C	1SCA022847R2870	74,475,000
	400	400 220	OTM400E4CM230C	1SCA022847R3250	82,542,000
	630	630 355	OTM630E4CM230C	1SCA022873R1990	92,228,000
	800	800 450	OTM800E4CM230C	1SCA022872R8340	151,429,000
	1000		OTM1000E4CM230C	1SCA112703R1001	172,533,000
	1250		OTM1250E4CM230C	1SCA112702R1001	185,685,000
	1600		OTM1600E4CM230C	1SCA112704R1001	231,733,000
	2000		OTM2000E4CM230C	1SCA112712R1001	368,766,000
	2500		OTM2500E4CM230C	1SCA112713R1001	434,550,000

Lưu ý: Các cấp điện áp điều khiển: 24V DC, 48V DC, 110-125V AC/DC xin vui lòng liên hệ với văn phòng đại diện ABB

(\*) Bao gồm tay vận và trực theo bảng dưới

Cầu dao loại	Tay vận	Bộ bu lông kèm theo
OTM160...250	OTV250ECMK	M8x25
OTM315...400	OTV400ECMK	M10x30
OTM630...800	OTV800ECMK	M12x40
OTM1000...2500	OTV1000ECMK	M12x60

# Phụ kiện cho cầu dao cắt tải OT và OETL

Sản Phẩm	Chi tiết	Đường kính trục	Dùng cho cầu dao	Màu	Mã sản phẩm	Đơn giá (VNĐ)
	<b>Tay vận gắn trực tiếp, không khóa được tay vận</b>					
			OT16...80F_C	Đen	OHBS3	133,000
OHBS1_			OT100...125F_C	Đen	OHBS9	949,000
	<b>Tay vận gắn trực tiếp, có thể khóa tay vận tại vị trí 0 với 1 ổ khóa có lỗ 5mm<sup>2</sup></b>					
			OT16...80F_C	Đen	OHBS2	266,000
			OT100...125F_C	Đen	OHBS11	1,084,000
OH_1_	<b>Tay vận lựa chọn, hiển thị trạng thái I-O -II, IP65</b>					
	Khóa vị trí 0, khóa	6	OT16...125F_C	Đen	OHBS2AJE011	634,000
	<b>Tay vận dạng Piston, IP65, hiển thị trạng thái I-O-II, khóa tay vận với tối đa 3 ổ khóa ở vị trí 0, khóa cửa tủ ở trạng thái I hoặc II</b>					
	Chiều dài 45mm	6	OT16...125F_C	Đen	OHBS2AJE011	1,064,000
	Chiều dài 65mm	6	OT160...250_C	Đen	OHBS2AJE011	1,218,000
	Chiều dài 95mm	12	OT315...400_C	Đen	OHBS2AJE011	1,399,000
	Chiều dài 125mm	12	OT630...800_C	Đen	OHBS2AJE011	1,534,000
OH_3_	Chiều dài 200mm	12	OT1000...3200_C	Đen	OHBS2AJE011	5,486,000
	<b>Dùng cho cầu dao</b>	<b>Vị trí lắp</b>		<b>Tiếp điểm</b>	<b>Mã sản phẩm</b>	<b>Đơn giá (VNĐ)</b>
	<b>Tiếp điểm phụ được gắn vào cầu dao, IP20, sử dụng cáp 2.5mm<sup>2</sup></b>					
	OT16...125F_C	bên phải		NO	OA1G10	389,000
		bên trái		NC	OA1G01	389,000
	OT63...125F3C (*)	cả 2 bên		1NO+1NC	OA2G11	828,000
	OTM40...125F3C	cả 2 bên		1NO+1NC	OA2G11	828,000
	OT_160...3200_C_	bên phải		NO	OA1G10	389,000
OA1G_OAG01	OTM160...2500_C	bên phải		NC	OA3G01	439,000
	<b>Bộ cấp nguồn song song cho động cơ</b>					
OA2G11	OTM40...2500				ODPSE230C	11,216,000
	<b>Dùng cho cầu dao</b>	<b>Chi tiết</b>			<b>Mã sản phẩm</b>	<b>Đơn giá (VNĐ)</b>
	<b>Trục nối dài cho tay vận lựa chọn (selector type), ĐK 6mm</b>					
	OT16...125F	Chiều dài trục 85 mm			OXS6X85	208,000
	OT16...125F_C	Chiều dài trục 105 mm			OXS6X105	266,000
		Chiều dài trục 120 mm			OXS6X120	266,000
		Chiều dài trục 130 mm			OXS6X130	266,000
OXS6X_	<b>Trục nối dài cho tay vận piston, ĐK 6mm</b>					
	OT160EV...250	Chiều dài trục 130 mm			OSP6X130	173,000
	OT160...250_C	Chiều dài trục 161 mm			OSP6X161	173,000
		Chiều dài trục 210 mm			OSP6X210	173,000
		Chiều dài trục 290 mm			OSP6X290	197,000
OSP6X_	<b>Trục nối dài cho tay vận piston, ĐK 12mm</b>					
	OT315...400	Chiều dài trục 166 mm			OSP12X166	341,000
	OT315...400_C	Chiều dài trục 250 mm			OSP12X250	416,000
		Chiều dài trục 325 mm			OSP12X325	377,000
		Chiều dài trục 465 mm			OSP12X395	485,000
	OT630...2500	Chiều dài trục 250 mm			OSP12X250	416,000
		Chiều dài trục 325 mm			OSP12X325	377,000
		Chiều dài trục 395 mm			OSP12X395	485,000
	OT630...2500_C	Chiều dài trục 465 mm			OSP12X465	485,000
		Chiều dài trục 325 mm			OSP12X325	377,000
		Chiều dài trục 395 mm			OSP12X395	485,000
	OSP12X_	Chiều dài trục 465 mm			OSP12X465	485,000
Chiều dài trục 535 mm				OSP12X535	485,000	

(\*) không dùng cho loại 4 cực

# Bộ chuyển đổi nguồn điện tự động ATS

## Đặc điểm

Bộ ATS Compact, dòng định mức 40 - 125A

Bộ ATS khối TrueOne, dòng định mức 40 - 1600A

Hiện thị 3 vị trí : I-O-II

Đáp ứng tiêu chuẩn IEC 60947-6

Sản Phẩm	Dòng định mức AC-31B,32B	Số cực	Loại	Mã sản phẩm	Đơn giá (VNĐ)
<b>ATS Compact chuyển đổi nguồn điện tự động điện áp 200 - 415V, 3 vị trí I-O-II, Cấp nguồn từ phía trên</b>					
	40	4P	OTM40F4C20D400C	1SCA151252R1001	25,374,000
	63	2P	OTM63F2C20D230C	1SCA151421R1001	27,193,000
	63	3P	OTM63F3C20D400C	1SCA151423R1001	27,476,000
	63	4P	OTM63F4C20D400C	1SCA151254R1001	28,325,000
	125	2P	OTM125F2C20D230C	1SCA151417R1001	31,778,000
	125	3P	OTM125F3C20D400C	1SCA151419R1001	32,108,000
	125	4P	OTM125F4C20D400C	1SCA151250R1001	33,102,000
<b>ATS TrueOne chuyển đổi nguồn điện tự động, điện áp 200-415 V, 3 vị trí I-O-II, cấp nguồn từ phía dưới</b>					
	200	2P	AXB200E1S2QB	1SCA153423R1001	108,924,000
	250	2P	AXB250E1S2QB	1SCA153452R1001	120,408,000
	315	2P	AXB315E1S2QB	1SCA153497R1001	149,427,000
	400	2P	AXB400E1S2QB	1SCA153511R1001	168,172,000
	500	2P	AXB500E1S2QB	1SCA151023R1001	190,541,000
	630	2P	AXB630E1S2QB	1SCA151049R1001	214,821,000
	800	2P	AXB800E1S2QB	1SCA150929R1001	267,319,000
	200	3P	AXB200E3X2QB	1SCA153433R1001	116,436,000
	250	3P	AXB250E3X2QB	1SCA153459R1001	128,713,000
	315	3P	AXB315E3X2QB	1SCA153506R1001	159,734,000
	400	3P	AXB400E3X2QB	1SCA152049R1001	179,769,000
	500	3P	AXB500E3X2QB	1SCA151027R1001	203,680,000
	630	3P	AXB630E3X2QB	1SCA151062R1001	229,637,000
	800	3P	AXB800E3X2QB	1SCA149960R1001	285,755,000
	1000	3P	AXB1000E3X2QB	1SCA152411R1001	308,589,000
	1250	3P	AXB1250E3X2QB	1SCA153616R1001	346,609,000
	1600	3P	AXB1600E3X2QB	1SCA153625R1001	400,141,000
	200	4P	AXB200E3S2QB	1SCA153427R1001	125,198,000
	250	4P	AXB250E3S2QB	1SCA153456R1001	138,402,000
	315	4P	AXB315E3S2QB	1SCA153501R1001	171,758,000
	400	4P	AXB400E3S2QB	1SCA153515R1001	193,298,000
	500	4P	AXB500E3S2QB	1SCA151025R1001	219,008,000
	630	4P	AXB630E3S2QB	1SCA151054R1001	246,920,000
	800	4P	AXB800E3S2QB	1SCA150934R1001	307,264,000
	1000	4P	AXB1000E3S2QB	1SCA153577R1001	331,814,000
	1250	4P	AXB1250E3S2QB	1SCA153610R1001	372,698,000
	1600	4P	AXB1600E3S2QB	1SCA153622R1001	430,259,000
<b>Phụ kiện cho ATS TrueOne</b>					
	Module cấp nguồn phụ trợ OX30...1600; 12-24VDC				
			OXEA1	1SCA148926R1001	Liên hệ ABB
	Module truyền thông Modbus RS485				
			Modbus RS-485-OX	1SDA104051R1	Liên hệ ABB
	Tiếp điểm phụ 230V - 690V				
	1 NO		OA1G10	1SCA022353R4970	389,000
	1 NC		OA3G01	1SCA022456R7410	439,000

## Lưu ý

- Các loại ATS nêu trên là các cấu hình cơ sở với bộ điều khiển & cài đặt thông số bằng DIP Switches

- Các cấu hình kết nối động lực, điều khiển và truyền thông khác xin vui lòng liên hệ ABB





Giá trên chưa bao gồm VAT, ABB có thể điều chỉnh giá bán và sẽ thông báo trước



# Chì HRC loại gG, 500V

## Đặc điểm



Dùng cho cầu dao có chì OS và OESA

Sản phẩm	Loại cầu chì	Dòng đm $I_n$	SL một hộp (cái)	Loại	Mã sản phẩm	Đơn giá (VNĐ)		
	NH 000	2	9	OFAF000H2	1SCA022627R0230	526,000		
		4	9	OFAF000H4	1SCA022627R0310	526,000		
		6	9	OFAF000H6	1SCA022627R0400	526,000		
		10	9	OFAF000H10	1SCA022627R0580	547,000		
		16	9	OFAF000H16	1SCA022627R0660	547,000		
		20	9	OFAF000H20	1SCA022627R0740	526,000		
		25	9	OFAF000H25	1SCA022627R0820	547,000		
		32	9	OFAF000H32	1SCA022627R0910	526,000		
		35	9	OFAF000H35	1SCA022627R1040	526,000		
		40	9	OFAF000H40	1SCA022627R1120	526,000		
		50	9	OFAF000H50	1SCA022627R1210	526,000		
		63	9	OFAF000H63	1SCA022627R1390	547,000		
		80	9	OFAF000H80	1SCA022627R1470	534,000		
		100	9	OFAF000H100	1SCA022627R1550	534,000		
			00	125	3	OFAF00H125	1SCA022627R1630	675,000
				160	3	OFAF00H160	1SCA022627R1710	634,000
	0	6	3	OFAF0H6	1SCA022627R1800	841,000		
		10	3	OFAF0H10	1SCA022627R1980	841,000		
		16	3	OFAF0H16	1SCA022627R2010	841,000		
		20	3	OFAF0H20	1SCA022627R2100	841,000		
		25	3	OFAF0H25	1SCA022627R2280	841,000		
		32	3	OFAF0H32	1SCA022627R2360	841,000		
		35	3	OFAF0H35	1SCA022627R2440	841,000		
		40	3	OFAF0H40	1SCA022627R2520	841,000		
		50	3	OFAF0H50	1SCA022627R2610	841,000		
		63	3	OFAF0H63	1SCA022627R2790	841,000		
		80	3	OFAF0H80	1SCA022627R2870	841,000		
		100	3	OFAF0H100	1SCA022627R2950	841,000		
		125	3	OFAF0H125	1SCA022627R3090	841,000		
		160	3	OFAF0H160	1SCA022627R3170	841,000		
			1	200	3	OFAF0H200	1SCA022629R5140	841,000
				224	3	OFAF0H224	1SCA022629R5220	841,000
250	3			OFAF0H250	1SCA022627R3170	841,000		
16	3			OFAF1H16	1SCA022627R3250	924,000		
20	3			OFAF1H20	1SCA022627R3330	924,000		
25	3			OFAF1H25	1SCA022627R3410	924,000		
32	3			OFAF1H32	1SCA022627R3500	924,000		
35	3			OFAF1H35	1SCA022627R3680	924,000		
40	3			OFAF1H40	1SCA022627R3760	924,000		
50	3			OFAF1H50	1SCA022627R3840	924,000		
	1	63	3	OFAF1H63	1SCA022627R3920	924,000		
		80	3	OFAF1H80	1SCA022627R4060	924,000		

# Chì HRC loại gG, 500V (Tiếp)

## Đặc điểm

Dùng cho cầu dao có chì OS và OESA

Sản phẩm	Loại cầu chì	Dòng đm $I_n$	SL một hộp (cái)	Loại	Mã sản phẩm	Đơn giá (VNĐ)
	1	100	3	OFAF1H100	1SCA022627R4140	924,000
		125	3	OFAF1H125	1SCA022627R4220	924,000
		160	3	OFAF1H160	1SCA022627R4310	924,000
		200	3	OFAF1H200	1SCA022627R4490	924,000
		224	3	OFAF1H224	1SCA022627R4570	924,000
		250	3	OFAF1H250	1SCA022627R4650	1,020,000
		315	3	OFAF1H315	1SCA022627R4730	924,000
		355	3	OFAF1H355	1SCA022701R4520	924,000
	2	35	3	OFAF2H35	1SCA022627R4810	1,347,000
		40	3	OFAF2H40	1SCA022627R4900	1,303,000
		50	3	OFAF2H50	1SCA022627R5030	1,303,000
		63	3	OFAF2H63	1SCA022627R5110	1,347,000
		80	3	OFAF2H80	1SCA022627R5200	1,303,000
		100	3	OFAF2H100	1SCA022627R5380	1,303,000
		125	3	OFAF2H125	1SCA022627R5460	1,303,000
		160	3	OFAF2H160	1SCA022627R5540	1,303,000
		200	3	OFAF2H200	1SCA022627R5620	1,303,000
		224	3	OFAF2H224	1SCA022627R5710	1,303,000
		250	3	OFAF2H250	1SCA022627R5890	1,303,000
		300	3	OFAF2H300	1SCA022627R5970	1,303,000
		315	3	OFAF2H315	1SCA022627R6010	1,376,000
		355	3	OFAF2H355	1SCA022627R6190	1,303,000
		400	3	OFAF2H400	1SCA022627R6270	1,303,000
		425	3	OFAF2H425	1SCA022706R3900	1,303,000
500	3	OFAF2H500	1SCA022701R4610	1,303,000		
	3	250	1	OFAF3H250	1SCA022627R6350	2,227,000
		300	1	OFAF3H300	1SCA022627R6430	2,227,000
		315	1	OFAF3H315	1SCA022627R6510	2,227,000
		355	1	OFAF3H355	1SCA022627R6600	2,227,000
		400	1	OFAF3H400	1SCA022627R6780	2,227,000
		425	1	OFAF3H425	1SCA022627R6860	2,227,000
		450	1	OFAF3H450	1SCA022627R6940	2,227,000
		500	1	OFAF3H500	1SCA022627R7080	2,318,000
		630	1	OFAF3H630	1SCA022627R7160	2,387,000
		800	1	OFAF3H800	1SCA022627R7240	2,227,000
		800	1	OFAF3H800	1SCA022627R7320	7,494,000
4	4	400	1	OFAF4H400	1SCA022627R7320	7,494,000
		500	1	OFAF4H500	1SCA022627R7410	7,494,000
		630	1	OFAF4H630	1SCA022627R7590	7,494,000
		800	1	OFAF4H800	1SCA022627R7670	7,494,000
		1000	1	OFAF4H1000	1SCA022627R7750	7,569,000
		1250	1	OFAF4H1250	1SCA022627R7830	7,569,000
4a	4a	500	1	OFAF4AH500	1SCA022637R3980	7,569,000
		630	1	OFAF4AH630	1SCA022637R4010	8,291,000
		800	1	OFAF4AH800	1SCA022637R4100	8,291,000

# Cầu dao tự động khởi động động cơ







## Đặc điểm

Đóng ngắt và bảo vệ quá tải, ngắn mạch cho động cơ-  $I_{cs} = 100\% I_{cu}$

Cần điều khiển loại tay xoay, đảm bảo tuyệt đối an toàn khi vận hành

Tiêu chuẩn IP20

Đáp ứng tiêu chuẩn IEC 60947-4-1, IEC 60947-2

Sản Phẩm	Dòng định mức (A)	Khả năng cắt (kA)	Loại	Mã sản phẩm	Đơn giá (VNĐ)	Phụ kiện dùng cho MS116, MS132 & MS165					
	<b>MS116</b>					<b>Tiếp điểm phụ</b>					
	0.10...0.16	50	MS116 - 0.16	1SAM250000R1001	1,084,000	<b>Vị trí</b>	<b>Tiếp điểm</b>	<b>Loại</b>	<b>Mã sản phẩm</b>	<b>Đơn giá (VNĐ)</b>	
	0.16...0.25	50	MS116 - 0.25	1SAM250000R1002	1,084,000	<b>Mặt trước</b>	1 NO + 1 NC	HKF1-11	1SAM201901R1001	291,000	
	0.25...0.40	50	MS116 - 0.4	1SAM250000R1003	1,084,000		1 NO + 1 NC	HKF1-10	1SAM201901R1003	205,000	
	0.40...0.63	50	MS116 - 0.63	1SAM250000R1004	1,134,000		1 NC	HKF1-01	1SAM201901R1004	205,000	
	0.63...1.00	50	MS116 - 1.0	1SAM250000R1005	1,117,000	<b>Bên phải</b>	2NO	HKF1-20	1SAM201901R1002	291,000	
	1.00...1.60	50	MS116 - 1.6	1SAM250000R1006	1,117,000		1 NO + 1 NC	HK1-11	1SAM201902R1001	300,000	
	1.60...2.50	50	MS116 - 2.5	1SAM250000R1007	1,117,000		2 NO	HK1-20	1SAM201902R1002	300,000	
	2.50...4.00	50	MS116 - 4.0	1SAM250000R1008	1,117,000		2 NC	HK1-02	1SAM201902R1003	300,000	
	4.00...6.30	50	MS116 - 6.3	1SAM250000R1009	1,117,000		2 NO	HK1-20L	1SAM201902R1004	482,000	
	6.03...10.0	50	MS116 - 10	1SAM250000R1010	1,316,000	<b>Tiếp điểm báo tín hiệu trip</b>					
	8.00...12.0	25	MS116 - 12	1SAM250000R1012	1,316,000	<b>Bên phải</b>	1 NO + 1 NC	SK1-11	1SAM201903R1001	364,000	
	10.0...16.0	16	MS116 - 16	1SAM250000R1011	1,316,000		2 NO	SK1-20	1SAM201903R1002	364,000	
	16.0...20.0	10	MS116 - 20	1SAM250000R1013	1,857,000		2 NC	SK1-20	1SAM201903R1003	364,000	
	20.0...25.0	10	MS116 - 25	1SAM250000R1014	2,109,000	<b>Cuộn bảo vệ</b>					
25.0...32.0	10	MS116 - 32	1SAM250000R1015	2,639,000	<b>Điện áp ĐK V/50Hz</b>	<b>Loại</b>	<b>Mã sản phẩm</b>	<b>Đơn giá (VNĐ)</b>			
	<b>MS132</b>					<b>Cuộn cắt</b>					
	0.10...0.16	100	MS132-0.16	1SAM350000R1001	1,433,000	<b>Bên trái</b>	20 ... 24	AA1-24	1SAM201910R10011	0,071,000	
	0.16...0.25	100	MS132-0.25	1SAM350000R1002	1,433,000		110	AA1-110	1SAM201910R10021	0,071,000	
	0.25...0.40	100	MS132-0.4	1SAM350000R1003	1,392,000		200 ... 240	AA1-230	1SAM201910R10031	0,071,000	
	0.40...0.63	100	MS132-0.63	1SAM350000R1004	1,370,000		350 ... 415	AA1-400	1SAM201910R10041	0,071,000	
	0.63...1.00	100	MS132-1.0	1SAM350000R1005	1,572,000		<b>Thiết bị giám sát thấp áp</b>				
	1.00...1.60	100	MS132-1.6	1SAM350000R1006	1,572,000	24	UA1-24	1SAM201904R1001	972,000		
	1.60...2.50	100	MS132-2.5	1SAM350000R1007	1,572,000	48	UA1-48	1SAM201904R1002	972,000		
	2.50...4.00	100	MS132-4.0	1SAM350000R1008	1,572,000	110	UA1-110	1SAM201904R1003	972,000		
	4.00...6.30	100	MS132-6.3	1SAM350000R1009	1,572,000	230	UA1-230	1SAM201904R1004	972,000		
	6.30...10.0	100	MS132-10	1SAM350000R1010	1,863,000	<b>Thanh cầu 3 pha cho MS116 và MS132</b>					
	8.00...12.0	100	MS132-12	1SAM350000R1012	1,863,000	<b>Số lượng MMS</b>	<b>Loại</b>	<b>Mã sản phẩm</b>	<b>Đơn giá (VNĐ)</b>		
	10.0...16.0	100	MS132-16	1SAM350000R1011	1,863,000	2	PS1-2-0-65	1SAM201906R1102	424,000		
	16.0...20.0	100	MS132-20	1SAM350000R1013	2,012,000	3	PS1-3-0-65	1SAM201906R1103	520,000		
	20.0...25.0	50	MS132-25	1SAM350000R1014	2,275,000	4	PS1-4-0-65	1SAM201906R1104	591,000		
25.0...32.0	25	MS132-32	1SAM350000R1015	2,866,000	2	PS1-2-1-65	1SAM201906R1112	438,000			
	<b>MS165</b>					3	PS1-3-1-65	1SAM201906R1113	551,000		
	10...16	100	MS165-16	1SAM451000R1011	4,723,000	4	PS1-4-1-65	1SAM201906R1114	613,000		
	14...20	100	MS165-20	1SAM451000R1012	4,945,000	5	PS1-5-1-65	1SAM201906R1115	704,000		
	18...25	100	MS165-25	1SAM451000R1013	5,089,000	2	PS1-2-2-65	1SAM201906R1122	453,000		
	23...32	100	MS165-32	1SAM451000R1014	5,432,000	3	PS1-3-2-65	1SAM201906R1123	591,000		
	30...42	50	MS165-42	1SAM451000R1015	5,406,000	4	PS1-4-2-65	1SAM201906R1124	644,000		
	40...54	30	MS165-54	1SAM451000R1016	5,674,000	5	PS1-5-2-65	1SAM201906R1125	757,000		
52...65	30	MS165-65	1SAM451000R1017	5,957,000							
	<b>HKF1-11</b>										
		<b>SK1-11</b>									
			<b>PS1-2-0-65</b>								





# Công tắc tơ 3P dạng khối - Loại AF

## Đặc điểm

Dùng cho mạch xoay chiều AC đến 690V, DC với khoảng điện áp đến 220V hoặc 260V

Độ bền cơ học 10 triệu lần đóng cắt, giảm lượng tiêu thụ năng lượng

Tiêu chuẩn IP20, đáp ứng tiêu chuẩn IEC 60947-4-1

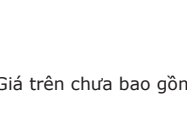
Sản phẩm	P (kW) 400 V AC-3	I (A) AC-3 380/400V $\theta \leq 55^\circ\text{C}$	I (A) AC-1 $\theta \leq 40^\circ\text{C}$	Điện áp ĐK		Tiếp điểm phụ		Loại	Mã sản phẩm	Đơn giá (VNĐ)
				Uc V 50/60 Hz	V DC	NO	NC			
	4	9	25	24...60	20...60	1	0	AF09-30-10-11	1SBL137001R1110	705,000
						0	1	AF09-30-01-41	1SBL137001R4101	716,000
				48...130	48...130	1	0	AF09-30-10-12	1SBL137001R1210	704,000
						0	1	AF09-30-01-12	1SBL137001R1201	704,000
				100...250	100...250	1	0	AF09-30-10-13	1SBL137001R1310	704,000
						0	1	AF09-30-01-13	1SBL137001R1301	704,000
250...500	250...500	1	0	AF09-30-10-14	1SBL137001R1410	704,000				
		0	1	AF09-30-01-14	1SBL137001R1401	704,000				
	5.5	12	28	24...60	20...60	1	0	AF12-30-10-11	1SBL157001R1110	845,000
						0	1	AF12-30-01-41	1SBL157001R4101	845,000
				48...130	48...130	1	0	AF12-30-10-12	1SBL157001R1210	845,000
						0	1	AF12-30-01-12	1SBL157001R1201	845,000
				100...250	100...250	1	0	AF12-30-10-13	1SBL157001R1310	845,000
						0	1	AF12-30-01-13	1SBL157001R1301	845,000
250...500	250...500	1	0	AF12-30-10-14	1SBL157001R1410	845,000				
		0	1	AF12-30-01-14	1SBL157001R1401	845,000				
	7.5	18	30	24...60	20...60	1	0	AF16-30-10-11	1SBL177001R1110	1,125,000
						0	1	AF16-30-01-41	1SBL177001R4101	1,125,000
				48...130	48...130	1	0	AF16-30-10-12	1SBL177001R1210	1,125,000
						0	1	AF16-30-01-12	1SBL177001R1201	1,125,000
				100...250	100...250	1	0	AF16-30-10-13	1SBL177001R1310	1,125,000
						0	1	AF16-30-01-13	1SBL177001R1301	1,125,000
250...500	250...500	1	0	AF16-30-10-14	1SBL177001R1410	1,125,000				
		0	1	AF16-30-01-14	1SBL177001R1401	1,125,000				
	11	26	45	24...60	20...60	0	0	AF26-30-00-11	1SBL237001R1100	1,576,000
						0	0	AF26-30-00-12	1SBL237001R1200	1,576,000
				48...130	48...130	0	0	AF26-30-00-13	1SBL237001R1300	1,576,000
						0	0	AF26-30-00-14	1SBL237001R1400	1,576,000
				250...500	250...500	0	0	AF26-30-00-14	1SBL237001R1400	1,576,000
	15	32	50	24...60	20...60	0	0	AF30-30-00-11	1SBL277001R1100	1,969,000
						0	0	AF30-30-00-12	1SBL277001R1200	2,300,000
				48...130	48...130	0	0	AF30-30-00-13	1SBL277001R1300	1,969,000
						0	0	AF30-30-00-14	1SBL277001R1400	1,969,000
				250...500	250...500	0	0	AF30-30-00-14	1SBL277001R1400	1,969,000
	18.5	38	50	24...60	20...60	0	0	AF38-30-00-41	1SBL297001R4100	3,104,000
						0	0	AF38-30-00-12	1SBL297001R1200	3,104,000
				48...130	48...130	0	0	AF38-30-00-13	1SBL297001R1300	3,104,000
						0	0	AF38-30-00-14	1SBL297001R1400	3,104,000
				250...500	250...500	0	0	AF38-30-00-14	1SBL297001R1400	3,104,000
	18.5	40	70	24...60	20...60	0	0	AF40-30-00-11	1SBL347001R1100	4,932,000
						0	0	AF40-30-00-12	1SBL347001R1200	6,783,000
				48...130	48...130	0	0	AF40-30-00-13	1SBL347001R1300	3,868,000
						0	0	AF40-30-00-14	1SBL347001R1400	3,868,000
				250...500	250...500	0	0	AF40-30-00-14	1SBL347001R1400	3,868,000
	22	53	100	24...60	20...60	0	0	AF52-30-00-11	1SBL367001R1100	4,744,000
						0	0	AF52-30-00-12	1SBL367001R1200	5,585,000
				48...130	48...130	0	0	AF52-30-00-13	1SBL367001R1300	3,911,000
						0	0	AF52-30-00-14	1SBL367001R1400	3,911,000
				250...500	250...500	0	0	AF52-30-00-14	1SBL367001R1400	3,911,000
	30	65	105	24...60	20...60	0	0	AF65-30-00-11	1SBL387001R1100	6,055,000
						0	0	AF65-30-00-12	1SBL387001R1200	6,055,000
				48...130	48...130	0	0	AF65-30-00-13	1SBL387001R1300	4,924,000
						0	0	AF65-30-00-14	1SBL387001R1400	4,924,000

Giá trên chưa bao gồm VAT, ABB có thể điều chỉnh giá bán và sẽ thông báo trước







# Công tắc tơ 3P dạng khối - Loại AF

## Đặc điểm

Dùng cho mạch xoay chiều AC đến 690V, DC với khoảng điện áp đến 220V hoặc 260V

Độ bền cơ học 10 triệu lần đóng cắt, giảm lượng tiêu thụ năng lượng

Tiêu chuẩn IP20, đáp ứng tiêu chuẩn IEC 60947-4-1

Sản phẩm	P (kW) 400 V AC-3	I (A) AC-3 380/400V θ≤55°C	I (A) θ≤40°C AC-1	Điện áp ĐK		Tiếp điểm		Loại	Mã sản phẩm	Đơn giá (VNĐ)
				Uc V 50/60 Hz	V DC	NO	NC			
	37	80	125	250...500	250...500	0	0	AF65-30-00-14	1SBL387001R1400	4,924,000
				24...60	20...60	0	0	AF80-30-00-11	1SBL397001R1100	7,660,000
				48...130	48...130	0	0	AF80-30-00-12	1SBL397001R1200	7,660,000
				100...250	100...250	0	0	AF80-30-00-13	1SBL397001R1300	6,517,000
AF2050-30	45	96	130	250...500	250...500	0	0	AF80-30-00-14	1SBL397001R1400	6,517,000
				24...60	20...60	0	0	AF96-30-00-11	1SBL407001R1100	8,770,000
				48...130	48...130	0	0	AF96-30-00-12	1SBL407001R1200	8,770,000
				100...250	100...250	0	0	AF96-30-00-13	1SBL407001R1300	8,109,000
	55	116	160	250...500	250...500	0	0	AF96-30-00-14	1SBL407001R1400	8,109,000
				24...60	20...60	1	1	AF116-30-11-11	1SFL427001R1111	11,078,000
				48...130	48...130	1	1	AF116-30-11-12	1SFL427001R1211	11,078,000
				100...250	100...250	1	1	AF116-30-11-13	1SFL427001R1311	11,078,000
CA4-10	75	140	200	24...60	20...60	1	1	AF140-30-11-11	1SFL447001R1111	12,186,000
				48...130	48...130	1	1	AF140-30-11-12	1SFL447001R1211	12,186,000
				100...250	100...250	1	1	AF140-30-11-13	1SFL447001R1311	12,186,000
				24...60	20...60	1	1	AF146-30-11-11	1SFL467001R1111	12,795,000
	75	146	225	48...130	48...130	1	1	AF146-30-11-12	1SFL467001R1211	12,795,000
				100...250	100...250	1	1	AF146-30-11-13	1SFL467001R1311	12,795,000
				24...60	20...60	1	1	AF190-30-11-11	1SFL487002R1111	14,287,000
				48...130	48...130	1	1	AF190-30-11-12	1SFL487002R1211	13,460,000
CAL4-11	90	190	275	100...250	100...250	1	1	AF190-30-11-13	1SFL487002R1311	13,460,000
				24...60	20...60	1	1	AF205-30-11-11	1SFL527002R1111	16,158,000
				48...130	48...130	1	1	AF205-30-11-12	1SFL527002R1211	16,158,000
				100...250	100...250	1	1	AF205-30-11-13	1SFL527002R1311	16,158,000
	140	265	400	24...60	20...60	1	1	AF265-30-11-11	1SFL547002R1111	19,560,000
				48...130	48...130	1	1	AF265-30-11-12	1SFL547002R1211	19,396,000
				100...250	100...250	1	1	AF265-30-11-13	1SFL547002R1311	19,396,000
				24...60	20...60	1	1	AF305-30-11-11	1SFL587002R1111	23,270,000
CAL18-11	160	305	50	48...130	48...130	1	1	AF305-30-11-12	1SFL587002R1211	23,270,000
				100...250	100...250	1	1	AF305-30-11-13	1SFL587002R1311	23,270,000
				24...60	20...60	1	1	AF370-30-11-11	1SFL607002R1111	27,934,000
				48...130	48...130	1	1	AF370-30-11-12	1SFL607002R1211	27,934,000
	200	370	600	100...250	100...250	1	1	AF370-30-11-13	1SFL607002R1311	27,934,000
				-	24...60	1	1	AF400-30-11	1SFL577001R6811	34,518,000
				48...130	48...130	1	1	AF400-30-11	1SFL577001R6911	34,518,000
				100...250	100...250	1	1	AF400-30-11	1SFL577001R7011	34,518,000
VM4	200	400	600	250...500	250...500	1	1	AF400-30-11	1SFL577001R7111	34,518,000
				-	24...60	1	1	AF460-30-11	1SFL597001R6811	40,656,000
				48...130	48...130	1	1	AF460-30-11	1SFL597001R6911	40,656,000
				100...250	100...250	1	1	AF460-30-11	1SFL597001R7011	40,656,000
	250	460	700	250...500	250...500	1	1	AF460-30-11	1SFL597001R7111	43,588,000
				-	24...60	1	1	AF580-30-11	1SFL617001R6811	54,447,000
				48...130	48...130	1	1	AF580-30-11	1SFL617001R6911	54,447,000
				100...250	100...250	1	1	AF580-30-11	1SFL617001R7011	54,447,000
VEM4	315	580	800	250...500	250...500	1	1	AF580-30-11	1SFL617001R7111	57,419,000
				-	24...60	1	1	AF750-30-11	1SFL637001R6811	65,630,000
				48...130	48...130	1	1	AF750-30-11	1SFL637001R6911	65,630,000
				100...250	100...250	1	1	AF750-30-11	1SFL637001R7111	65,630,000
TEF4-ON	400	750	1050	-	24...60	1	1	AF750-30-11	1SFL637001R6811	65,630,000
				48...130	48...130	1	1	AF750-30-11	1SFL637001R6911	65,630,000



# Công tắc tơ 3P dạng khối - Loại AF

## Đặc điểm

Dùng cho mạch xoay chiều AC đến 690V, DC với khoảng điện áp đến 220V hoặc 260V

Độ bền cơ học 10 triệu lần đóng cắt, giảm lượng tiêu thụ năng lượng

Tiêu chuẩn IP20, đáp ứng tiêu chuẩn IEC 60947-4-1

Sản phẩm	P (kW) 400 V AC-3	I (A) AC-3	I (A) $\theta \leq 40^\circ\text{C}$ AC-1 $\theta \leq 55^\circ\text{C}$	Điện áp ĐK		Tiếp điểm phụ		Loại	Mã sản phẩm	Đơn giá (VNĐ)
				Uc V 50/60 Hz	V DC	NO	NC			
 BEA16-4	-	-	1260	100...250	100...250	1	1	AF750-30-11	1SFL637001R7011	65,630,000
	-	-	-	250...500	250...500	1	1	AF750-30-11	1SFL637001R7111	65,630,000
	-	-	-	48...130	48...130	1	1	AF1250-30-11	1SFL647001R6811	119,248,000
	-	-	-	100...250	100...250	1	1	AF1250-30-11	1SFL647001R6911	119,248,000
	-	-	-	100...250	100...250	1	1	AF1250-30-11	1SFL647001R7011	119,248,000
	-	-	-	250...500	250...500	1	1	AF1250-30-11	1SFL647001R7111	119,248,000
 LT140-30L	475	860	1350	100...250	100...250	1	1	AF1350-30-11	1SFL657001R7011	203,489,000
	560	1030	1650	100...250	100...250	1	1	AF1650-30-11	1SFL677001R7011	259,348,000
	-	1030	2050	100...250	100...250	1	1	AF2050-30-11	1SFL707001R7011	324,183,000
	-	-	2650	100...250	100...250	1	1	AF2650-30-11	1SFL667001R7011	622,430,000
	-	-	2650	100...250	100...250	2	2	AF2850-30-22	1SFL687001R7022	749,184,000
	-	-	2650	100...250	100...250	2	2	AF2850-30-22	1SFL687001R7022	749,184,000

## AF09 ... AX2650 Phụ kiện

### Tiếp điểm phụ

Vị Trí	Dùng cho công tắc tơ	Tiếp điểm phụ		Loại	Mã sản phẩm	Đơn giá (VNĐ)
		NO	NC			
Mặt trước	AF09 ... AF96	1	0	CA4-10	1SBN010110R1010	86,000
		1	0	CA4-10-T	1SBN010110T1010	87,000
		0	1	CA4-01	1SBN010110R1001	86,000
		0	1	CA4-01-T	1SBN010110T1001	87,000
Mặt bên	AF09 ... AF96	1	1	CAL4-11	1SBN010120R1011	260,000
		1	1	CAL4-11-T	1SBN010120T1011	230,000
	AF116 ... AF370	1	1	CAL19-11	1SFN010820R1011	485,000
		1	1	CAL19-11B	1SFN010820R3311	485,000
	AF400 ... AF2650	1	1	CAL18-11	1SFN010720R1011	498,000
		1	1	CAL18-11B	1SFN010720R3311	498,000

### Bộ liên động cơ dành cho hai công tắc tơ lắp nằm ngang

Chung loại	Dùng cho công tắc tơ	Tiếp điểm phụ		Loại	Mã sản phẩm	Đơn giá (VNĐ)
		NO	NC			
Liên động cơ khí	AF09 ... AF38			VM4	1SBN030105T1000	195,000
	AF40 ... AF96			VM96-4	1SBN033405T1000	232,000
	AF116 ... AF370			VM19	1SFN030300R1000	1,534,000
	AF116 ... AF146 và AF190, AF205			VM140/190	1SFN034403R1000	1,534,000
	AF190, AF205 và AF265 ... AF370			VM205/265	1SFN035203R1000	1,574,000
	AF400 ... AF1250			VM750H	1SFN035700R1000	2,475,000
Liên động cơ điện	AF09 ... AF16	-	2	VEM4	1SBN030111R1000	413,000
	AF26 ... AF38					

### Rơ-le thời gian điện tử

Dùng cho công tắc tơ	Thời gian đặt	Chức năng	Tiếp điểm phụ		Loại	Mã sản phẩm	Đơn giá (VNĐ)
			NO	NC			
AF09 ... AF96	0.1...1s	ON-delay	1	1	TEF4-ON	1SBN020112R1000	1,481,000
	1...10 s	OFF-delay	1	1	TEF4-OFF	1SBN020114R1000	1,599,000
	10...100 s						

### Thanh liên kết với MNS

Dùng cho công tắc tơ	Kết nối MNS	Loại	Mã sản phẩm	Đơn giá (VNĐ)
AF09 ... AF16	MS116-0.16 ... MS116-25, MS132-0.16 ... MS132-25	BEA16-4	1SBN081306T1000	182,000
AF26 ... AF38	MS116-0.16 ... MS116-16, MS132-0.16 ... MS132-10	BEA26-4	1SBN082306T1000	213,000
	MS116-20 ... MS116-32, MS132-12 ... MS132-32	BEA38-4	1SBN082306T2000	213,000

Giá trên chưa bao gồm VAT, ABB có thể điều chỉnh giá bán và sẽ thông báo trước





# Công tắc tơ 4P dạng khối - Loại AF và EK550, EK1000

## Đặc điểm

Dùng cho mạch xoay chiều AC, DC với khoảng điện áp dao động lớn từ 100...250V

Độ bền cơ học 10 triệu lần đóng cắt, giảm lượng tiêu thụ năng lượng

Tiêu chuẩn IP20, đáp ứng tiêu chuẩn IEC 60947-4-1

Sản phẩm	I (A) $\theta \leq 40^\circ\text{C}$ AC-1	Điện áp ĐK Uc		Tiếp điểm phụ		Loại	Mã sản phẩm	Đơn giá (VNĐ)	
		V 50/60 Hz	V DC	NO	NC				
	25	24...60	20...60	0	0	AF09-40-00-11	1SBL137201R1100	811,000	
		48...130	48...130	0	0	AF09-40-00-12	1SBL137201R1200	811,000	
		100...250	100...250	0	0	AF09-40-00-13	1SBL137201R1300	811,000	
	30	24...60	20...60	0	0	AF16-40-00-11	1SBL177201R1100	1,148,000	
		48...130	48...130	0	0	AF16-40-00-12	1SBL177201R1200	1,148,000	
		100...250	100...250	0	0	AF16-40-00-13	1SBL177201R1300	1,148,000	
	45	24...60	20...60	0	0	AF26-40-00-11	1SBL237201R1100	1,757,000	
		48...130	48...130	0	0	AF26-40-00-12	1SBL237201R1200	1,757,000	
		100...250	100...250	0	0	AF26-40-00-13	1SBL237201R1300	1,757,000	
AF09-40-00-41	55	24...60	20...60	0	0	AF38-40-00-11	1SBL297201R1100	3,379,000	
		48...130	48...130	0	0	AF38-40-00-12	1SBL297201R1200	3,379,000	
		100...250	100...250	0	0	AF38-40-00-13	1SBL297201R1300	3,379,000	
	70	24...60	20...60	0	0	AF40-40-00-11	1SBL347201R1100	7,107,000	
		48...130	48...130	0	0	AF40-40-00-12	1SBL347201R1200	7,107,000	
		100...250	100...250	0	0	AF40-40-00-13	1SBL347201R1300	4,984,000	
	100	24...60	20...60	0	0	AF52-40-00-11	1SBL367201R1100	6,319,000	
		48...130	48...130	0	0	AF52-40-00-12	1SBL367201R1200	6,319,000	
		100...250	100...250	0	0	AF52-40-00-13	1SBL367201R1300	5,450,000	
	AF52-40-00-13	125	24...60	20...60	0	0	AF80-40-00-11	1SBL397201R1100	9,097,000
			48...130	48...130	0	0	AF80-40-00-12	1SBL397201R1200	9,097,000
			100...250	100...250	0	0	AF80-40-00-13	1SBL397201R1300	6,594,000
	160	24...60	20...60	0	0	AF116-40-00-11	1SFL427101R1100	16,832,000	
		48...130	48...130	0	0	AF116-40-00-12	1SFL427101R1200	16,832,000	
		100...250	100...250	0	0	AF116-40-00-13	1SFL427101R1300	16,832,000	
	200	24...60	20...60	0	0	AF140-40-00-11	1SFL447101R1100	20,501,000	
		48...130	48...130	0	0	AF140-40-00-12	1SFL447101R1200	20,501,000	
		100...250	100...250	0	0	AF140-40-00-13	1SFL447101R1300	13,828,000	
	AF205-40-00-11	275	24...60	20...60	0	0	AF190-40-00-11	1SFL487102R1100	22,637,000
			48...130	48...130	0	0	AF190-40-00-12	1SFL487102R1200	22,637,000
			100...250	100...250	0	0	AF190-40-00-13	1SFL487102R1300	21,164,000
	350	24...60	20...60	0	0	AF205-40-00-11	1SFL527102R1100	39,720,000	
		48...130	48...130	0	0	AF205-40-00-12	1SFL527102R1200	39,720,000	
		100...250	100...250	0	0	AF205-40-00-13	1SFL527102R1300	37,446,000	
	400	24...60	20...60	0	0	AF265-40-00-11	1SFL547102R1100	43,865,000	
		48...130	48...130	0	0	AF265-40-00-12	1SFL547102R1200	43,865,000	
		100...250	100...250	0	0	AF265-40-00-13	1SFL547102R1300	42,129,000	
	EK1000-40-11	500	24...60	20...60	0	0	AF305-40-00-11	1SFL587102R1100	53,350,000
			48...130	48...130	0	0	AF305-40-00-12	1SFL587102R1200	53,350,000
			100...250	100...250	0	0	AF305-40-00-13	1SFL587102R1300	53,350,000
	525	24...60	20...60	0	0	AF370-40-00-11	1SFL607102R1100	56,184,000	
		48...130	48...130	0	0	AF370-40-00-12	1SFL607102R1200	56,184,000	
		100...250	100...250	0	0	AF370-40-00-13	1SFL607102R1300	56,184,000	
	TEF4-ON	800	220...230	230...255	1	1	EK550-40-11	SK827041-EM	90,814,000
			1000	220...230	230...255	1	1	EK1000-40-11	SK827044-EM

# Công tắc tơ 4P dạng khối - Loại AF và EK550, EK1000

## Đặc điểm

Dùng cho mạch xoay chiều AC, DC với khoảng điện áp dao động lớn từ 100...250V

Độ bền cơ học 10 triệu lần đóng cắt, giảm lượng tiêu thụ năng lượng

Tiêu chuẩn IP20, đáp ứng tiêu chuẩn IEC 60947-4-1





Vị trí lắp đặt	Dùng cho công tắc tơ	Số tiếp điểm phụ		Loại	Mã sản phẩm	Đơn giá (VNĐ)		
		NO	NC					
<b>Phụ kiện</b>								
<b>Tiếp điểm phụ</b>								
Mặt trước	AF09 ... AF80-40-00	1	0	CA4-10	1SBN010110R1010	86,000		
	AF09 ... AF80-22-00	0	1	CA4-01	1SBN010110R1001	86,000		
		2	2	CA4-22E	1SBN010140R1022	370,000		
Mặt bên	AF09 ... AF80-40-00	1	1	CAL4-11	1SBN010120R1011	260,000		
	AF09... AF80-22-00	1	1	CAL4-11-T	1SBN010120T1011	230,000		
	AF116 ... AF370	1	1	CAL19-11	1SFN010820R1011	485,000		
		1	1	CAL19-11B	1SFN010820R3311	485,000		
<b>Loại liên động</b>								
Liên động cơ điện	AF09, AF16...-40-00	-	2	VEM4	1SBN030111R1000	413,000		
	AF26, AF38...-40-00							
	AF116 ... AF370			VM19	1SFN030300R1000	1,534,000		
Liên động cơ	AF09 ... AF38...-40-00			VM4	1SBN030105T1000	195,000		
	AF40 ... AF80...-40-00			VM96-4	1SBN033405T1000	232,000		
<b>Rơ-le thời gian điện tử</b>								
	Dùng cho công tắc tơ	Thời gian đặt	Chức năng	Số tiếp điểm phụ		Loại	Mã sản phẩm	Đơn giá (VNĐ)
				NO	NC			
	AF09 ... AF80	0.1...1 s	ON-delay	1	1	TEF4-ON	1SBN020112R1000	1,481,000
		1...10 s	OFF-delay	1	1	TEF4-OFF	1SBN020114R1000	1,599,000
		10...100 s						
<b>Bộ khởi động sao tam giác</b>								
	Dùng cho công tắc tơ	Đặc điểm		Loại	Mã sản phẩm	Đơn giá (VNĐ)		
	AF09 ... AF16	Có/không bao gồm VM4		BEY16-4	1SBN081313R2000	463,000		
	AF26 ... AF38	Có/không bao gồm VM4		BEY38-4	1SBN082713R2000	764,000		
	AF40 ... AF65	Có/không bao gồm VM96-4		BEY65-4	1SBN083413R2000	988,000		
	AF80 ... AF96	Có/không bao gồm VM96-4		BEY96-4	1SBN083913R2000	1,247,000		



# Rơ-le nhiệt dùng cho công tắc tơ dạng khối loại AF

## Đặc điểm



Bảo vệ quá tải cho động cơ  
Lắp trực tiếp vào công tắc tơ

Sản phẩm	Dùng cho	Phạm vi điều chỉnh (A)	Loại	Mã sản phẩm	Đơn giá (VNĐ)		
<b>Rơ-le nhiệt loại tiêu chuẩn</b>							
 TF42-0.13	AF09 ... AF38	0.10 ... 0.13	TF42-0.13	1SAZ721201R1005	730,000		
		0.13 ... 0.17	TF42-0.17	1SAZ721201R1008	730,000		
		0.17 ... 0.23	TF42-0.23	1SAZ721201R1009	730,000		
		0.23 ... 0.31	TF42-0.31	1SAZ721201R1013	730,000		
		0.31 ... 0.41	TF42-0.41	1SAZ721201R1014	730,000		
		0.41 ... 0.55	TF42-0.55	1SAZ721201R1017	730,000		
		0.55 ... 0.74	TF42-0.74	1SAZ721201R1021	730,000		
		0.74 ... 1.00	TF42-1.0	1SAZ721201R1023	730,000		
		1.00 ... 1.30	TF42-1.3	1SAZ721201R1025	730,000		
		1.30 ... 1.70	TF42-1.7	1SAZ721201R1028	730,000		
		1.70 ... 2.30	TF42-2.3	1SAZ721201R1031	730,000		
		2.30 ... 3.10	TF42-3.1	1SAZ721201R1033	730,000		
		3.10 ... 4.20	TF42-4.2	1SAZ721201R1035	730,000		
		4.20 ... 5.70	TF42-5.7	1SAZ721201R1038	730,000		
 TF65-53	AF40, AF52, AF65	5.70 ... 7.60	TF42-7.6	1SAZ721201R1040	730,000		
		7.60 ... 10.0	TF42-10	1SAZ721201R1043	730,000		
		10.0 ... 13.0	TF42-13	1SAZ721201R1045	807,000		
		13.0 ... 16.0	TF42-16	1SAZ721201R1047	807,000		
		16.0 ... 20.0	TF42-20	1SAZ721201R1049	807,000		
		20.0 ... 24.0	TF42-24	1SAZ721201R1051	1,030,000		
		24.0 ... 29.0	TF42-29	1SAZ721201R1052	1,178,000		
		29.0 ... 35.0	TF42-35	1SAZ721201R1053	1,212,000		
		35.0 ... 38.0/40.0	TF42-38	1SAZ721201R1055	1,212,000		
		22.0 ... 28.0	TF65-28	1SAZ811201R1001	2,098,000		
		25.0 ... 33.0	TF65-33	1SAZ811201R1002	2,245,000		
		30.0 ... 40.0	TF65-40	1SAZ811201R1003	2,422,000		
		36.0 ... 47.0	TF65-47	1SAZ811201R1004	2,477,000		
		44.0 ... 53.0	TF65-53	1SAZ811201R1005	2,827,000		
 TF140DU-142	AF80, AF96	50.0 ... 60.0	TF65-60	1SAZ811201R1006	2,916,000		
		57.0 ... 67.0	TF65-67	1SAZ811201R1007	2,974,000		
		40.0 ... 51.0	TF96-51	1SAZ911201R1001	2,827,000		
		48.0 ... 60.0	TF96-60	1SAZ911201R1002	3,059,000		
		57.0 ... 68.0	TF96-68	1SAZ911201R1003	3,206,000		
		65.0 ... 78.0	TF96-78	1SAZ911201R1004	3,759,000		
		75.0 ... 87.0	TF96-87	1SAZ911201R1005	4,081,000		
		84.0 ... 96.0	TF96-96	1SAZ911201R1006	4,371,000		
		 TA200DU-135	AF116, AF140	66 ... 90	TF140DU-90	1SAZ431201R1001	3,980,000
				80 ... 110	TF140DU-110	1SAZ431201R1002	4,291,000
				100 ... 135	TF140DU-135	1SAZ431201R1003	4,552,000
				110 ... 142	TF140DU-142	1SAZ431201R1004	4,811,000
				66 ... 90	TF140DU-90-V1000*	1SAZ431301R1001	4,337,000
				80 ... 110	TF140DU-110-V1000*	1SAZ431301R1002	4,678,000
100 ... 135	TF140DU-135-V1000*			1SAZ431301R1003	4,963,000		
110 ... 142	TF140DU-142-V1000*			1SAZ431301R1004	5,246,000		

# Rơ-le nhiệt dùng cho công tắc tơ dạng khối loại AF

## Đặc điểm

Bảo vệ quá tải cho động cơ  
Lắp trực tiếp vào công tắc tơ

Sản phẩm	Dùng cho	Phạm vi điều chỉnh (A)	Loại	Mã sản phẩm	Đơn giá (VNĐ)
 EF19-1.0	AF190, AF205	66 ... 90	TA200DU-90	1SAZ421201R1001	4,163,000
		80 ... 110	TA200DU-110	1SAZ421201R1002	4,422,000
		100 ... 135	TA200DU-135	1SAZ421201R1003	4,682,000
		110 ... 150	TA200DU-150	1SAZ421201R1004	4,941,000
		130 ... 175	TA200DU-175	1SAZ421201R1005	4,995,000
		150 ... 200	TA200DU-200	1SAZ421201R1006	5,099,000
<b>Rơ-le nhiệt loại điện tử</b>					
 EF146-150	AF09 ... AF16	0.10 ... 0.32	EF19-0.32	1SAX121001R1101	3,103,000
		0.30 ... 1.00	EF19-1.0	1SAX121001R1102	3,103,000
		0.80 ... 2.70	EF19-2.7	1SAX121001R1103	3,186,000
		1.90 ... 6.30	EF19-6.3	1SAX121001R1104	3,449,000
		5.70 ... 18.9	EF19-18.9	1SAX121001R1105	3,449,000
AF26 ... AF38	9.00 ... 30.0	EF45-30	1SAX221001R1101	6,303,000	
	15.0 ... 45.0	EF45-45	1SAX221001R1102	7,612,000	
AF40, AF52, AF65	20 ... 56	EF65-56	1SAX331001R1102	8,213,000	
	25 ... 70	EF65-70	1SAX331001R1101	8,213,000	
AF80, AF96	20 ... 56	EF96-56	1SAX341001R1102	9,937,000	
	36 ... 100	EF96-100	1SAX341001R1101	10,037,000	
AF116, AF140, AF146	54 ... 150	EF146-150	1SAX351001R1101	11,153,000	
AF190, AF205	63 ... 210	EF205-210	1SAX531001R1101	10,354,000	
AF265, AF305, AF370	115 ... 380	EF370-380	1SAX611001R1101	13,539,000	
AF400, AF460	150 ... 500	EF460-500	1SAX721001R1101	17,522,000	
AF580, AF750, AF1250	250 ... 800	EF750-800	1SAX821001R1101	22,299,000	





# Công tắc tơ 3P dạng khối - Loại AX

## Đặc điểm

Công tắc tơ: dùng cho mạch xoay chiều AC

Độ bền cơ học 10 triệu lần đóng cắt

Tiêu chuẩn IP20, đáp ứng tiêu chuẩn IEC 60947-4-1

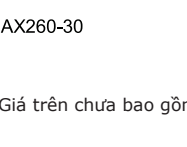
Sản phẩm	P (kW) 400 V AC-3	I (A) AC-3 380/400V $\theta \leq 55^\circ\text{C}$	I (A) $\theta \leq 40^\circ\text{C}$ AC-1	Điện áp ĐK Uc (V 50 Hz)	Tiếp điểm phụ		Loại	Mã sản phẩm	Đơn giá (VNĐ)
					NO	NC			
 AX09-30-10	4	9	22	24	1	0	AX09-30-10-81	1SBL901074R8110	493,000
					0	1	AX09-30-01-81	1SBL901074R8101	493,000
					1	0	AX09-30-10-84	1SBL901074R8410	493,000
					0	1	AX09-30-01-84	1SBL901074R8401	493,000
					1	0	AX09-30-10-80	1SBL901074R8010	493,000
					0	1	AX09-30-01-80	1SBL901074R8001	493,000
 AX40-30-10	5.5	12	25	24	1	0	AX12-30-10-81	1SBL911074R8110	517,000
					0	1	AX12-30-01-81	1SBL911074R8101	517,000
					1	0	AX12-30-10-84	1SBL911074R8410	517,000
					0	1	AX12-30-01-84	1SBL911074R8401	517,000
					1	0	AX12-30-10-80	1SBL911074R8010	517,000
					0	1	AX12-30-01-80	1SBL911074R8001	517,000
 AX40-30-10	7.5	18	27	24	1	0	AX18-30-10-81	1SBL921074R8110	686,000
					0	1	AX18-30-01-81	1SBL921074R8101	686,000
					1	0	AX18-30-10-84	1SBL921074R8410	686,000
					0	1	AX18-30-01-84	1SBL921074R8401	686,000
					1	0	AX18-30-10-80	1SBL921074R8010	686,000
					0	1	AX18-30-01-80	1SBL921074R8001	686,000
 AX95-30	11	25	32	24	1	0	AX25-30-10-81	1SBL931074R8110	963,000
					0	1	AX25-30-01-81	1SBL931074R8101	963,000
					1	0	AX25-30-10-84	1SBL931074R8410	963,000
					0	1	AX25-30-01-84	1SBL931074R8401	963,000
					1	0	AX25-30-10-80	1SBL931074R8010	963,000
					0	1	AX25-30-01-80	1SBL931074R8001	963,000
 AX185-30	15	32	55	24	1	0	AX32-30-10-81	1SBL281074R8110	1,337,000
					0	1	AX32-30-01-81	1SBL281074R8101	1,337,000
					1	0	AX32-30-10-84	1SBL281074R8410	1,337,000
					0	1	AX32-30-01-84	1SBL281074R8401	1,337,000
					1	0	AX32-30-10-80	1SBL281074R8010	1,337,000
					0	1	AX32-30-01-80	1SBL281074R8001	1,337,000
 AX260-30	18.5	40	60	24	1	0	AX40-30-10-81	1SBL321074R8110	1,949,000
					0	1	AX40-30-01-81	1SBL321074R8101	1,949,000
					1	0	AX40-30-10-84	1SBL321074R8410	1,949,000
					0	1	AX40-30-01-84	1SBL321074R8401	1,949,000
					1	0	AX40-30-10-80	1SBL321074R8010	1,949,000
					0	1	AX40-30-01-80	1SBL321074R8001	1,949,000







# Công tắc tơ 3P dạng khối - Loại AX

## Đặc điểm

Công tắc tơ: dùng cho mạch xoay chiều AC

Độ bền cơ học 10 triệu lần đóng cắt

Tiêu chuẩn IP20, đáp ứng tiêu chuẩn IEC 60947-4-1

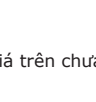
Sản phẩm	P (kW) 400 V AC-3	I (A) AC-3 380/400V θ≤55°C	I (A) θ≤40°C AC-1	Điện áp ĐK Uc (V 50 Hz)	Tiếp điểm phụ		Loại	Mã sản phẩm	Đơn giá (VNĐ)
					NO	NC			
 CA5X-10	22	50	100	220...230	1	0	AX40-30-10-80	1SBL321074R8010	1,949,000
					0	1	AX40-30-01-80	1SBL321074R8001	1,949,000
				230...240	1	0	AX40-30-10-88	1SBL321074R8810	1,949,000
					0	1	AX40-30-01-88	1SBL321074R8801	1,949,000
					0	0	AX50-30-00-81	1SBL351074R8100	2,392,000
					0	0	AX50-30-00-84	1SBL351074R8400	2,392,000
 CA5X-40E	22	50	100	220...230	0	0	AX50-30-00-80	1SBL351074R8000	2,392,000
					0	0	AX50-30-00-88	1SBL351074R8800	2,392,000
				230...240	1	1	AX50-30-11-81	1SBL351074R8111	2,392,000
					1	1	AX50-30-11-84	1SBL351074R8411	2,392,000
					1	1	AX50-30-11-80	1SBL351074R8011	2,392,000
					1	1	AX50-30-11-88	1SBL351074R8811	2,392,000
 CAL5X-11	30	65	115	220...230	0	0	AX65-30-00-81	1SBL371074R8100	3,011,000
					0	0	AX65-30-00-84	1SBL371074R8400	3,011,000
				230...240	0	0	AX65-30-00-80	1SBL371074R8000	3,011,000
					0	0	AX65-30-00-88	1SBL371074R8800	3,011,000
					1	1	AX65-30-11-81	1SBL371074R8111	3,011,000
					1	1	AX65-30-11-84	1SBL371074R8411	3,011,000
 CAL18X	30	65	115	220...230	1	1	AX65-30-11-80	1SBL371074R8011	3,011,000
					1	1	AX65-30-11-88	1SBL371074R8811	3,011,000
				230...240	0	0	AX80-30-00-81	1SBL411074R8100	3,986,000
					0	0	AX80-30-00-84	1SBL411074R8400	3,986,000
					0	0	AX80-30-00-80	1SBL411074R8000	3,986,000
					0	0	AX80-30-00-88	1SBL411074R8800	3,986,000
 CAL19-11	37	80	125	220...230	1	1	AX80-30-11-81	1SBL411074R8111	3,986,000
					1	1	AX80-30-11-84	1SBL411074R8411	3,986,000
				230...240	1	1	AX80-30-11-80	1SBL411074R8011	3,986,000
					1	1	AX80-30-11-88	1SBL411074R8811	3,986,000
					1	1	AX80-30-11-81	1SBL411074R8111	3,986,000
					1	1	AX80-30-11-84	1SBL411074R8411	3,986,000
 VM19	37	80	125	220...230	1	1	AX80-30-11-80	1SBL411074R8011	3,986,000
					1	1	AX80-30-11-88	1SBL411074R8811	3,986,000
				230...240	1	1	AX80-30-11-81	1SBL411074R8111	3,986,000
					1	1	AX80-30-11-84	1SBL411074R8411	3,986,000
					1	1	AX80-30-11-80	1SBL411074R8011	3,986,000
					1	1	AX80-30-11-88	1SBL411074R8811	3,986,000
 VM19	45	95	145	220...230	1	1	AX95-30-11-81	1SFL431074R8111	4,960,000
					1	1	AX95-30-11-84	1SFL431074R8411	4,960,000
				230...240	1	1	AX95-30-11-80	1SFL431074R8011	4,960,000
					1	1	AX95-30-11-88	1SFL431074R8811	4,960,000
					1	1	AX115-30-11-81	1SFL981074R8111	6,732,000
					1	1	AX115-30-11-84	1SFL981074R8411	6,732,000
 VM19	55	115	160	220...230	1	1	AX115-30-11-80	1SFL981074R8011	6,732,000
					1	1	AX115-30-11-88	1SFL981074R8811	6,732,000
				230...240	1	1	AX115-30-11-81	1SFL981074R8111	6,732,000
					1	1	AX115-30-11-84	1SFL981074R8411	6,732,000
					1	1	AX115-30-11-80	1SFL981074R8011	6,732,000
					1	1	AX115-30-11-88	1SFL981074R8811	6,732,000
 VM19	75	150	190	220...230	1	1	AX150-30-11-81	1SFL991074R8111	8,503,000
					1	1	AX150-30-11-84	1SFL991074R8411	8,503,000
				230...240	1	1	AX150-30-11-80	1SFL991074R8011	8,503,000
					1	1	AX150-30-11-88	1SFL991074R8811	8,503,000
					1	1	AX185-30-11-81	1SFL491074R8111	10,590,000
					1	1	AX185-30-11-84	1SFL491074R8411	10,590,000
 VM19	90	185	250	220...230	1	1	AX185-30-11-80	1SFL491074R8011	10,590,000
					1	1	AX185-30-11-88	1SFL491074R8811	10,590,000
				230...240	1	1	AX185-30-11-81	1SFL491074R8111	10,590,000
					1	1	AX185-30-11-84	1SFL491074R8411	10,590,000
 VM19	90	185	250	400...415	1	1	AX185-30-11-86	1SFL491074R8611	10,590,000
					1	1	AX185-30-11-86	1SFL491074R8611	10,590,000



# Công tắc tơ 3P dạng khối - Loại AX

## Đặc điểm

Công tắc tơ: dùng cho mạch xoay chiều AC

Độ bền cơ học 10 triệu lần đóng cắt

Tiêu chuẩn IP20, đáp ứng tiêu chuẩn IEC 60947-4-1

Sản phẩm	P (kW)	I (A)		Điện áp ĐK (V)	Tiếp điểm phụ		Loại	Mã sản phẩm	Đơn giá (VNĐ)
		400 V AC-3	AC-3		θ ≤ 40°C	AC-1			
	110	205	275	24	1	1	AX205-30-11-81	1SFL501074R8111	12,717,000
				110	1	1	AX205-30-11-84	1SFL501074R8411	12,717,000
				220...230	1	1	AX205-30-11-80	1SFL501074R8011	12,717,000
				230...240	1	1	AX205-30-11-88	1SFL501074R8811	12,717,000
				400...415	1	1	AX205-30-11-86	1SFL501074R8611	12,717,000
VE5-1	132	265	400	24	1	1	AX260-30-11-81	1SFL547074R8111	15,264,000
				110	1	1	AX260-30-11-84	1SFL547074R8411	15,264,000
				220...230	1	1	AX260-30-11-80	1SFL547074R8011	15,264,000
				230...240	1	1	AX260-30-11-88	1SFL547074R8811	15,264,000
	160	305	500	24	1	1	AX300-30-11-81	1SFL587074R8111	18,310,000
				110	1	1	AX300-30-11-84	1SFL587074R8411	18,310,000
				220...230	1	1	AX300-30-11-80	1SFL587074R8011	18,310,000
				230...240	1	1	AX300-30-11-88	1SFL587074R8811	18,310,000
				200	370	600	24	1	1
TEF5-OFF	200	370	600	110	1	1	AX370-30-11-84	1SFL607074R8411	21,981,000
				220...230	1	1	AX370-30-11-80	1SFL607074R8011	21,981,000
				230...240	1	1	AX370-30-11-88	1SFL607074R8811	21,981,000

## AX09 ... AX150 Phụ kiện

Mặt trước	AX09 ... AX150	1	-	CA5X-10	1SBN019010R1010	74,000
		-	1	CA5X-01	1SBN019010R1001	74,000
		2	2	CA5X-22E	1SBN019040R1022	357,000
		3	1	CA5X-31E	1SBN019040R1031	357,000
		4	0	CA5X-40E	1SBN019040R1040	357,000
Mặt bên	AX09 ... AX80	0	4	CA5X-04E	1SBN019040R1004	357,000
		1	1	CAL5X-11	1SBN019020R1011	221,000
		1	1	CAL18X-11	1SBN019820R1011	266,000

## Bộ liên động cơ dành cho hai công tắc tơ lắp nằm ngang

Loại liên động	Lắp bên trái công tắc tơ	Lắp bên phải công tắc tơ	Tiếp điểm phụ		Loại	Mã sản phẩm	Đơn giá (VNĐ)
Liên động cơ khí	AX09 ... AX40	AX09 ... AX40	-	-	VM5-1	1SBN030100R1000	370,000
	AX185 ... AX205	AX185 ... AX205	-	-	VM300H	1SBN034700R1000	1,574,000

## Bộ liên động cơ điện dành cho hai công tắc tơ lắp nằm ngang

Liên động cơ điện	AX09...AX40	AX09...AX40	-	2	VE5-1	1SBN030110R1000	541,000
	AX32...AX80	AX50...AX80	-	2	VE5-2	1SBN030210R1000	579,000
	AX50...AX80	AX32...AX80	-	2	VE5-2	1SBN030210R1000	579,000
	AX50...AX80	AX95...AX150	-	2	VE5-2(3)	1SBN030210R1000	579,000
	AX95...AX150	AX50...AX80	-	2	VE5-2(3)	1SBN030210R1000	579,000
	AX95...AX150	AX95...AX150	-	2	VE5-2	1SBN030210R1000	579,000

# Công tắc tơ 3P dạng khối - Loại AX

## Đặc điểm

Công tắc tơ: dùng cho mạch xoay chiều AC

Độ bền cơ học 10 triệu lần đóng cắt





Tiêu chuẩn IP20, đáp ứng tiêu chuẩn IEC 60947-4-1

Sản phẩm	P (kW) 400 V AC-3	I (A) AC-3 380/400V θ≤55°C	I (A) θ≤40°C AC-1	Điện áp ĐK U <sub>c</sub> (V)	Tiếp điểm phụ		Loại	Mã sản phẩm	Đơn giá (VNĐ)
					NO	NC			
<b>Rơ-le thời gian điện tử</b>									
AX09 ... AX80	0.1...1s		ON-delay		1	1	TEF5-ON	1SBN020312R1000	1,481,000
	1...10 s		OFF-delay		1	1	TEF5-OFF	1SBN020314R1000	1,599,000
	10...100 s								
<b>Thanh liên kết các MNS</b>									
AX09...AX18	MS116-0.16 ...	MS116-16 /	MS132-0.16 ...	MS132-10			BEA16/116	1SBN081406R1000	182,000
AX25	MS116-0.16 ...	MS116-16 /	MS132-0.16 ...	MS132-10			BEA25/116	1SBN089306T1000	180,000
AX25	MS116-20 ...	MS116-32 /	MS132-12 ...	MS132-32			BEA25/132	1SBN089306T1001	204,000
<b>AX185 ... AX370 Phụ kiện</b>									
Mặt trước	AX185 ... AX205				1	1	CAL18X-11	1SFN019820R1011	266,000
					1	1	CAL18X-11B	1SFN019820R3311	266,000
	AX260 ... AX370				1	1	CAL19-11	1SFN010820R1011	485,000
					1	1	CAL19-11B	1SFN010820R3311	485,000
Mặt bên	AX09 ... AX80				1	1	CAL5X-11	1SBN019020R1011	221,000
	AX95 ... AX205				1	1	CAL18X-11	1SFN019820R1011	266,000
<b>Bộ liên động cơ dành cho hai công tắc tơ lắp nằm ngang</b>									
Loại liên động	Lắp bên trái công tắc tơ	Lắp bên phải công tắc tơ			Tiếp điểm phụ NO NC		Loại	Mã sản phẩm	Đơn giá (VNĐ)
Liên động cơ khí	AX95 ... AX205	AX185 ... AX205			-	-	VM300H	1SFN034700R1000	1,574,000
	AX260 ... AX370	AX260 ... AX370			-	-	VM19	1SFN030300R1000	1,534,000

# Rơ-le nhiệt dùng cho công tắc tơ dạng khối loại AX

## Đặc điểm

Bảo vệ quá tải cho động cơ  
Lắp trực tiếp vào công tắc tơ

Sản phẩm	Dùng cho Công tắc tơ	Phạm vi điều chỉnh (A)	Loại	Mã sản phẩm	Đơn giá (VNĐ)	
<b>Rơ-le nhiệt loại tiêu chuẩn</b>						
 TA25DU-1.0M	AX09 ... AX32	0.10 ... 0.16	TA25DU-0.16M	1SAZ211201R2005	599,000	
		0.16 ... 0.25	TA25DU-0.25M	1SAZ211201R2009	599,000	
		0.25 ... 0.40	TA25DU-0.4M	1SAZ211201R2013	569,000	
		0.40 ... 0.63	TA25DU-0.63M	1SAZ211201R2017	569,000	
		0.63 ... 1.00	TA25DU-1.0M	1SAZ211201R2021	569,000	
		1.00 ... 1.40	TA25DU-1.4M	1SAZ211201R2023	569,000	
		1.30 ... 1.80	TA25DU-1.8M	1SAZ211201R2025	569,000	
		1.70 ... 2.40	TA25DU-2.4M	1SAZ211201R2028	569,000	
		2.20 ... 3.10	TA25DU-3.1M	1SAZ211201R2031	569,000	
		2.80 ... 4.00	TA25DU-4.0M	1SAZ211201R2033	569,000	
		3.50 ... 5.00	TA25DU-5.0M	1SAZ211201R2035	569,000	
		4.50 ... 6.50	TA25DU-6.5M	1SAZ211201R2038	569,000	
		6.00 ... 8.50	TA25DU-8.5M	1SAZ211201R2040	569,000	
		7.50 ... 11.00	TA25DU-11M	1SAZ211201R2043	569,000	
 TA42DU-25M	AX32 ... AX40	10.00 ... 14.00	TA25DU-14M	1SAZ211201R2045	599,000	
		13.00 ... 19.00	TA25DU-19M	1SAZ211201R2047	664,000	
		18.00 ... 25.00	TA25DU-25M	1SAZ211201R2051	664,000	
		24.00 ... 32.00	TA25DU-32M	1SAZ211201R2053	919,000	
		18 ... 25	TA42DU-25M	1SAZ311201R2001	999,000	
		22 ... 32	TA42DU-32M	1SAZ311201R2002	1,172,000	
		29 ... 42	TA42DU-42M	1SAZ311201R2003	1,531,000	
		 TA80DU-80-20	AX50 ... AX80	18 ... 25	TA75DU-25M	1SAZ321201R2001
22 ... 32	TA75DU-32M			1SAZ321201R2002	1,532,000	
29 ... 42	TA75DU-42M			1SAZ321201R2003	1,532,000	
36 ... 52	TA75DU-52M			1SAZ321201R2004	1,905,000	
45 ... 63	TA75DU-63M			1SAZ321201R2005	2,240,000	
60 ... 80	TA75DU-80M			1SAZ321201R2006	2,317,000	
 TA200DU-150	AX95 ... AX150	29 ... 42	TA80DU-42	1SAZ331201R1003	2,228,000	
		36 ... 52	TA80DU-52	1SAZ331201R1004	2,490,000	
		45 ... 63	TA80DU-63	1SAZ331201R1005	2,753,000	
		60 ... 80	TA80DU-80	1SAZ331201R1006	2,852,000	
AX95 ... AX150	AX95 ... AX150	66 ... 90	TA110DU-90	1SAZ411201R1001	3,898,000	
		80 ... 110	TA110DU-110	1SAZ411201R1002	4,371,000	
		AX185 ... AX205	66 ... 90	TA200DU-90	1SAZ421201R1001	4,163,000
			80 ... 110	TA200DU-110	1SAZ421201R1002	4,422,000
			100 ... 135	TA200DU-135	1SAZ421201R1003	4,682,000
			110 ... 150	TA200DU-150	1SAZ421201R1004	4,941,000
AX185 ... AX205	AX185 ... AX205	130 ... 175	TA200DU-175	1SAZ421201R1005	4,995,000	
		150 ... 200	TA200DU-200	1SAZ421201R1006	5,099,000	

# Rơ-le nhiệt dùng cho công tắc tơ dạng khối loại AX

## Đặc điểm

Bảo vệ quá tải cho động cơ  
Lắp trực tiếp vào công tắc tơ

Sản phẩm	Dùng cho Công tắc tơ	Phạm vi điều chỉnh (A)	Loại	Mã sản phẩm	Đơn giá (VNĐ)
 E16DU-1.0	<b>Rơ-le nhiệt loại điện tử</b>				
	AX09 ... AX18	0.10 ... 0.32	E16DU-0.32	1SAX111001R1101	3,103,000
		0.30 ... 1.00	E16DU-1.0	1SAX111001R1102	3,103,000
		0.80 ... 2.70	E16DU-2.7	1SAX111001R1103	3,103,000
		1.90 ... 6.30	E16DU-6.3	1SAX111001R1104	3,449,000
		5.70 ... 18.9	E16DU-18.9	1SAX111001R1105	3,540,000
	AX32 ... AX40	9.00 ... 30.0	E45DU-30	1SAX211001R1101	8,174,000
		15.0 ... 45.0	E45DU-45	1SAX211001R1102	9,870,000
	AX50 ... AX115	27.0 ... 80.0 A	E80DU-80	1SAX311001R1101	12,462,000
	AX150	50.0 ... 140.0 A	E140DU-140	1SAX321001R1101	16,508,000
AX185 ... AX205	63 ... 210	EF205-210	1SAX531001R1101	10,354,000	
AX205 ... AX370	115 ... 380	EF370-380	1SAX611001R1101	13,539,000	



# Khởi động mềm PSR



## Đặc điểm

Dòng làm việc định mức: 3...105 A, điện áp định mức  $U_g$ : 208...600 V AC, tích hợp công tắc tơ bypass

Dải điện áp điều khiển mức rộng: 100...240 V AC, 50/60 Hz hoặc 24 V AC/DC

Có thể lắp trên DIN rail và kết nối với ABB MMS qua bộ KIT đấu nối

Khởi động và dừng mềm với khoảng điều chỉnh Start Ram: 1...20s, Stop Ram: 0...20s

Sản phẩm	Công suất định mức mô tơ ( $P_e$ ) theo IEC (kW)			Dòng định mức mô tơ $I_e$ (A)	Loại	Mã sản phẩm	Đơn giá (VNĐ)
	230V	400V	500 V				
 PSR6-600-70	<b>Điện áp điều khiển định mức <math>U_g</math>, 100...240 V AC, 50/60 Hz</b>						
	0.75	1.5	2.2	3.9	PSR3-600-70	1SFA896103R7000	4,426,000
	1.5	3	4	6.8	PSR6-600-70	1SFA896104R7000	4,815,000
	2.2	4	4	9	PSR9-600-70	1SFA896105R7000	5,213,000
	3	5.5	5.5	12	PSR12-600-70	1SFA896106R7000	6,146,000
	4	7.5	7.5	16	PSR16-600-70	1SFA896107R7000	6,687,000
	5.5	11	15	25	PSR25-600-70	1SFA896108R7000	7,768,000
	7.5	15	18.5	30	PSR30-600-70	1SFA896109R7000	9,046,000
	7.5	18.5	22	37	PSR37-600-70	1SFA896110R7000	11,210,000
	11	22	30	45	PSR45-600-70	1SFA896111R7000	13,766,000
	15	30	37	60	PSR60-600-70	1SFA896112R7000	16,714,000
	22	37	45	72	PSR72-600-70	1SFA896113R7000	19,764,000
	22	45	55	85	PSR85-600-70	1SFA896114R7000	23,171,000
	30	55	55	105	PSR105-600-70	1SFA896115R7000	25,369,000
 PSR85-600-70	<b>Điện áp điều khiển định mức <math>U_g</math>, 24 V AC/DC, 50/60 Hz</b>						
	0.75	1.5	2.2	3.9	PSR3-600-11	1SFA896103R1100	5,496,000
	1.5	3	4	6.8	PSR6-600-11	1SFA896104R1100	6,413,000
	2.2	4	4	9	PSR9-600-11	1SFA896105R1100	7,445,000
	3	5.5	5.5	12	PSR12-600-11	1SFA896106R1100	8,016,000
	4	7.5	7.5	16	PSR16-600-11	1SFA896107R1100	9,733,000
	5.5	11	15	25	PSR25-600-11	1SFA896108R1100	10,422,000
	7.5	15	18.5	30	PSR30-600-11	1SFA896109R1100	12,255,000
	7.5	18.5	22	37	PSR37-600-11	1SFA896110R1100	18,322,000
	11	22	30	45	PSR45-600-11	1SFA896111R1100	20,155,000
	15	30	37	60	PSR60-600-11	1SFA896112R1100	22,560,000
	22	37	45	72	PSR72-600-11	1SFA896113R1100	28,173,000
	22	45	55	85	PSR85-600-11	1SFA896114R1100	32,407,000
	30	55	55	105	PSR105-600-11	1SFA896115R1100	33,897,000
 PSRC37...45	<b>Phụ kiện</b>						
	Liên kết MMS và khởi động mềm PSR						
	<b>MMS</b>	<b>Liên kết</b>			<b>Loại</b>	<b>Mã đặt hàng</b>	<b>Đơn giá (VNĐ)</b>
	MS116/132	PSR16-MS116			PSRC3...16	1SFA896211R1001	383,000
	MS132	PSR30-MS132			PSRC25...30	1SFA896212R1001	1,277,000
	MS165	PSR45-MS165			PSRC37...45	1SFA896216R1001	240,000
	Fieldbus plug kèm cáp đấu nối						
					PS-FBPA	1SFA896312R1002	9,821,000

# Khởi động mềm PSE

## Đặc điểm

Dòng làm việc định mức: 18...370 A, điện áp định mức  $U_g$ : 208...600 V AC, tích hợp công tắc tơ bypass

Dải điện áp điều khiển mức rộng: 100...240 V AC, 50/60 Hz

Bảng mạch điều khiển được phủ lớp bảo vệ chống bụi và ẩm ướt, ăn mòn (PCBA)

Tích hợp các chức năng cơ bản bảo vệ mô tơ hạn chế dòng, khởi động và dừng mềm, điều khiển mô men

Sản phẩm	Công suất định mức mô tơ ( $P_e$ ) theo IEC (kW)			Dòng định mức mô tơ $I_e$ (A)	Loại	Mã sản phẩm	Đơn giá (VNĐ)	
	230V	400V	500 V					
<b>Khởi động cho các ứng dụng Normal duty start, class 10, IN-LINE</b>								
	4	7.5	11	18	PSE18-600-70	1SFA897101R7000	19,665,000	
	5.5	11	15	25	PSE25-600-70	1SFA897102R7000	20,649,000	
	7.5	15	18.5	30	PSE30-600-70	1SFA897103R7000	21,632,000	
	9	18.5	22	37	PSE37-600-70	1SFA897104R7000	22,615,000	
	11	22	30	45	PSE45-600-70	1SFA897105R7000	23,598,000	
	15	30	37	60	PSE60-600-70	1SFA897106R7000	24,583,000	
	18.5	37	45	72	PSE72-600-70	1SFA897107R7000	26,056,000	
	22	45	55	85	PSE85-600-70	1SFA897108R7000	28,515,000	
	30	55	75	106	PSE105-600-70	1SFA897109R7000	38,249,000	
	40	75	90	143	PSE142-600-70	1SFA897110R7000	42,773,000	
	45	90	110	171	PSE170-600-70	1SFA897111R7000	43,854,000	
	59	110	132	210	PSE210-600-70-1	1SFA897112R7001	71,286,000	
	75	132	160	250	PSE250-600-70-1	1SFA897113R7001	80,626,000	
	90	160	200	300	PSE300-600-70-1	1SFA897114R7001	82,200,000	
	110	200	250	370	PSE370-600-70-1	1SFA897115R7001	104,716,000	
	<b>Khởi động cho các ứng dụng Heavy-duty start, class 30, in-line</b>							
		3	5.5	7.5	12	PSE18-600-70	1SFA897101R7000	19,665,000
		4	7.5	11	18	PSE25-600-70	1SFA897102R7000	20,649,000
		5.5	11	15	25	PSE30-600-70	1SFA897103R7000	21,632,000
		7.5	15	18.5	30	PSE37-600-70	1SFA897104R7000	22,615,000
9		18.5	22	37	PSE45-600-70	1SFA897105R7000	23,598,000	
11		22	30	45	PSE60-600-70	1SFA897106R7000	24,583,000	
15		30	37	60	PSE72-600-70	1SFA897107R7000	26,056,000	
18.5		37	45	72	PSE85-600-70	1SFA897108R7000	28,515,000	
22		45	55	85	PSE105-600-70	1SFA897109R7000	38,249,000	
30		55	75	106	PSE142-600-70	1SFA897110R7000	42,773,000	
	40	75	90	143	PSE170-600-70	1SFA897111R7000	43,854,000	
	45	90	110	171	PSE210-600-70-1	1SFA897112R7001	71,286,000	
	59	110	132	210	PSE250-600-70-1	1SFA897113R7001	80,626,000	
	75	132	160	250	PSE300-600-70-1	1SFA897114R7001	82,200,000	
	90	160	200	300	PSE370-600-70-1	1SFA897115R7001	104,716,000	
	<b>Phụ kiện</b>							
					<b>Loại</b>	<b>Mã đặt hàng</b>	<b>Đơn giá (VNĐ)</b>	
					Bảng điều khiển rời với cáp dài 3m	PSEEK	1SFA897100R1001	8,960,000
					Cáp USB (Service Engineer Tool)	PSECA	1SFA897201R1001	4,538,000
					Đầu cực mở rộng để nâng cấp PSE "R7000"	LXR370	1SFA899222R1003	4,909,000
				Modbus adapter	PS-MBIA	1SFA899300R1020	371,000	
<b>Phân loại ứng dụng khởi động</b>								
Heavy-duty start	Chân vịt tàu thủy	Bơm ly tâm	Máy nén	Băng chuyền (ngắn)	Thang máy			
Normal duty start	Quạt ly tâm	Băng chuyền (dài)	Máy nghiền	Máy khuấy trộn	Máy cưa			

Tham khảo thêm cách thức lựa chọn khởi động mềm bằng phần mềm [ABB Prosoft](#)

# Khởi động mềm PSTX

## Đặc điểm

Dòng làm việc định mức: 30 to 1250 A, điện áp định mức  $U_e$ : 208...690 V AC, tích hợp công tắc tơ bypass

Dải điện áp điều khiển mức rộng: 100...240 V AC, 50/60 Hz

Bảng mạch điều khiển được phủ lớp bảo vệ chống bụi và ẩm ướt, ăn mòn (PCBA)

Điều khiển 3 pha, nhiều chức năng bảo vệ mô tơ, hỗ trợ nhiều giao thức truyền thông

Sản phẩm	Công suất định mức mô tơ 400V <sub>e</sub> (P) kW				Loại	Mã sản phẩm	Đơn giá (VNĐ)
	Đầu nối IN-LINE Normal starts, class 10	Heavy-duty starts, class 30	Đầu nối INSIDE-DELTA Normal starts, class 10	Heavy-duty starts, class 30			
<b>Điện áp làm việc định mức <math>U_e</math> 208...600 V, Điện áp điều khiển định mức <math>U_s</math>, 100...250 V AC, 50/60 Hz</b>							
	15	11	25	18.5	PSTX30-600-70	1SFA898103R7000	31,463,000
	18.5	15	30	25	PSTX37-600-70	1SFA898104R7000	32,449,000
	22	18.5	37	30	PSTX45-600-70	1SFA898105R7000	34,414,000
	30	22	55	37	PSTX60-600-70	1SFA898106R7000	36,380,000
	37	30	59	55	PSTX72-600-70	1SFA898107R7000	38,839,000
	45	37	75	59	PSTX85-600-70	1SFA898108R7000	39,822,000
	55	45	90	75	PSTX105-600-70	1SFA898109R7000	45,329,000
	75	55	132	90	PSTX142-600-70	1SFA898110R7000	56,341,000
	90	75	160	132	PSTX170-600-70	1SFA898111R7000	62,043,000
	110	90	184	160	PSTX210-600-70	1SFA898112R7000	74,138,000
	132	110	220	184	PSTX250-600-70	1SFA898113R7000	85,248,000
	160	132	257	220	PSTX300-600-70	1SFA898114R7000	98,128,000
	200	160	355	257	PSTX370-600-70	1SFA898115R7000	125,660,000
	250	200	450	355	PSTX470-600-70	1SFA898116R7000	146,799,000
	315	250	540	450	PSTX570-600-70	1SFA898117R7000	162,237,000
	400	315	710	540	PSTX720-600-70	1SFA898118R7000	284,179,000
	450	400	800	710	PSTX840-600-70	1SFA898119R7000	313,068,000
	560	450	1000	800	PSTX1050-600-70	1SFA898120R7000	355,642,000
	710	560	1200	1000	PSTX1250-600-70	1SFA898121R7000	404,177,000
<b>Phụ kiện</b>							
<b>Mô tả</b>				<b>Loại</b>	<b>Mã đặt hàng</b>	<b>Đơn giá (VNĐ)</b>	
<b>Cáp PSTX USB</b>				PSCA-1	1SFA899314R1001	746,000	
<b>Kết nối truyền thông Anybus phù hợp với PSTX30 ...PSTX1250</b>							
	Profibus			AB-PROFIBUS-1	1SFA899300R1001	14,030,000	
	DeviceNet			AB-DEVICENET-1	1SFA899300R1002	14,030,000	
	Modbus-RTU			AB-MODBUS-RTU-1	1SFA899300R1003	14,030,000	
	NEW BACnet IP			AB-BACNET-IP-2	1SFA899300R1004	21,117,000	
	EtherNet/IP (2-port)			AB-ETHERNET-IP-2	1SFA899300R1006	19,642,000	
	Modbus/TCP (2-port)			AB-MODBUS-TCP-2	1SFA899300R1008	19,642,000	
	Profinet (2-port)			AB-PROFINET-IO-2	1SFA899300R1010	22,592,000	
	NEW BACnet MS/TP			AB-BACNET-MSTP	1SFA899300R1011	16,112,000	
	NEW EtherCAT			AB-ETHERCAT-IP-2	1SFA899300R1012	16,112,000	
<b>Fieldbus plug kèm cáp đầu nối</b>							
	PS-FBPA			1SFA896312R1002	9,821,000		
<b>I/O mô đun, đầu vào kỹ thuật số 24 V DC</b>							
	Mô đun mở rộng I/O 24 VDC			DX122-FBP.0	1SAJ622000R0101	29,063,000	
	Mô đun mở rộng I/O			DX111-FBP.0	1SAJ611000R0101	23,996,000	
<b>Phân loại ứng dụng khởi động</b>							
Heavy-duty start	Chân vịt tàu thủy	Bơm ly tâm	Máy nén	Băng chuyền (ngắn)	Thang máy		
Normal duty start	Quạt ly tâm	Băng chuyền (dài)	Máy nghiền	Máy khuấy trộn	Máy cưa		

Tham khảo thêm cách thức lựa chọn khởi động mềm bằng phần mềm [ABB Prosoft](#)

# Công tắc tơ điều khiển tự bù 3P dạng khối - Loại UA

## Đặc điểm

Dòng định I < 100 dòng hiệu dụng

Tiêu chuẩn IP20, đáp ứng tiêu chuẩn IEC 60947-4-1

Số lần đóng cắt mang điện 100,000 lần

Sản Phẩm	Theo tiêu chuẩn IEC Công suất định mức (kVAr) 400V, 40°C	Dòng định cực đại I (kA)	Tiếp điểm NO NC	Loại	Mã sản phẩm	Đơn giá (VNĐ)
	12.5	1.8	1 -	UA 16-30-10	1SBL181022R <b>80</b> 10	1,618,000
	20	3	1 -	UA 26-30-10	1SBL241022R <b>80</b> 10	2,072,000
	27.5	3.5	1 -	UA 30-30-10	1SBL281022R <b>80</b> 10	2,485,000
	33	5	1 1	UA 50-30-11	1SBL351022R <b>80</b> 11	3,587,000
	45	6.5	1 1	UA 63-30-11	1SBL371022R <b>80</b> 11	4,996,000
	50	7.5	1 1	UA 75-30-11	1SBL411022R <b>80</b> 11	5,712,000
	65	9.3	1 1	UA 95-30-11	1SFL431022R <b>80</b> 11	6,442,000
	75	10.3	1 1	UA 110-30-11	1SFL451022R <b>80</b> 11	10,367,000

UA 50-30

### Điện áp cuộn dây và mã số

Điện áp (V - 50Hz)	Thay mã số
24	81
48	83
110	84
220 ... 230	80
230 ... 240	88
380 ... 400	85
400 ... 415	86

## Bảng hướng dẫn lựa chọn công tắc tơ theo tiêu chuẩn IEC

Type	Power in kvar 50/60 Hz (AC-6b)															Max. permissible peak current I (kA)	
	230/240 V			400/415 V			440 V			500/550 V			690 V			U <sub>e</sub> ≤ 500 V	U <sub>e</sub> > 500 V
	40°C	55°C	70°C	40°C	55°C	70°C	40°C	55°C	70°C	40°C	55°C	70°C	40°C	55°C	70°C		
UA 16	7.5	6.7	6	12.5	11.7	10	13.7	13	11	15.5	14.7	12.5	21.5	20	17	1.8	1.6
UA 26	12	11	8.5	20	18.5	14.5	22	20	16	22	22	19.5	30	30	25	3	2.7
UA 30	16	16	11	27.5	27.5	19	30	30	20	34	34	23.5	45	45	32	3.5	3.1
UA 50	20	20	19	33	33	32	36	36	35	40	40	40	55	55	52	5	4.5
UA 63	25	25	21	45	43	37	50	48	41	50	50	45	70	70	60	6.5	5.8
UA 75	30	30	22	50	50	39	55	53	43	62	62	47.5	75	75	65	7.5	6.75
UA 95	35	35	30	65	65	55	65	65	55	70	70	60	80	80	70	9.3	8
UA 110	40	40	35	75	70	65	75	75	70	80	80	75	90	90	85	10.5	9

# Công tắc tơ điều khiển tự bù 3P dạng khối - Loại UA ... RA

## Đặc điểm

Dòng định không giới hạn

Tiêu chuẩn IP20, đáp ứng tiêu chuẩn IEC 60947-4-1

Số lần đóng cắt mang điện 250 000 lần với  $U_e < 500V$  và 100,000 lần khi  $500V < U_e < 690V$

Sản Phẩm	Theo tiêu chuẩn IEC Công suất định mức (kVAr) 400V, 40°C	Tiếp điểm NO NC	Loại	Mã sản phẩm	Đơn giá (VNĐ)
	12.5	1 -	UA 16-30-10 RA	1SBL181024R <b>80</b> 10	2,828,000
	22	1 -	UA 26-30-10 RA	1SBL241024R <b>80</b> 10	4,099,000
	30	1 -	UA 30-30-10 RA	1SBL281024R <b>80</b> 10	5,008,000
	40	- -	UA 50-30-00 RA	1SBL351024R <b>80</b> 00	6,820,000
	50	- -	UA 63-30-00 RA	1SBL371024R <b>80</b> 00	7,669,000
	60	- -	UA 75-30-00 RA	1SBL411024R <b>80</b> 00	7,611,000
	70	- -	UA 95-30-00 RA	1SFL431024R <b>80</b> 00	16,599,000
	80	- -	UA 110-30-00 RA	1SFL451024R <b>80</b> 00	19,834,000

UA50-30-00RA

## Điện áp cuộn dây và mã số

Điện áp (V - 50Hz)	Mã số
24	81
48	83
110	84
220 ... 230	80
230 ... 240	88
380 ... 400	85
400 ... 415	86

## Bảng hướng dẫn lựa chọn công tắc tơ theo tiêu chuẩn IEC

Type	Power in kvar – 50/60 Hz (AC-6b)															Max. permissible peak current I	gG type fuses A max (*)
	230/240 V			400/415 V			440 V			500/550 V			690 V				
	40°C	55°C	70°C	40°C	55°C	70°C	40°C	55°C	70°C	40°C	55°C	70°C	40°C	55°C	70°C		
UA 16-30-10 RA	8	7.5	6	12.5	12.5	10	15	13	11	18	16	12.5	22	21	17	Unlimited	80
UA 26-30-10 RA	12.5	11.5	9	22	20	15.5	24	20	17	30	25	20	35	31	26		125
UA 30-30-10 RA	16	16	11	30	27.5	19.5	32	30	20.5	34	34	25	45	45	32		200
UA 50-30-00 RA	25	24	20	40	40	35	50	43	37	55	50	46	72	65	60	200	
UA 63-30-00 RA	30	27	23	50	45	39	55	48	42.5	65	60	50	90	75	65	200	
UA 75-30-00 RA	35	30	25	60	50	41	65	53	45	75	65	55	100	80	70	200	
UA 95-30-00 RA	40	35	30	70	60	53	75	65	58	85	75	70	120	105	85	250	
UA 110-30-00 RA	45	40	35	80	70	60	85	75	70	95	82	78	130	110	100	250	

(\*) The fuse ratings given in the column represent the maximum ratings ensuring type 1 coordination according to the definition of standard IEC 60947-4-1.



# Công tắc tơ loại ESB..N

## Đặc điểm

Dùng điều khiển hệ thống đèn, hệ thống làm nóng, hệ thống thông gió, bơm và các loại động cơ trong các toà nhà dân dụng và công nghiệp

Gắn trên DIN-rail 35mm

Thoả mãn tiêu chuẩn IEC 947-4-1, IEC 1095

Sản phẩm	Điện áp ĐK (VAC)	Dòng định mức tiếp điểm AC-1 / AC-7a (A)	Tiếp điểm phụ NO NC		Loại	Mã sản phẩm	Đơn giá (VNĐ)	
	230	16	2	-	ESB16-20N	1SBE111111R0620	892,000	
			-	2	ESB16-02N	1SBE111111R0602	930,000	
			1	1	ESB16-11N	1SBE111111R0611	892,000	
	230	20	2	-	ESB20-20N	1SBE121111R0620	990,000	
			-	2	ESB20-02N	1SBE121111R0602	1,032,000	
			1	1	ESB20-11N	1SBE121111R0611	990,000	
	230...240	25	4	-	ESB25-40N	1SAE231111R0640	745,000	
			-	4	ESB25-04N	1SAE231111R0604	825,000	
			2	2	ESB25-22N	1SAE231111R0622	809,000	
			3	1	ESB25-31N	1SAE231111R0631	784,000	
	230	40	1	3	ESB25-13N	1SAE231111R0613	800,000	
			4	-	ESB40-40N	1SAE341111R0640	1,357,000	
2			2	ESB40-22N	1SAE341111R0622	1,511,000		
3			1	ESB40-31N	1SAE341111R0631	1,465,000		
3			-	ESB40-30N	1SAE341111R0630	1,357,000		
230	63	2	-	ESB40-20N	1SAE341111R0620	1,334,000		
		4	-	ESB63-40N	1SAE351111R0640	1,974,000		
		3	1	ESB63-31N	1SAE351111R0631	1,974,000		
		3	-	ESB63-30N	1SAE351111R0630	1,991,000		
230	100	2	-	ESB63-20N	1SAE351111R0620	1,974,000		
		4	-	ESB100-40N	1SAE661111R0640	8,078,000		
	230	100	2	1	ESB100-20N	1SAE361111R0620	7,675,000	
			1	1	EH04-11N	1SAE901901R1011	246,000	
			2	-	EH04-20N	1SAE901901R1020	246,000	
	230	100			Loại	Mã sản phẩm	Đơn giá (VNĐ)	
					Điện áp ĐK (VAC)	Dòng định mức tiếp điểm AC-1 / AC-7a (A)		

Lựa chọn điện áp ĐK khác: Thay số 6 theo bảng dưới

### Điện áp cuộn dây và mã số

Điện áp AC/DC	Mã số
24	1
48	3
110	4
400	7

EH04-20N

# Rơ le giám sát dòng điện, 1 pha AC/DC - CM-SRS.2

## Đặc điểm

Đo và giám sát hiện tượng quá dòng - thấp dòng cho cả dòng AC và DC

Một thiết bị bao gồm 3 khoảng đo, độ trễ điều chỉnh từ 3-30% giá trị đặt với 3 đèn LEDs hiển thị trạng thái

Độ bền cơ học: 30 triệu lần đóng cắt, chiều ngang 22.5mm cấp bảo vệ vỏ/đầu nối IP50/IP20

Đáp ứng tiêu chuẩn IEC 60255-6

Sản phẩm	Loại	Khoảng đo	Thời gian trễ chỉnh định	Số tiếp điểm	Điện áp ĐK	Mã sản phẩm	Đơn giá (VNĐ)
	CM-SRS.21S	3-30 mA,	0 s;	2CO	24-240 V AC/DC	1SVR730840R0400	6,027,000
		10-100 mA,	0.1-30 s		110-130 V AC	1SVR730841R0400	5,155,000
		0.1-1 A			220-240 V AC	1SVR730841R1400	5,155,000
	CM-SRS.22S	0.3-1.5 A,	0 s;	2CO	24-240 V AC/DC	1SVR730840R0500	6,027,000
		1-5 A, 3-15 A	0.1-30 s		110-130 V AC	1SVR730841R0500	5,155,000
					220-240 V AC	1SVR730841R1500	5,413,000

CM-SRS.22S

## Rơ-le giám sát điện áp, 1 pha AC/DC - CM-ESS.2S

Bảo vệ quá áp - thấp áp cho mạch AC và DC từ 3-600V

Một thiết bị bao gồm 4 khoảng đo, độ trễ điều chỉnh từ 3-30% giá trị đặt với 3 đèn LEDs hiển thị trạng thái

Độ bền cơ học 30 triệu lần đóng cắt, chiều ngang 22.5mm cấp bảo vệ vỏ/đầu nối IP50/IP20

Đáp ứng tiêu chuẩn IEC 60255-6

Sản phẩm	Loại	Khoảng đo	Thời gian trễ chỉnh định	Số tiếp điểm	Điện áp ĐK	Mã sản phẩm	Đơn giá (VNĐ)
	CM-ESS.2S	3-30 V	0 s;	2CO	24-240 V AC/DC	1SVR730830R0400	6,027,000
		6-60 V	0.1-30 s		110-130 V AC	1SVR730831R0400	5,155,000
		30-300 V			220-240 V AC	1SVR730831R1400	5,155,000
		60-600 V					

CM-ESS.2S

## Rơ-le giám sát 3 pha bảo vệ quá điện áp CM-PVS.31S và CM-PVS.41S

Giám sát thứ tự pha, bảo vệ mất pha, quá điện áp và thấp áp, có độ trễ từ 0.1-30s theo chế độ

ON-delay hoặc OFF-delay

3 đèn LEDs hiển thị trạng thái, chiều ngang 22.5mm

Độ bền cơ học: 30 triệu lần đóng cắt, cấp bảo vệ vỏ/đầu nối IP50/IP20

Đáp ứng tiêu chuẩn IEC 60255-6

Sản phẩm	Loại	Khoảng đo	Thời gian trễ chỉnh định	Số tiếp điểm	Mã sản phẩm	Đơn giá (VNĐ)
	CM-PVS.31S	3 x 160-300 V AC	0 s; 0.1-30 s	2CO	1SVR730794R1300	6,281,000
	CM-PVS.41S	3 x 300-500 V AC	0 s; 0.1-30 s	2CO	1SVR730794R3300	6,281,000

CM-PVS.41S

# Rơ-le kiểu điện tử

## Đặc điểm

### Rơ-le giám sát cách ly cho hệ thống điện nối đất kiểu IT, CM-IWS.1

Giám sát điện trở cách điện cho hệ thống nối đất IT có điện áp đến 250VAC và 300VDC, dài cách điện 1-100 kΩ  
3 đèn LEDs hiển thị trạng thái, chiều ngang 22.5mm

Cấp bảo vệ vỏ/đầu nối IP50/IP20

Đáp ứng tiêu chuẩn IEC 61557-8

Sản phẩm	Loại	Khoảng điện áp giám sát	Điện áp ĐK	Số tiếp điểm	Mã sản phẩm	Đơn giá (VNĐ)
	CM-IWS.1S	0-250 V AC / 0-300 V DC	24-240 V AC/DC	1CO	1SVR730660R0100	8,206,000

CM-IWS.1S

### Rơ-le giám sát nhiệt độ, CM-TCS

Giám sát hiện tượng quá nhiệt, thấp nhiệt hoặc nhiệt độ trong ngưỡng với cảm biến PT100

Nhiệt độ làm việc trong khoảng -40...+60°C, 3 đèn LEDs hiển thị trạng thái, chiều ngang 22.5mm

Cấp bảo vệ vỏ/đầu nối IP50/IP20, số tiếp điểm 1x2 C/O hoặc 2x1 C/O (SPDT)

Đáp ứng tiêu chuẩn IEC/EN 60947-5-1

Sản phẩm	Loại	Khoảng điện áp điều khiển	Khoảng đo	Mã sản phẩm	Đơn giá (VNĐ)
	CM-TCS.11S	24-240 V AC/DC	-50...+50 °C	1SVR730740R0100	6,826,000
	CM-TCS.12S	24-240 V AC/DC	0...+100 °C	1SVR730740R0200	6,826,000
	CM-TCS.13S	24-240 V AC/DC	0...+ 200 °C	1SVR730740R0300	6,826,000
	CM-TCS.21S	24 V AC/DC	-50...+50 °C	1SVR730740R9100	5,592,000
	CM-TCS.22S	24 V AC/DC	0...+100 °C	1SVR730740R9200	5,592,000
	CM-TCS.23S	24 V AC/DC	0...+200 °C	1SVR730740R9300	5,592,000

CM-TCS.21S



## Bộ cấp nguồn sơ cấp - Loại CP-E

### Đặc điểm

Điều chỉnh được điện áp đầu ra, hiệu suất cao tới 90%, tổn hao công suất và phát nhiệt thấp

Tích hợp cầu chì ở đầu vào, ngắt mạch, bảo vệ quá tải và ngắn mạch: tự động cài đặt lại

Nhiệt độ làm việc -25°C ... +70°C

Có đèn LED hiển thị trạng thái hoạt động, cấp bảo vệ IP20

Đáp ứng tiêu chuẩn IEC/EN 61204

Sản Phẩm	Điện áp đầu vào (V)	Điện áp/ Dòng điện ngõ ra	Loại	Mã sản phẩm	Đơn giá (VNĐ)
 CP-E 12/2.5	90-264V AC / 120-375V DC	5 VDC/3A	CP-E 5/3.0	1SVR427033R3000	2,955,000
	85-264V AC/90-375V DC	12V DC/2.5A	CP-E 12/2.5	1SVR427032R1000	2,955,000
	90-132V AC,180-264V AC/ 210-375V DC	12V DC/10A	CP-E 12/10.0	1SVR427035R1000	5,276,000
	90-264V AC/120-375V DC	24V DC/0.75A	CP-E 24/0.75	1SVR427030R0000	2,470,000
	85-264V AC/90-375V DC	24V DC/1.25A	CP-E 24/1.25	1SVR427031R0000	2,563,000
	85-264V AC/90-375V DC	24V DC/2.5A	CP-E 24/2.5	1SVR427032R0000	3,233,000
 CP-E 24/5.0	90-132V AC,180-264V AC/ 210-375V DC	24V DC/5A	CP-E 24/5.0	1SVR427034R0000	4,755,000
	90-132V AC,180-264V AC/ 210-375V DC	24V DC/10A	CP-E 24/10.0	1SVR427035R0000	6,689,000
	90-264V AC/120-375V DC	24V DC/20A	CP-E 24/20.0	1SVR427036R0000	9,142,000
	85-264V AC/90-375V DC	48V DC/0.625A	CP-E 48/0.62	1SVR427030R2000	3,122,000
	85-264V AC/90-375V DC	48V DC/1.25A	CP-E 48/1.25	1SVR427031R2000	3,976,000
	90-132V AC,180-264V AC/ 210-375 V DC	48V DC/5A	CP-E 48/5.0	1SVR427034R2000	8,027,000
90-264V AC/120-375V DC	48V DC/10A	CP-E 48/10.0	1SVR427035R2000	10,963,000	

# Rơ-le trung gian - Kiểu CR-MX





## Đặc điểm

Có 7 dải điện áp khác nhau cho cuộn dây (cho DC và AC)

Tiếp điểm Cadmium-free thân thiện môi trường

Lựa chọn: tích hợp Led hiển thị

Được chứng nhận bởi các tiêu chuẩn: UL,CAN/CSA, TUV, CQC và gắn nhãn CE

Sản Phẩm	Số cặp tiếp điểm C/O	Điện áp cung cấp (V)	Loại	Mã sản phẩm	Đơn giá (VNĐ)
<b>Không tích hợp đèn LED</b>					
	2 tiếp điểm C/O, dòng định mức 7A, 250V	24 V DC	CR-MX024DC2	1SVR405631R1000	139,000
		110 V DC	CR-MX110DC2	1SVR405631R8000	164,000
		230 V AC	CR-MX230AC2	1SVR405631R3000	173,000
CR-MX230AC4LT	2 tiếp điểm C/O, dòng định mức 7A, 250V, có nút kiểm tra bằng tay	24 V DC	CR-MX024DC2T	1SVR405641R1000	93,000
		110 V DC	CR-MX110DC2T	1SVR405641R8000	101,000
		230 V AC	CR-MX230AC2T	1SVR405641R3000	104,000
	4 tiếp điểm C/O, dòng định mức 5A, 250V	24 V DC	CR-MX024DC4	1SVR405633R1000	156,000
		110 V DC	CR-MX110DC4	1SVR405633R8000	184,000
		230 V AC	CR-MX230AC4	1SVR405633R3000	183,000
CR-MX024DC2	4 tiếp điểm C/O, dòng định mức 5A, 250V, có nút kiểm tra bằng tay	24 V DC	CR-MX024DC4T	1SVR405643R1000	96,000
		110 V DC	CR-MX110DC4T	1SVR405643R8000	107,000
		230 V AC	CR-MX230AC4T	1SVR405643R3000	108,000
<b>Tích hợp đèn LED</b>					
	2 tiếp điểm C/O, dòng định mức 7A, 250V	24 V DC	CR-MX024DC2L	1SVR405631R1100	162,000
		110 V DC	CR-MX110DC2L	1SVR405631R8100	186,000
		230 V AC	CR-MX230AC2L	1SVR405631R3100	197,000
CR-M4SFB	2 tiếp điểm C/O, dòng định mức 7A, 250V, có nút kiểm tra bằng tay	24 V DC	CR-MX024DC2LT	1SVR405641R1100	105,000
		110 V DC	CR-MX110DC2LT	1SVR405641R8100	115,000
		230 V AC	CR-MX230AC2LT	1SVR405641R3100	119,000
	4 tiếp điểm C/O, dòng định mức 5A, 250V	24 V DC	CR-MX024DC4L	1SVR405633R1100	185,000
		110 V DC	CR-MX110DC4L	1SVR405633R8100	208,000
		230 V AC	CR-MX230AC4L	1SVR405633R3100	208,000
CR-MX	4 tiếp điểm C/O, dòng định mức 5A, 250V, có nút kiểm tra bằng tay	24 V DC	CR-MX024DC4LT	1SVR405643R1100	109,000
		110 V DC	CR-MX110DC4LT	1SVR405643R8100	121,000
		230 V AC	CR-MX230AC4LT	1SVR405643R3100	123,000
<b>Đế và phụ kiện cho rơ-le trung gian</b>					
<b>Số cặp tiếp điểm C/O</b>			<b>Loại</b>	<b>Mã sản phẩm</b>	<b>Đơn giá (VNĐ)</b>
Dùng cho loại 2 tiếp điểm C/O			CR-M2SFB	1SVR405651R1400	138,000
Dùng cho loại 2 hoặc 4 tiếp điểm C/O			CR-M4SFB	1SVR405651R3400	231,000
Thanh giữ rơ-le và đế			CR-MH1	1SVR405659R1100	18,000
Điốt bảo vệ ngược cực tính			CR-P/M 22	1SVR405651R0000	53,000

# Rơ-le trung gian - Kiểu CR-M



## Đặc điểm

Có 12 dải điện áp khác nhau cho cuộn dây (cho DC và AC)

Được tích hợp nút nhấn để kiểm tra bằng tay và khóa tiếp điểm đầu ra

Nhiều phụ kiện có thể lựa chọn thêm: bộ bảo vệ chống đầu nhảim cực, đèn LED hiển thị, bộ bảo vệ quá áp, mạch lọc RC

Được chứng nhận bởi các tiêu chuẩn: UL, CAN/CSA, VDE, Lloyds Register,.. và gắn nhãn CE

Sản phẩm	Số cặp tiếp điểm C/O	Điện áp cung cấp (V)	Loại	Mã sản phẩm	Đơn giá (VNĐ)
<b>Không tích hợp đèn LED</b>					
	2 tiếp điểm C/O, dòng định mức 12A, 250V	12V DC	CR-M012DC2	1SVR405611R4000	244,000
		24V DC	CR-M024DC2	1SVR405611R1000	244,000
		110V DC	CR-M110DC2	1SVR405611R8000	278,000
		220V DC	CR-M220DC2	1SVR405611R9000	298,000
		24V AC	CR-M024AC2	1SVR405611R0000	255,000
		110V AC	CR-M110AC2	1SVR405611R7000	265,000
	3 tiếp điểm C/O, dòng định mức 10A, 250V	230V AC	CR-M230AC2	1SVR405611R3000	286,000
		12V DC	CR-M012DC3	1SVR405612R4000	252,000
		24V DC	CR-M024DC3	1SVR405612R1000	252,000
		110V DC	CR-M110DC3	1SVR405612R8000	286,000
		220V DC	CR-M220DC3	1SVR405612R9000	306,000
		24V AC	CR-M024AC3	1SVR405612R0000	265,000
4 tiếp điểm C/O, dòng định mức 6A, 250V	110V AC	CR-M110AC3	1SVR405612R7000	274,000	
	230V AC	CR-M230AC3	1SVR405612R3000	294,000	
	12V DC	CR-M012DC4	1SVR405613R4000	259,000	
	24V DC	CR-M024DC4	1SVR405613R1000	259,000	
	110V DC	CR-M110DC4	1SVR405613R8000	294,000	
	220V DC	CR-M220DC4	1SVR405613R9000	314,000	
	24V AC	CR-M024AC4	1SVR405613R0000	274,000	
	110V AC	CR-M110AC4	1SVR405613R7000	282,000	
	230V AC	CR-M230AC4	1SVR405613R3000	303,000	
	12V DC	CR-M012DC2L	1SVR405611R4100	292,000	
	24V DC	CR-M024DC2L	1SVR405611R1100	292,000	
	110V DC	CR-M110DC2L	1SVR405611R8100	323,000	
2 tiếp điểm C/O, dòng định mức 12A, 250V	220V DC	CR-M220DC2L	1SVR405611R9100	347,000	
	24V AC	CR-M024AC2L	1SVR405611R0100	305,000	
	110V AC	CR-M110AC2L	1SVR405611R7100	313,000	
	230V AC	CR-M230AC2L	1SVR405611R3100	334,000	
	12V DC	CR-M012DC3L	1SVR405612R4100	299,000	
	24V DC	CR-M024DC3L	1SVR405612R1100	299,000	
3 tiếp điểm C/O, dòng định mức 10A, 250V	110V DC	CR-M110DC3L	1SVR405612R8100	334,000	
	220V DC	CR-M220DC3L	1SVR405612R9100	356,000	
	24V AC	CR-M024AC3L	1SVR405612R0100	313,000	
	110V AC	CR-M110AC3L	1SVR405612R7100	320,000	
	230V AC	CR-M230AC3L	1SVR405612R3100	343,000	
	12V DC	CR-M012DC4L	1SVR405613R4100	309,000	
4 tiếp điểm C/O, dòng định mức 6A, 250V	24V DC	CR-M024DC4L	1SVR405613R1100	309,000	
	110V DC	CR-M110DC4L	1SVR405613R8100	343,000	
	220V DC	CR-M220DC4L	1SVR405613R9100	363,000	
	24V AC	CR-M024AC4L	1SVR405613R0100	320,000	
	110V AC	CR-M110AC4L	1SVR405613R7100	328,000	
	230V AC	CR-M230AC4L	1SVR405613R3100	351,000	

## Rơ-le trung gian - Kiểu CR-M



### Đặc điểm

Có 12 dải điện áp khác nhau cho cuộn dây (cho DC và AC)

Được tích hợp nút nhấn để kiểm tra bằng tay và khóa tiếp điểm đầu ra

Nhiều phụ kiện có thể lựa chọn thêm: Bộ bảo vệ chống đầu nhăm cực, đèn LED hiển thị, bộ bảo vệ quá áp, mạch lọc RC

Được chứng nhận bởi các tiêu chuẩn: UL, CAN/CSA, VDE, Liody Register,.. và gắn nhãn CE

Sản phẩm	Số cặp tiếp điểm C/O, đặc tính	Kiểu đấu nối ngõ ra	Loại	Mã sản phẩm	Đơn giá (VNĐ)	
<b>Đế và phụ kiện cho rơ-le trung gian</b>						
 CR-M2LS	Chân đế logic cho 2 C/O	Vặn vít	CR-M2LS	1SVR405651R1100	199,000	
	Chân đế logic cho 3 C/O	Vặn vít	CR-M3LS	1SVR405651R2100	213,000	
	Chân đế logic cho 2/4 C/O	Vặn vít	CR-M4LS	1SVR405651R3100	228,000	
	Chân đế logic cho 2/4 C/O	Lò xo	CR-M4LC	1SVR405651R3200	365,000	
	Chân đế tiêu chuẩn cho 2 C/O	Vặn vít	CR-M2SS	1SVR405651R1000	188,000	
	Chân đế tiêu chuẩn cho 3 C/O	Vặn vít	CR-M3SF	1SVR405651R2000	204,000	
	Chân đế tiêu chuẩn cho 2/4 C/O	Vặn vít	CR-M4SS	1SVR405651R3000	217,000	
	Chân đế tiêu chuẩn cho 2 C/O	Dùng cho đầu cos V	CR-M2SF	1SVR405651R1300	181,000	
	Chân đế tiêu chuẩn cho 2/4 C/O	Dùng cho đầu cos V	CR-M4SF	1SVR405651R3300	213,000	
	 CR-M4SS	<b>Phụ kiện cho rơ-le trung gian</b>				
Thanh giữ rơ-le bằng nhựa			CR-MH	1SVR405659R1000	21,000	
Thanh giữ rơ-le bằng kim loại			CR-MH1	1SVR405659R1100	18,000	
Cầu đấu chung cho các cuộn dây rơ-le kiếng			CR-MJ	1SVR405658R6000	172,000	
Nhãn dán cho rơ-le kiếng			CR-MM	1SVR405658R1000	4,000	

## Nút nhấn, đèn báo đầu bằng - Loại khối





### Đặc điểm

Đường kính lỗ khoan lắp đặt 22mm

Độ bền cơ khí: 500,000 lần thao tác, điện áp cách điện 300V, dòng định mức nhiệt: 5A

Chế tạo bằng vật liệu polycarbonate không ảnh hưởng tới tầng Ôzôn

Đáp ứng tiêu chuẩn IEC 60947-1, IEC 60947-5-1, IEC 60947-5-5, IEC 60073, IEC 60529

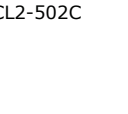
Sản phẩm	Điện áp định mức	Màu	Loại	Mã sản phẩm	Đơn giá (VNĐ)
 CL2-502R	24 V AC/DC	● Đỏ	CL2-502R	1SFA619403R5021	126,000
		● Xanh lá cây	CL2-502G	1SFA619403R5022	140,000
		● Vàng	CL2-502Y	1SFA619403R5023	138,000
		● Xanh da trời	CL2-502L	1SFA619403R5024	131,000
		○ Trơn	CL2-502C	1SFA619403R5028	126,000
 CL2-502G	110-130 V AC	● Đỏ	CL2-513R	1SFA619403R5131	126,000
		● Xanh lá cây	CL2-513G	1SFA619403R5132	140,000
		● Vàng	CL2-513Y	1SFA619403R5133	126,000
 CL2-502Y	110-130 V DC	● Đỏ	CL2-515R	1SFA619403R5151	269,000
		● Xanh lá cây	CL2-515G	1SFA619403R5152	269,000
		● Vàng	CL2-515Y	1SFA619403R5153	269,000
 CL2-502L	220 V DC	● Đỏ	CL2-520R	1SFA619403R5201	269,000
		● Xanh lá cây	CL2-520G	1SFA619403R5202	269,000
		● Vàng	CL2-520Y	1SFA619403R5203	269,000
 CL2-502C	230 V AC	● Đỏ	CL2-523R	1SFA619403R5231	126,000
		● Xanh lá cây	CL2-523G	1SFA619403R5232	140,000
		● Vàng	CL2-523Y	1SFA619403R5233	126,000
		● Xanh da trời	CL2-523L	1SFA619403R5234	165,000
		○ Trơn	CL2-523C	1SFA619403R5238	126,000
	380-415 V AC	● Đỏ	CL2-524R	1SFA619403R5421	126,000
		● Xanh lá cây	CL2-524G	1SFA619403R5422	140,000

# Nút nhấn, đèn báo đầu bằng - Loại khối





## Đặc điểm

Đường kính lỗ khoan lắp đặt 22mm

Độ bền cơ khí: 500,000 lần thao tác, điện áp cách điện 300V, dòng định mức nhiệt: 5A

Chế tạo bằng vật liệu polycarbonate không ảnh hưởng tới tăng Ôzôn

Đáp ứng tiêu chuẩn IEC 60947-1, IEC 60947-5-1, IEC 60947-5-5, IEC 60073, IEC 60529

Sản phẩm	Mô tả	Tiếp điểm	Vát cạnh	Loại	Mã sản phẩm	Đơn giá (VNĐ)		
 C2SS1-10B	<b>2 vị trí chuyển mạch - tay vận hành</b>							
	Loại tự giữ	1 NO	Nhựa màu đen	C2SS1-10B-10	1SFA619200R1016	143,000		
		2 NO	Nhựa màu đen	C2SS1-10B-20	1SFA619200R1026	167,000		
	Loại tự giữ	1 NO + 1 NC	Nhựa màu đen	C2SS1-10B-11	1SFA619200R1076	182,000		
		1 NO	Nhựa màu đen	C2SS2-10B-10	1SFA619201R1016	143,000		
		2 NO	Nhựa màu đen	C2SS2-10B-20	1SFA619201R1026	182,000		
1 NO + 1 NC		Nhựa màu đen	C2SS2-10B-11	1SFA619201R1076	182,000			
 C3SS1-30B	<b>3 vị trí chuyển mạch - tay vận hành</b>							
	Loại tự giữ	2 NO	Nhựa màu đen	C3SS1-10B-20	1SFA619210R1026	131,000		
		2 NO	Kim loại Crom	C3SS1-30B-20	1SFA619210R3026	324,000		
		1 NO + 1 NC	Nhựa màu đen	C3SS1-10B-11	1SFA619210R1076	123,000		
	Loại có lò xo hồi về	2 NO	Nhựa màu đen	C3SS2-10B-20	1SFA619211R1026	313,000		
 CE3T-10R   CE4T-10R	<b>Đường kính (mm)</b>							
	<b>Nút nhấn khẩn cấp không có đèn, màu đỏ, độ bền 50,000 lần thao tác</b>							
	30	Xoay nhà	1 NC		CE3T-10R-01	1SFA619500R1041	177,000	
			2 NC		CE3T-10R-02	1SFA619500R1051	242,000	
			1 NO + 1 NC		CE3T-10R-11	1SFA619500R1071	242,000	
	40	Xoay nhà	1 NC		CE4T-10R-01	1SFA619550R1041	189,000	
			2 NC		CE4T-10R-02	1SFA619550R1051	242,000	
			1 NO + NC		CE4T-10R-11	1SFA619550R1071	242,000	
		Kéo nhà	2 NC		CE4P-10R-02	1SFA619551R1051	242,000	
			1 NO + 1 NC		CE4P-10R-11	1SFA619551R1071	242,000	
			2 NC		CE4K1-10R-02	1SFA619552R1051	348,000	
		Có khóa		2 NC		CE4K1-10R-02	1SFA619552R1051	348,000
				1 NO + 1 NC		CE4K1-10R-11	1SFA619552R1071	348,000
		<b>Đơn giá (VNĐ)</b>						

# Nút nhấn, đèn báo đầu bằng - Loại khối







## Đặc điểm

Đường kính lỗ khoan lắp đặt 22mm

Độ bền cơ khí: 500,000 lần thao tác, điện áp cách điện 300V, dòng định mức nhiệt: 5A

Chế tạo bằng vật liệu polycarbonate không ảnh hưởng tới tầng Ôzôn



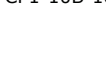

Đáp ứng tiêu chuẩn IEC 60947-1, IEC 60947-5-1, IEC 60947-5-5, IEC 60073, IEC 60529

Sản phẩm	Màu Sắc	Tiếp điểm	Vách cạnh	Loại	Mã sản phẩm	Đơn giá (VNĐ)
<b>Nút nhấn đầu bằng tự nhà</b>						
	● Đỏ	1 NO	Nhựa màu đen	CP1-10R-10	1SFA619100R1011	85,000
	● Đỏ	1 NC	Nhựa màu đen	CP1-10R-01	1SFA619100R1041	85,000
CP1-10R-10	● Đỏ	1 NC	Kim loại Crom	CP1-30R-01	1SFA619100R3041	170,000
	● Đỏ	1 NO +1 NC	Nhựa màu đen	CP1-10R-11	1SFA619100R1071	181,000
	● Xanh lá cây	1 NO	Nhựa màu đen	CP1-10G-10	1SFA619100R1012	85,000
	● Xanh lá cây	1 NO	Kim loại Crom	CP1-30G-10	1SFA619100R3012	170,000
CP1-10L-10	● Xanh lá cây	2 NO	Nhựa màu đen	CP1-10G-20	1SFA619100R1022	181,000
	● Xanh lá cây	1 NO +1 NC	Nhựa màu đen	CP1-10G-11	1SFA619100R1072	181,000
	● Vàng	1 NO	Nhựa màu đen	CP1-10Y-10	1SFA619100R1013	85,000
	● Vàng	1 NO +1 NC	Nhựa màu đen	CP1-10Y-11	1SFA619100R1073	181,000
CP1-10W-10	● Xanh da trời	1 NO	Nhựa màu đen	CP1-10L-10	1SFA619100R1014	89,000
	○ Trắng	1 NO	Nhựa màu đen	CP1-10W-10	1SFA619100R1015	85,000
	● Đen	1 NO	Nhựa màu đen	CP1-10B-10	1SFA619100R1016	85,000
	● Đen	2 NO	Nhựa màu đen	CP1-10B-20	1SFA619100R1026	181,000
CP1-10Y-10	● Đen	1 NO +1 NC	Nhựa màu đen	CP1-10B-11	1SFA619100R1076	181,000
	<b>Nút nhấn đầu bằng tự nhà có đèn 24 V AC/DC</b>					
	● Đỏ	1 NO	Nhựa màu đen	CP1-11R-10	1SFA619100R1111	241,000
	● Đỏ	1 NC	Nhựa màu đen	CP1-11R-01	1SFA619100R1141	241,000
CP1-10G-10	● Xanh lá cây	1 NO	Nhựa màu đen	CP1-11G-10	1SFA619100R1112	264,000
	<b>Nút nhấn đầu bằng tự nhà có đèn 110-130 V AC/DC</b>					
	● Đỏ	1 NO	Nhựa màu đen	CP1-12R-10	1SFA619100R1211	241,000
	● Đỏ	1 NC	Nhựa màu đen	CP1-12R-01	1SFA619100R1241	241,000
CP1-10B-10	● Xanh lá cây	1 NO	Nhựa màu đen	CP1-12G-10	1SFA619100R1212	241,000
	<b>Nút nhấn đầu bằng tự nhà có đèn 220 V AC/DC</b>					
	● Đỏ	1 NO	Nhựa màu đen	CP1-13R-10	1SFA619100R1311	241,000
	● Đỏ	1 NC	Nhựa màu đen	CP1-13R-01	1SFA619100R1341	250,000
CP1-10B-10	● Xanh lá cây	1 NO	Nhựa màu đen	CP1-13G-10	1SFA619100R1312	241,000

# Cầu dao tự động - MCB loại SH200L

## Đặc điểm

Dùng đóng cắt, bảo vệ quá tải, ngắn mạch mạng điện  
Đường cong loại C (Đường cong B, D vui lòng liên hệ ABB)  
Tiêu chuẩn: IEC 60898





Sản phẩm	Số cực	Khả năng cắt (KA) Icn	Dòng định mức (A) In	Loại	Mã sản phẩm	Đơn giá (VNĐ)
	1P	4.5	6	SH201L-C6	2CDS241001R0064	148,000
			10	SH201L-C10	2CDS241001R0104	148,000
			16	SH201L-C16	2CDS241001R0164	148,000
			20	SH201L-C20	2CDS241001R0204	148,000
			25	SH201L-C25	2CDS241001R0254	148,000
			32	SH201L-C32	2CDS241001R0324	148,000
			40	SH201L-C40	2CDS241001R0404	150,000
	2P	4.5	6	SH202L-C6	2CDS242001R0064	382,000
			10	SH202L-C10	2CDS242001R0104	382,000
			16	SH202L-C16	2CDS242001R0164	382,000
			20	SH202L-C20	2CDS242001R0204	382,000
			25	SH202L-C25	2CDS242001R0254	382,000
			32	SH202L-C32	2CDS242001R0324	382,000
			40	SH202L-C40	2CDS242001R0404	404,000
	3P	4.5	6	SH203L-C6	2CDS243001R0064	651,000
			10	SH203L-C10	2CDS243001R0104	651,000
			16	SH203L-C16	2CDS243001R0164	651,000
			20	SH203L-C20	2CDS243001R0204	651,000
			25	SH203L-C25	2CDS243001R0254	654,000
			32	SH203L-C32	2CDS243001R0324	651,000
			40	SH203L-C40	2CDS243001R0404	688,000
	4P	4.5	6	SH204L-C6	2CDS244001R0064	1,545,000
			10	SH204L-C10	2CDS244001R0104	1,545,000
			16	SH204L-C16	2CDS244001R0164	1,545,000
			20	SH204L-C20	2CDS244001R0204	1,545,000
			25	SH204L-C25	2CDS244001R0254	1,545,000
			32	SH204L-C32	2CDS244001R0324	1,545,000
			40	SH204L-C40	2CDS244001R0404	1,638,000



# Cầu dao tự động - MCB loại SH200

## Đặc điểm

Dùng đóng cắt, bảo vệ quá tải, ngắn mạch mạng điện  
 Đường cong loại C (Đường cong B, D vui lòng liên hệ ABB)  
 Tiêu chuẩn: IEC 60898

Sản phẩm	Số cực	Khả năng cắt (KA) Icn	Dòng định mức (A) In	Loại	Mã sản phẩm	Đơn giá (VNĐ)
	1P	6	6	SH201-C6	2CDS211001R0064	164,000
			10	SH201-C10	2CDS211001R0104	164,000
			16	SH201-C16	2CDS211001R0164	164,000
			20	SH201-C20	2CDS211001R0204	164,000
			25	SH201-C25	2CDS211001R0254	164,000
			32	SH201-C32	2CDS211001R0324	164,000
			40	SH201-C40	2CDS211001R0404	172,000
			50	SH201-C50	2CDS211001R0504	252,000
			63	SH201-C63	2CDS211001R0634	252,000
			80	S201-C80	2CDS251001R0804	938,000
100	S201-C100	2CDS251001R0824	1,249,000			
	2P	6	6	SH202-C6	2CDS212001R0064	441,000
			10	SH202-C10	2CDS212001R0104	441,000
			16	SH202-C16	2CDS212001R0164	441,000
			20	SH202-C20	2CDS212001R0204	441,000
			25	SH202-C25	2CDS212001R0254	441,000
			32	SH202-C32	2CDS212001R0324	441,000
			40	SH202-C40	2CDS212001R0404	466,000
			50	SH202-C50	2CDS212001R0504	651,000
			63	SH202-C63	2CDS212001R0634	651,000
			80	S202-C80	2CDS252001R0804	1,887,000
100	S202-C100	2CDS252001R0824	2,292,000			
	3P	6	6	SH203-C6	2CDS213001R0064	711,000
			10	SH203-C10	2CDS213001R0104	711,000
			16	SH203-C16	2CDS213001R0164	711,000
			20	SH203-C20	2CDS213001R0204	711,000
			25	SH203-C25	2CDS213001R0254	711,000
			32	SH203-C32	2CDS213001R0324	711,000
			40	SH203-C40	2CDS213001R0404	752,000
			50	SH203-C50	2CDS213001R0504	989,000
			63	SH203-C63	2CDS213001R0634	989,000
			80	S203-C80	2CDS253001R0804	2,844,000
100	S203-C100	2CDS253001R0824	3,436,000			
	4P	6	6	SH204-C6	2CDS214001R0064	1,476,000
			10	SH204-C10	2CDS214001R0104	1,476,000
			16	SH204-C16	2CDS214001R0164	1,476,000
			20	SH204-C20	2CDS214001R0204	1,476,000
			25	SH204-C25	2CDS214001R0254	1,476,000
			32	SH204-C32	2CDS214001R0324	1,476,000
			40	SH204-C40	2CDS214001R0404	1,562,000
			50	SH204-C50	2CDS214001R0504	1,951,000
			63	SH204-C63	2CDS214001R0634	1,951,000
			80	S204-C80	2CDS254001R0804	4,035,000
100	S204-C100	2CDS254001R0824	5,168,000			

# Cầu dao tự động - MCB loại S200M





## Đặc điểm

Dùng đóng cắt, bảo vệ quá tải, ngắn mạch mạng điện

Đường cong loại C

Đường cong bảo vệ khác, xin vui lòng liên hệ ABB

Tiêu chuẩn: IEC 60898, IEC 60947

Sản phẩm	Số cực	Khả năng cắt (KA) Icn	Dòng định mức (A) In	Loại	Mã sản phẩm	Đơn giá (VNĐ)
	1P	10	6	S201M-C6	2CDS271001R0064	304,000
			10	S201M-C10	2CDS271001R0104	304,000
			16	S201M-C16	2CDS271001R0164	304,000
			20	S201M-C20	2CDS271001R0204	304,000
			25	S201M-C25	2CDS271001R0254	304,000
			32	S201M-C32	2CDS271001R0324	304,000
			40	S201M-C40	2CDS271001R0404	322,000
			50	S201M-C50	2CDS271001R0504	722,000
	2P	10	6	S202M-C6	2CDS272001R0064	924,000
			10	S202M-C10	2CDS272001R0104	924,000
			16	S202M-C16	2CDS272001R0164	924,000
			20	S202M-C20	2CDS272001R0204	924,000
			25	S202M-C25	2CDS272001R0254	924,000
			32	S202M-C32	2CDS272001R0324	924,000
			40	S202M-C40	2CDS272001R0404	977,000
			50	S202M-C50	2CDS272001R0504	1,470,000
			63	S202M-C63	2CDS272001R0634	1,470,000
			80	SY202-C80	2CDS252230R0804	2,556,000
	3P	10	6	S203M-C6	2CDS273001R0064	1,395,000
			10	S203M-C10	2CDS273001R0104	1,395,000
			16	S203M-C16	2CDS273001R0164	1,395,000
			20	S203M-C20	2CDS273001R0204	1,395,000
			25	S203M-C25	2CDS273001R0254	1,395,000
			32	S203M-C32	2CDS273001R0324	1,395,000
			40	S203M-C40	2CDS273001R0404	1,478,000
			50	S203M-C50	2CDS273001R0504	2,187,000
			63	S203M-C63	2CDS273001R0634	2,187,000
				4P	10	6
10	S204M-C10	2CDS274001R0104				2,465,000
16	S204M-C16	2CDS274001R0164				2,465,000
20	S204M-C20	2CDS274001R0204				2,465,000
25	S204M-C25	2CDS274001R0254				2,465,000
32	S204M-C32	2CDS274001R0324				2,465,000
40	S204M-C40	2CDS274001R0404				2,609,000
50	S204M-C50	2CDS274001R0504				3,911,000
63	S204M-C63	2CDS274001R0634				3,911,000

# Cầu dao tự động - MCB loại S200P





## Đặc điểm

Dùng đóng cắt, bảo vệ quá tải, ngắn mạch mạng điện

Đường cong loại C

Đường cong bảo vệ khác, xin vui lòng liên hệ ABB

Tiêu chuẩn: IEC 60898, IEC 60947





Sản phẩm	Số cực	Khả năng cắt (KA) Icn	Dòng định mức (A) In	Loại	Mã sản phẩm	Đơn giá (VNĐ)
	1P	25	6	S201P-C6	2CDS281001R0064	916,000
			10	S201P-C10	2CDS281001R0104	634,000
			16	S201P-C16	2CDS281001R0164	634,000
			20	S201P-C20	2CDS281001R0204	729,000
			25	S201P-C25	2CDS281001R0254	762,000
		15	32	S201P-C32	2CDS281001R0324	796,000
			40	S201P-C40	2CDS281001R0404	825,000
			50	S201P-C50	2CDS281001R0504	952,000
			63	S201P-C63	2CDS281001R0634	1,080,000
				2P	25	6
10	S202P-C10	2CDS282001R0104				1,454,000
16	S202P-C16	2CDS282001R0164				1,454,000
20	S202P-C20	2CDS282001R0204				2,343,000
25	S202P-C25	2CDS282001R0254				1,745,000
15	32	S202P-C32			2CDS282001R0324	1,817,000
	40	S202P-C40			2CDS282001R0404	1,891,000
	50	S202P-C50			2CDS282001R0504	3,052,000
	63	S202P-C63			2CDS282001R0634	2,472,000
		3P			25	6
10			S203P-C10	2CDS283001R0104		2,208,000
16			S203P-C16	2CDS283001R0164		2,208,000
20			S203P-C20	2CDS283001R0204		2,540,000
25			S203P-C25	2CDS283001R0254		2,650,000
15			32	S203P-C32	2CDS283001R0324	2,761,000
			40	S203P-C40	2CDS283001R0404	2,872,000
			50	S203P-C50	2CDS283001R0504	3,314,000
			63	S203P-C63	2CDS283001R0634	3,756,000
				4P	25	6
10	S204P-C10	2CDS284001R0104				3,171,000
16	S204P-C16	2CDS284001R0164				3,171,000
20	S204P-C20	2CDS284001R0204				3,647,000
25	S204P-C25	2CDS284001R0254				3,809,000
15	32	S204P-C32				2CDS284001R0324
	40	S204P-C40			2CDS284001R0404	4,123,000
	50	S204P-C50			2CDS284001R0504	4,761,000
	63	S204P-C63			2CDS284001R0634	5,399,000

# Cầu dao tự động - MCB loại S200M UC

## Đặc điểm

Dùng đóng cắt, cách ly, bảo vệ quá tải, ngắn mạch mạng điện DC  
Đường cong loại C (Đường cong bảo vệ khác, vui lòng liên hệ ABB)  
Tiêu chuẩn: IEC 60898, IEC 60947



Điện áp hoạt động định mức Un: 1P ( 230VAC, 250VDC)  
2P ( 440VAC, 500VDC)

Sản phẩm	Số cực	Khả năng cắt (KA) Icn	Dòng định mức (A) In	Loại	Mã sản phẩm	Đơn giá (VNĐ)
	1P	10	6	S201M-C6UC	2CDS271061R0064	1,395,000
			10	S201M-C10UC	2CDS271061R0104	1,237,000
			16	S201M-C16UC	2CDS271061R0164	1,237,000
			20	S201M-C20UC	2CDS271061R0204	1,237,000
			25	S201M-C25UC	2CDS271061R0254	1,395,000
			32	S201M-C32UC	2CDS271061R0324	1,395,000
			40	S201M-C40UC	2CDS271061R0404	1,617,000
			50	S201M-C50UC	2CDS271061R0504	1,871,000
			63	S201M-C63UC	2CDS271061R0634	2,252,000
	2P	10	6	S202M-C6UC	2CDS272061R0064	3,203,000
			10	S202M-C10UC	2CDS272061R0104	2,822,000
			16	S202M-C16UC	2CDS272061R0164	2,822,000
			20	S202M-C20UC	2CDS272061R0204	2,822,000
			25	S202M-C25UC	2CDS272061R0254	3,203,000
			32	S202M-C32UC	2CDS272061R0324	3,203,000
			40	S202M-C40UC	2CDS272061R0404	3,711,000
			50	S202M-C50UC	2CDS272061R0504	4,281,000
			63	S202M-C63UC	2CDS272061R0634	5,169,000
	3P	6	6	S203M-C6UC	2CDS273061R0064	4,852,000
			10	S203M-C10UC	2CDS273061R0104	4,313,000
			16	S203M-C16UC	2CDS273061R0164	4,313,000
			20	S203M-C20UC	2CDS273061R0204	4,313,000
			25	S203M-C25UC	2CDS273061R0254	4,852,000
			32	S203M-C32UC	2CDS273061R0324	4,852,000
			40	S203M-C40UC	2CDS273061R0404	5,613,000
			50	S203M-C50UC	2CDS273061R0504	6,502,000
			63	S203M-C63UC	2CDS273061R0634	7,833,000
	4P	6	6	S204M-C6UC	2CDS274061R0064	6,977,000
			10	S204M-C10UC	2CDS274061R0104	6,184,000
			16	S204M-C16UC	2CDS274061R0164	6,184,000
			20	S204M-C20UC	2CDS274061R0204	6,184,000
			25	S204M-C25UC	2CDS274061R0254	6,977,000
			32	S204M-C32UC	2CDS274061R0324	6,977,000
			40	S204M-C40UC	2CDS274061R0404	8,087,000
			50	S204M-C50UC	2CDS274061R0504	9,355,000
			63	S204M-C63UC	2CDS274061R0634	11,258,000

# Cầu dao tự động chống dòng rò loại FH200, F200

## Đặc điểm

- Bảo vệ con người và thiết bị với chức năng chống dòng rò
- Tiêu chuẩn: IEC 61008



Sản phẩm	Số cực	Dòng rò (mA)	Dòng định mức (A)	Loại	Mã sản phẩm	Đơn giá (VNĐ)
	2P	30	25	FH202 AC-25/0.03	2CSF202006R1250	1,503,000
			40	FH202 AC-40/0.03	2CSF202006R1400	1,673,000
			63	FH202 AC-63/0.03	2CSF202006R1630	2,506,000
			80	F202 AC-80/0.03	2CSF202005R1800	3,345,000
			100	F202 AC-100/0.03	2CSF202005R1900	3,716,000
	2P	100	25	FH202 AC-25/0.1	2CSF202006R2250	1,756,000
			40	FH202 AC-40/0.1	2CSF202006R2400	1,931,000
			63	FH202 AC-63/0.1	2CSF202006R2630	2,536,000
			80	F202 AC-80/0.1	2CSF202005R2800	3,345,000
			100	F202 AC-100/0.1	2CSF202005R2900	3,716,000
	3P	300	25	FH202 AC-25/0.3	2CSF202006R3250	1,673,000
			40	FH202 AC-40/0.3	2CSF202006R3400	1,840,000
			63	FH202 AC-63/0.3	2CSF202006R3630	2,417,000
			80	F202 AC-80/0.3	2CSF202005R3800	3,345,000
			100	F202 AC-100/0.3	2CSF202005R3900	3,716,000
	4P	30	25	FH204 AC-25/0.03	2CSF204006R1250	2,839,000
			40	FH204 AC-40/0.03	2CSF204006R1400	2,926,000
			63	FH204 AC-63/0.03	2CSF204006R1630	3,345,000
			80	F204 AC-80/0.03	2CSF204005R1800	4,181,000
			100	F204 AC-100/0.03	2CSF204005R1900	4,646,000
4P	100	25	FH204 AC-25/0.1	2CSF204006R2250	2,810,000	
		40	FH204 AC-40/0.1	2CSF204006R2400	2,898,000	
		63	FH204 AC-63/0.1	2CSF204006R2630	3,423,000	
		80	F204 AC-80/0.1	2CSF204005R2800	4,181,000	
		100	F204 AC-100/0.1	2CSF204005R2900	4,646,000	
4P	300	25	FH204 AC-25/0.3	2CSF204006R3250	2,677,000	
		40	FH204 AC-40/0.3	2CSF204006R3400	2,758,000	
		63	FH204 AC-63/0.3	2CSF204006R3630	3,260,000	
		80	F204 AC-80/0.3	2CSF204005R3800	4,181,000	
		100	F204 AC-100/0.3	2CSF204005R3900	4,646,000	

# Cầu dao tự động chống quá tải, ngắn mạch và dòng rò - RCBO loại DS201

## Đặc điểm

Bảo vệ con người và thiết bị với chức năng chống dòng rò, quá tải và ngắn mạch





Tiêu chuẩn: IEC 61009

Sản phẩm	Số cực	Dòng rò (mA)	Dòng định mức (A)	Loại	Mã sản phẩm	Đơn giá (VNĐ)	
<b>Khả năng cắt ngắn mạch Icn=4.5KA</b>							
	1P+N	30	6	DS201 L C6 AC30	2CSR245080R1064	1,665,000	
			10	DS201 L C10 AC30	2CSR245080R1104	1,610,000	
			16	DS201 L C16 AC30	2CSR245080R1164	1,610,000	
			20	DS201 L C20 AC30	2CSR245080R1204	1,610,000	
			25	DS201 L C25 AC30	2CSR245080R1254	1,720,000	
			32	DS201 L C32 AC30	2CSR245080R1324	1,720,000	
	300	6	DS201 L C6 AC300	2CSR245080R3064	3,776,000		
		10	DS201 L C10 AC300	2CSR245080R3104	3,431,000		
		16	DS201 L C16 AC300	2CSR245080R3164	3,431,000		
		20	DS201 L C20 AC300	2CSR245080R3204	3,638,000		
		25	DS201 L C25 AC300	2CSR245080R3254	3,708,000		
		32	DS201 L C32 AC300	2CSR245080R3324	3,889,000		
	<b>Khả năng cắt ngắn mạch Icn=6KA</b>						
		1P+N	30	6	DS201 C6 AC30	2CSR255080R1064	2,209,000
10				DS201 C10 AC30	2CSR255080R1104	2,109,000	
16				DS201 C16 AC30	2CSR255080R1164	2,109,000	
20				DS201 C20 AC30	2CSR255080R1204	2,109,000	
25				DS201 C25 AC30	2CSR255080R1254	2,419,000	
32				DS201 C32 AC30	2CSR255080R1324	2,419,000	
40				DS201 C40 AC30	2CSR255080R1404	2,419,000	
100				6	DS201 C6 AC100	2CSR255080R2064	4,196,000
				10	DS201 C10 AC100	2CSR255080R2104	3,813,000
		16	DS201 C16 AC100	2CSR255080R2164	3,813,000		
		20	DS201 C20 AC100	2CSR255080R2204	4,043,000		
		25	DS201 C25 AC100	2CSR255080R2254	4,119,000		
		32	DS201 C32 AC100	2CSR255080R2324	4,388,000		
		40	DS201 C40 AC100	2CSR255080R2404	4,577,000		

# Phụ kiện dùng cho MCB S200 và RCCB F200

## Đặc điểm

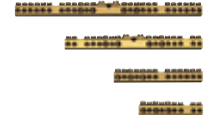
Dùng chung cho MCB loại S200 và RCCB loại F200

Sản phẩm	Loại phụ kiện	Loại	Mã sản phẩm	Đơn giá (VNĐ)
 S2C-H6R S2C-S/H6R	<b>Tiếp điểm phụ</b>			
	Tiếp điểm phụ (1CO)	S2C-H6R	2CDS200912R0001	356,000
 S2C-A2	Tiếp điểm tín hiệu/ tiếp điểm phụ (1CO)	S2C-S/H6R	2CDS200922R0001	539,000
	<b>Cuộn Shunt</b>			
	AC/DC 12...60V	S2C-A1	2CDS200909R0001	1,211,000
	AC110...415V DC110...250V	S2C-A2	2CDS200909R0002	1,211,000
 SZ-KLB 8, 12, 16, 24	<b>Cuộn bảo vệ điện áp thấp</b>			
	AC 230V	S2-UA220	GHS2801911R0005	2,233,000
	<b>Cầu nối dây trung tính (N) và nối đất (PE)</b>			
	6x16mm <sup>2</sup>	SZ-6/3	GHV0360876R0003	79,000
	2x16 + 6x10mm <sup>2</sup>	SZ-KLB 8	GJI2320131R0001	163,000
	2x16 + 10x10mm <sup>2</sup>	SZ-KLB 12	GJI2320071R0013	187,000
4x16 + 12x10mm <sup>2</sup>	SZ-KLB 16	GJI2320072R0017	264,000	
4x16 + 20x10mm <sup>2</sup>	SZ-KLB 24	GJI2320073R0016	243,000	
 SZ-Ktr	<b>Để giữ cầu nối dây</b>			
		SZ-Ktr	GJI2024027R0001	23,000
 END	<b>Miếng chặn cuối cho MCB</b>			
		END	GJI2024027R0001	23,000







# Rơ-le chống dòng rò loại ELR

## Đặc điểm

Bảo vệ con người và thiết bị với chức năng chống dòng rò

Gắn trên mặt tủ điện

Tiêu chuẩn: IEC 60947-2

Sản phẩm	Kích thước	Điện áp hoạt động (V)	Loại	Mã sản phẩm	Đơn giá (VNĐ)
<b>Dòng rò IΔn 0.03 - 30A, thời gian ngắt 0 - 5 s, 01 tiếp điểm ngõ ra</b>					
	72 x 72	24, 48 V a.c./V d.c.(±20%)	ELR72V24	2CSG452120R1202	15,822,000
		115 V a.c./ d.c., 230 V a.c. (±20%)	ELR72	2CSG252120R1202	15,822,000
	96 x 96	24, 48 V a.c./V d.c.(±20%)	ELR96V24	2CSG452130R1202	14,790,000
		110, 230, 400 V a.c. (±20%)	ELR96	2CSG152130R1202	14,790,000
<b>Dòng rò IΔn 0.03 - 30A, thời gian ngắt 0 - 5 s, 02 tiếp điểm ngõ ra</b>					
	48 x 48	24, 48 V a.c./V d.c.(±20%)	ELR48V24P	2CSG452211R1202	16,505,000
		110 V a.c./d.c. 230 V a.c. (±20%)	ELR48P	2CSG252211R1202	16,505,000
	72 x 72	24, 48 V a.c./V d.c.(±20%)	ELR72V24P	2CSG452424R1202	22,121,000
		110, 230, 400 V a.c. (±20%)	ELR72P	2CSG152424R1202	22,121,000
	96 x 96	24, 48 V a.c./V d.c.(±20%)	ELR96V24P	2CSG452434R1202	21,707,000
		110, 230, 400 V a.c. (±20%)	ELR96P	2CSG152434R1202	21,707,000
<b>Biến dòng cảm ứng dòng rò</b>					
	Kích thước Ø (mm)		Loại	Mã sản phẩm	Đơn giá (VNĐ)
	35		TR1	2CSG035100R1211	2,829,000
	60		TR2	2CSG060100R1211	3,196,000
	80		TR3	2CSG080100R1211	4,441,000
	110		TR4	2CSG110100R1211	5,506,000
	160		TR160	2CSG160100R1211	12,621,000
	210		TR5	2CSG210100R1211	16,120,000
	110 (dạng mở)		TR4A	2CSG110200R1211	****
	160 (dạng mở)		TR160A	2CSG160200R1211	****
210 (dạng mở)		TR5A	2CSG210200R1211	****	

\*Lưu ý: Sử dụng biến dòng ABB kèm với rơ le chống dòng rò để đảm bảo hệ thống hoạt động chính xác





# Bộ chống sét lan truyền OVR - bảo vệ đường nguồn

## Đặc điểm

Bảo vệ chống xung sét và xung quá điện áp cho hệ thống và thiết bị điện.

Loại 1, 1+2, 2, 2+3 tích hợp công nghệ Quick Safe cho phép tự động ngắt bộ chống sét ra khỏi hệ thống điện khi hết tuổi thọ

Tiêu chuẩn: IEC 61643-11

Sản phẩm	Hệ thống	Số cực	Điện áp hỗ trợ max Uc (V)	Dòng xả tổng xung đỉnh (KA) Iimp (10/350µs)	Dòng xả lớn nhất (KA) Imax (8/20µs)	Loại	Mã sản phẩm	Đơn giá (VND)	
 	<b>Chống sét lan truyền loại 1+2 dạng mô-đun (plug-in)</b>								
	TT, TN-S	1P+N	275	25	80	OVR T1-T2 1N 12.5-275s P QS	2CTB815710R1300	15,570,000	
		3P+N	275	50	80	OVR T1-T2 3N 12.5-275s P QS	2CTB815710R1900	25,775,000	
	<b>Chống sét lan truyền loại 2 dạng mô-đun (plug-in)</b>								
	TT, TN-S	1P+N	275	-	40	OVR T2 1N 40-275 P QS	2CTB803972R1100	4,311,000	
					80	OVR T2 1N 80-275s P QS	2CTB815708R1400	7,173,000	
	3P+N	275	-	40	OVR T2 3N 40-275 P QS	2CTB803973R1100	9,215,000		
				80	OVR T2 3N 80-275s P QS	2CTB815708R2000	14,079,000		
<b>Chống sét lan truyền loại 2+3 dạng mô-đun (plug-in) (Uco = 6KV)</b>									
TT, TN-S	1P+N	275	-	20	OVR T2-T3 1N 20-275 P QS	2CTB803972R1200	4,553,000		
	3P+N	275	-	20	OVR T2-T3 3N 20-275 P QS	2CTB803973R1200	8,048,000		

# Cầu dao cắt tải có chì và hộp cầu chì - Loại E90



## Đặc điểm

Bảo vệ quá tải và ngắn mạch với cầu chì hình ống dòng định mức lên đến 125A

Điện áp hoạt động 400 với tải AC-22B, 690V với tải AC-20B

Cấp bảo vệ IP20

Tiêu chuẩn: IEC 60947-3, UL 4248

Sản phẩm	Số cực	K. thước chì (mm)	Dòng đm (A) In	Loại	Mã sản phẩm	Đơn giá (VNĐ)
<b>Cầu dao cắt tải có chì E90</b>						
	1	8.5x31.5	20	E91/20	2CSM200983R1801	143,000
		10.3x38	32	E91/32	2CSM200923R1801	140,000
	1+N	10.3x38	32	E91N/32	2CSM200893R1801	487,000
	2	8.5x31.5	20	E92/20	2CSM200953R1801	424,000
		10.3x38	32	E92/32	2CSM200883R1801	384,000
	3	8.5x31.5	20	E93/20	2CSM200943R1801	600,000
		10.3x38	32	E93/32	2CSM204753R1801	564,000
	3+N	10.3x38	32	E93N/32	2CSM204733R1801	760,000
	4	10.3x38	32	E94/32	2CSM204723R1801	774,000
	<b>Hộp cầu chì E90</b>					
	1	14x51	50	E91/50	2CSM279022R1801	481,000
		22x58	125	E91/125	2CSM277572R1801	1,658,000
	1+N	14x51	50	E91N/50	2CSM277982R1801	1,354,000
		22x58	125	E91N/125	2CSM277352R1801	3,614,000
	2	14x51	50	E92/50	2CSM277972R1801	1,354,000
		22x58	125	E92/125	2CSM277132R1801	3,614,000
	3	14x51	50	E93/50	2CSM277962R1801	1,916,000
		22x58	125	E93/125	2CSM277502R1801	5,123,000
	3+N	14x51	50	E93N/50	2CSM277952R1801	2,538,000
		22x58	125	E93N/125	2CSM296532R1801	7,342,000

# Cầu chì ống E 9F gG





## Đặc điểm

Bảo vệ quá tải và ngắn mạch cho thiết bị điện tử, biến áp và mạch điều khiển

Khả năng cắt ngắn mạch 20, 80, 120KA

Dòng định mức 0,5...125A

Tiêu chuẩn: IEC 60269-2

Sản phẩm	Khả năng cắt ngắn mạch (KA)	Điện áp ĐM (V)	Dòng Đm (A) In	Loại	Mã sản phẩm	Đơn giá (VNĐ)
 E 9F8	20	400	<b>Kích cỡ 8.5x31.5mm</b>			
			1	E 9F8 GG1	2CSM257573R1801	****
			2	E 9F8 GG2	2CSM256393R1801	****
			4	E 9F8 GG4	2CSM258663R1801	****
			6	E 9F8 GG6	2CSM257483R1801	****
			8	E 9F8 GG8	2CSM256303R1801	****
 E 9F10	120	500	<b>Kích cỡ 10.3x38mm</b>			
			0.5	E 9F10 GG05	2CSM277333R1801	****
			1	E 9F10 GG1	2CSM277113R1801	****
			2	E 9F10 GG2	2CSM258723R1801	****
			4	E 9F10 GG4	2CSM257543R1801	****
			6	E 9F10 GG6	2CSM256363R1801	****
			8	E 9F10 GG8	2CSM258633R1801	****
			10	E 9F10 GG10	2CSM257453R1801	****
			12	E 9F10 GG12	2CSM256273R1801	****
			16	E 9F10 GG16	2CSM277543R1801	****
			20	E 9F10 GG20	2CSM277323R1801	****
			25	E 9F10 GG25	2CSM277103R1801	****
 E 9F14	120	690	<b>Kích cỡ 14x51mm</b>			
			2	E 9F14 GG2	2CSM277523R1801	****
			4	E 9F14 GG4	2CSM277303R1801	****
			6	E 9F14 GG6	2CSM277083R1801	****
			8	E 9F14 GG8	2CSM291003R1801	****
			10	E 9F14 GG10	2CSM290983R1801	****
			12	E 9F14 GG12	2CSM290963R1801	****
			16	E 9F14 GG16	2CSM258783R1801	****
			20	E 9F14 GG20	2CSM257603R1801	****
			25	E 9F14 GG25	2CSM256423R1801	****
			32	E 9F14 GG32	2CSM258693R1801	****
			40	E 9F14 GG40	2CSM257513R1801	****
 E 9F22aM	120	690	<b>Kích cỡ 22x58mm</b>			
			40	E 9F22 GG40	2CSM257173R1801	****
			50	E 9F22 GG50	2CSM259393R1801	****
			63	E 9F22 GG63	2CSM258213R1801	****
			80	E 9F22 GG80	2CSM257033R1801	****
			100	E 9F22 GG100	2CSM259523R1801	****
125	E 9F22 GG125	2CSM258343R1801	****			

Ghi chú : \*\*\*\*, giá vui lòng liên hệ ABB

Giá trên chưa bao gồm VAT, ABB có thể điều chỉnh giá bán và sẽ thông báo trước

# Cầu dao cắt tải - Loại SHD 200



## Đặc điểm

Lắp trên DIN-rail tiêu chuẩn DIN EN 60715

Cần thao tác màu đỏ RAL3000

Tiết diện dây nối: 2.5 - 50mm<sup>2</sup>

Tiêu chuẩn: IEC 60947-3

Sản phẩm	Số cực	Dòng định mức (A)	Loại	Mã sản phẩm	Đơn giá (VNĐ)
	1P	16	SHD201/16	2CDD271111R0016	402,000
		25	SHD201/25	2CDD271111R0025	424,000
		32	SHD201/32	2CDD271111R0032	441,000
		40	SHD201/40	2CDD271111R0040	466,000
		63	SHD201/63	2CDD271111R0063	555,000
	2P	16	SHD202/16	2CDD272111R0016	820,000
		25	SHD202/25	2CDD272111R0025	861,000
		32	SHD202/32	2CDD272111R0032	926,000
		40	SHD202/40	2CDD272111R0040	981,000
		63	SHD202/63	2CDD272111R0063	1,166,000
	3P	16	SHD203/16	2CDD273111R0016	1,330,000
		25	SHD203/25	2CDD273111R0025	1,400,000
		32	SHD203/32	2CDD273111R0032	1,457,000
		40	SHD203/40	2CDD273111R0040	1,595,000
		63	SHD203/63	2CDD273111R0063	1,832,000
	4P	16	SHD204/16	2CDD274111R0016	1,712,000
		25	SHD204/25	2CDD274111R0025	1,804,000
		32	SHD204/32	2CDD274111R0032	1,942,000
		40	SHD204/40	2CDD274111R0040	2,057,000
		63	SHD204/63	2CDD274111R0063	2,444,000

# Công tắc đèn dạng cảm ứng ánh sáng và bộ đóng ngắt hẹn giờ



## Đặc điểm

### Công tắc điều khiển đèn dạng cảm ứng ánh sáng

Bật hoặc tắt các thiết bị chiếu sáng nếu độ sáng bên ngoài cao hơn hoặc thấp hơn mức đặt

Cấp bảo vệ TW: IP20, Cấp bảo vệ bộ cảm biến LS: IP65

Tiêu chuẩn: IEC 60730-1



Sản phẩm	Điện áp đm (VAC)	Dòng tiếp điểm	Dài sáng (lx)	Loại	Mã sản phẩm	Đơn giá (VNĐ)
<b>Loại TWS với công tắc và cảm biến tách rời (bao gồm bộ cảm biến LS-1)</b>						
	230	16A	2:100	TL1	2CSM229921R1341	4,330,000
	<b>Bộ cảm biến LS-SP (mua khi cần thay thế)</b>					
				TLs	2CSM229931R1341	1,476,000
<b>Loại T1 POLE với công tắc và cảm biến chung khối, IP65 phù hợp lắp ngoài trời</b>						
	230	16A	2:200	TL1 Pole	2CSM229911R1341	3,953,000

## Bộ đóng ngắt hẹn giờ

AT - bộ đóng ngắt hẹn giờ bằng cơ khí

D line - bộ đóng ngắt hẹn giờ bằng kĩ thuật số





Điện áp 230V AC 50Hz, dòng định mức tiếp điểm 16A

Sản phẩm	Tiếp điểm Contacts	Thời gian tối thiểu giữa hai lần đóng cắt	Thời gian lưu trữ chương trình	Phiên bản	Loại	Mã sản phẩm	Đơn giá (VNĐ)
<b>Loại cơ điện</b>							
	1NO	15 phút	-	24h	AD1NO-15m	2CSM222471R1000	2,340,000
	1NO	15 phút	100h	24h	AD1NO-R-15m	2CSM222461R1000	2,554,000
	1NO/NC	30 phút	-	24h	AD1CO-30m	2CSM222451R1000	2,042,000
	1NO/NC	30 phút	150h	24h +/ 7 ngày	AD1CO-R-30m	2CSM222441R1000	2,419,000
	1NO/NC	210 phút	150h	24h	AW1CO-R-210m	2CSM222431R1000	3,089,000
	1NO/NC	15 phút		24h +/ 7 ngày	AD1CO-15m	2CSM222421R1000	2,042,000
	1NO/NC	15 phút	150h	24h	AD1CO-R-15m	2CSM208151R1000	2,592,000
	1NO/NC	105 phút	150h	24h +/ 7 ngày	AW1CO-R-120m	2CSM208141R1000	3,355,000
<b>Loại kĩ thuật số</b>							
	1 kênh	1 giây	6 năm	24h +/ 7 ngày	DW1	2CSM222531R1000	6,550,000
	2 kênh	1 giây	6 năm	24h +/ 7 ngày	DW2	2CSM222521R1000	8,733,000

# Vôn kế và ampe kế dạng Analog

## Đặc điểm



Điện áp cách điện 650V, cấp bảo vệ IP 40, chiều sâu 53mm  
 Nhiều kích thước lựa chọn: 48x48mm, 72x72mm, 96x96mm  
 Tiêu chuẩn: IEC/EN 6051

Sản phẩm	Kích thước (mm)	Thang đo	Loại	Mã sản phẩm	Đơn giá (VNĐ)
 VLM-2 96	96x96	<b>Vôn kế đầu trực tiếp Analog, AC</b>			
		150	VLM-1-150/96	2CSG113150R4001	1,304,000
		250	VLM-1-250/96	2CSG113180R4001	1,304,000
		500	VLM-1-500/96	2CSG113220R4001	1,198,000
 VLM-2 96	96x96	<b>Vôn kế đầu trực tiếp Analog, DC</b>			
		40	VLM-2-40/96	2CSG213090R4001	3,146,000
		250	VLM-2-250/96	2CSG213180R4001	3,146,000
 AMT2- A2 96	96x96	<b>Ampe kế đầu gián tiếp Analog, AC</b>			
			AMT1-A5/96	2CSG323260R4001	1,153,000
		Lên đến 10000A	SCL-A5- <b>1000</b> /96		
* Bộ Ampe kế hoàn chỉnh bao gồm đồng hồ đo <b>AMT</b> và mặt chia <b>SCL</b> Thay số <b>1000</b> bên trên bằng các mức dòng điện yêu cầu khác					
 FRZ 96	96x96	<b>Đồng hồ đo tần số</b>			
		90°/80Hz	FRZ-90/96	2CSG813310R4001	4,581,000
		240°/200Hz	FRZ-240/96	2CSG813320R4001	9,785,000
	<b>Kích thước (mm)</b>	<b>Số vị trí</b>	<b>Loại</b>	<b>Mã sản phẩm</b>	<b>Đơn giá (VNĐ)</b>
 QCV-4/48	48 x 48	<b>Công tắc chuyển mạch điện áp</b>			
		4	QCV-4/48	1SCA022780R0770	1,612,000
		7	QCV-7/48	1SCA022780R0850	2,077,000
		<b>Công tắc chuyển mạch dòng điện</b>			
		4	QCV-7/48	1SCA022780R0690	2,077,000

# Đồng hồ đo đa năng

## Đặc điểm

- Giám sát điện năng
- Quản lý chất lượng điện
- Đa dạng các chuẩn truyền thông



Sản phẩm	Mô tả	Loại	Mã sản phẩm	Đơn giá (VNĐ)
 M1M 10	<b>Đồng hồ đo đa năng M1M 10</b>			
	Đồng hồ đo V, A, F, màn hình LED	M1M 10	1SYG235081R4051	2,228,000
	Đồng hồ đa năng (V, A, F, PF, KW), màn hình LED, class 1	M1M 12	1SYG207591R4051	4,292,000
 M1M 20	Đồng hồ đa năng (V, A, F, PF, KW), màn hình LED, class 1, Modbus RTU	M1M 12 Modbus	1SYG207581R4051	4,484,000
	<b>Đồng hồ đo đa năng M1M 20</b>			
	Đồng hồ đa năng, màn hình LCD, class 1, THD	M1M 20	2TAZ662010R2000	7,686,000
	Đồng hồ đa năng, màn hình LCD, class 1, THD, Modbus RTU	M1M 20 Modbus	2TAZ662012R2000	8,874,000
 M1M 30	Đồng hồ đa năng, màn hình LCD, class 1, THD, Modbus TCP/IP	M1M 20 Ethernet	2TAZ662014R2000	10,248,000
	Đồng hồ đa năng, màn hình LCD, class 0.5s, THD, Modbus RTU, 2DI-DO	M1M 20 I/O	2TAZ662012R2001	10,675,000
	<b>Đồng hồ đo đa năng M1M 30</b>			
	Đồng hồ đa năng, màn hình LCD, class 1, phân tích thành phần sóng hài tới bậc 40, bộ nhớ trong 1MB, Modbus RTU, 2DO	M1M 30 Modbus	2TAZ663012R2000	9,895,000
	Đồng hồ đa năng, màn hình LCD, class 1, phân tích thành phần sóng hài tới bậc 40, bộ nhớ trong 1MB, Modbus TCP/IP, 2DO	M1M 30 Ethernet	2TAZ663014R2000	11,492,000
	Đồng hồ đa năng, màn hình LCD, class 0.5s, phân tích thành phần sóng hài tới bậc 40, bộ nhớ trong 1MB, Modbus RTU, I/O, 2DI-DO	M1M 30 I/O	2TAZ663012R2001	11,786,000

Technical features	M1M 10	M1M 12	M1M 15	M1M 20	M1M 30
<b>Overall dimension (HxWxD)mm</b>	99.5x96x61		96x96x85		
<b>Accuracy Class (active energy)</b>	-	1%	Class 1	Class 1	Class 1
<b>Auxiliary power supply</b>	80-300VAC/DC		100-230VAC/DC ±15%	Class 0,5S (M1M 20 I/O)	Class 0,5S (M1M 30 I/O)
<b>Measurement</b>	Voltage measurement range Current measurement via CT (.../1A and .../5A)	40-300V-L-N	80-265V-L-N		
<b>Real-time</b>	Samples per cycle	64	128		
	TRMS current	■			
	TRMS voltage	■			
	Frequency	■			
	Active, Reactive and Apparent power		Active only	■	
	Power factor		■		
<b>Energy</b>	Timers	■			
	Active, Reactive and Apparent energy 4 quadrants Energy (Import/Export)		Active only	■	
<b>Power Quality</b>	Tariffs			■	
	THD (I, VLN, VLL)			■	
	Individual Harmonics				40 <sup>th</sup>
	Unbalances (I, VLN, VLL)				■
	Neutral current			Calculated	
<b>Data recording and logs</b>	Phasors, Waveforms				
	Single alarms / Complex alarms with logics			15 / -	
	Warnings, alarms and errors			■	
	Min/Max/Demand values				Basic
<b>HMI</b>	Flash memory				1MB
	Real Time Clock (RTC)				■
	Display	LED		LCD	
<b>Connectivity</b>	Graphs visualization				
	Homepage and favourite page				
	Password protection	■			
	Modbus RTU	■			
	Modbus TCP/IP			■	
	Profibus DP-V0				
	BACnet/IP				
	Bluetooth Low Energy				
Standard I/O				2 Digital Outputs	
Additional I/O (I/O version)				2 Digital Inputs 2 Digital Outputs	

# Đồng hồ đo đa năng

## Đặc điểm

- Giám sát điện năng
- Quản lý chất lượng điện
- Đa dạng các chuẩn truyền thông

Sản phẩm	Mô tả	Loại	Mã sản phẩm	Đơn giá (VNĐ)
 M4M 20	<b>Đồng hồ đo đa năng M4M 20</b>			
	Đồng hồ đa năng, màn hình LCD, class 0.5s, THD, 2DO	M4M 20	2CSG251151R4051	13,381,000
	Đồng hồ đa năng, màn hình LCD, class 0.5s, THD, Modbus RTU, 2DO	M4M 20 Modbus	2CSG251141R4051	16,054,000
	Đồng hồ đa năng, màn hình LCD, class 0.5s, THD, Modbus TCP/IP, 2DO	M4M 20 Ethernet	2CSG204471R4051	20,388,000
	Đồng hồ đa năng, màn hình LCD, class 0.5s, THD, Profibus DP-V0, 2DO	M4M 20 Profibus	2CSG251131R4051	21,672,000
	Đồng hồ đa năng, màn hình LCD, class 0.5s, THD, BACnet/IP, 2 progr. AI, 2DO, 2AO	M4M 20 Bacnet	2CSG236831R4051	20,870,000
 M4M 30	<b>Đồng hồ đo đa năng M4M 30</b>			
	Đồng hồ đa năng, màn hình LCD cảm ứng, class 0.5s, phân tích thành phần sóng hài tới bậc 40, bộ nhớ trong 32MB, tariff, Modbus RTU, 4 Progr. I/O	M4M 30 Modbus	2CSG274761R4051	18,255,000
	Đồng hồ đa năng, màn hình LCD cảm ứng, class 0.5s, phân tích thành phần sóng hài tới bậc 40, bộ nhớ trong 32MB, tariff, Modbus TCP/IP, 4 Progr. I/O	M4M 30 Ethernet	2CSG274681R4051	23,532,000
	Đồng hồ đa năng, màn hình LCD cảm ứng, class 0.5s, phân tích thành phần sóng hài tới bậc 40, bộ nhớ trong 32MB, tariff, Profibus DP-V0, 4 Progr. I/O	M4M 30 Profibus	2CSG236791R4051	25,014,000
	Đồng hồ đa năng, màn hình LCD cảm ứng, class 0.5s, phân tích thành phần sóng hài tới bậc 40, bộ nhớ trong 32MB, tariff, BACnet/IP, 4 Progr. I/O	M4M 30 Bacnet	2CSG202471R4051	23,532,000

Technical features	M4M 20	M1M 30
<b>Overall dimension (HxWxD)mm</b>	96x96x77.5	
<b>Accuracy Class (active energy)</b>	Class 0,5S	Class 0,5S
<b>Auxiliary power supply</b>	48-240VAC/DC ±15%	
<b>Measurement</b>	50-400VL-N	
	Voltage measurement range	■
	Current measurement via CT (.../1A and .../5A)	■
	Samples per cycle	128
<b>Real-time</b>	TRMS current	■
	TRMS voltage	■
	Frequency	■
	Active, Reactive and Apparent power	■
	Power factor	■
	Timers	■
<b>Energy</b>	Active, Reactive and Apparent energy	■
	4 quadrants Energy (Import/Export)	■
	Tariffs	■
<b>Power Quality</b>	THD (I, VLN, VLL)	■
	Individual Harmonics	40 <sup>th</sup>
	Unbalances (I, VLN, VLL)	■
	Neutral current	Calculated
	Phasors, Waveforms	■
<b>Data recording and logs</b>	Single alarms / Complex alarms with logics	25 / -
	Warnings, alarms and errors	■
	Min/Max/Demand values	Basic
	Flash memory	32MB
	Real Time Clock (RTC)	■
<b>HMI</b>	Display	Graphic color
	Graphs visualization	Basic
	Homepage and favourite page	■
	Password protection	■
<b>Connectivity</b>	Modbus RTU	■
	Modbus TCP/IP	■
	Profibus DP-V0	■ (2xRJ45 for daisy-chain)
	BACnet/IP	■
	Bluetooth Low Energy	■
	Standard I/O	2 Digital Outputs
	Additional I/O (I/O version)	2 Digital Outputs 2 Configurable I/O 2 Analogue Outputs
		4 configurable I/O 6 Configurable I/O 2 Analogue Outputs

Giá trên chưa bao gồm VAT, ABB có thể điều chỉnh giá bán và sẽ thông báo trước



# Tủ điện căn hộ Mistral



## Đặc điểm

Dùng cho các ứng dụng tiêu chuẩn cao trong các công trình xây dựng

Sản xuất bằng vật liệu chống cháy, chịu được nhiệt độ tới 650°C

Cấp bảo vệ IP41, cách điện Class II

Tiêu chuẩn: IEC 695-2-1

Sản phẩm	Loại cửa	Số đường	Kích thước BxHxD (mm)	Mã sản phẩm	Đơn giá (VNĐ)
<b>Tủ điện Mistral 41F màu trắng RAL 9016 - Loại âm tường</b>					
	Cửa xanh trong suốt	4		1SLM004100A1200	509,000
		6		1SLM004100A1201	533,000
		8		1SLM004100A1202	670,000
		12		1SLM004100A1203	827,000
		18		1SLM004100A1204	1,276,000
		24		1SLM004100A1205	1,454,000
		36		1SLM004100A1206	2,046,000
		54		1SLM004100A1209	4,293,000
	72		1SLM004100A1210	6,313,000	
<b>Tấm che mặt tủ cho tủ điện loại 41F</b>					
		12		1SPE007715F5650	172,000
<b>Tủ điện Mistral 41W màu trắng RAL 9016 - Loại Lắp nổi</b>					
	Cửa xanh trong suốt	4		1SPE007717F0100	351,000
		6		1SPE007717F0220	688,000
		8		1SPE007717F0320	1,091,000
		12		1SPE007717F0420	1,569,000
		18		1SPE007717F0820	2,023,000
		24		1SPE007717F0520	2,517,000
		36		1SPE007717F0920	4,049,000
		54		1SPE007717F1020	6,610,000
	72		1SPE007717F1120	9,695,000	
<b>Tấm che mặt tủ cho tủ điện loại 41W</b>					
		12		1SPE007715F5650	172,000
<b>Cầu đấu dây cho tủ điện, (đơn giá cho gói gồm 100 cái)</b>					
		5 lỗ loại đường kính 4.5mm		M125310000	8,418,000
		10 lỗ loại D4.5mm & 3 lỗ loại D5.6		M125320000	13,778,000
		16 lỗ loại D4.5mm & 3 lỗ loại D5.6		M125330000	17,598,000
		15 lỗ loại D4.5mm & 6 lỗ loại D5.6		M125340000	19,251,000
		15 lỗ loại D4.5mm & 9 lỗ loại D5.6		M125350000	21,161,000
<b>Giá đỡ cho cầu đấu dây, (đơn giá cho gói gồm 100 cái)</b>					
		Giá đỡ cho tủ loại 8 đường		1SLM004100A1953	5,065,000
		Giá đỡ cho tủ loại 12 đường		1SLM004100A1954	5,946,000
		Giá đỡ cho tủ loại 18 đường		1SLM004100A1955	7,048,000
Hướng dẫn chọn bộ cầu đấu dây cho tủ Mistral					
<b>Loại tủ điện</b>	<b>Loại giá đỡ</b>	<b>Cầu đấu dây</b>			
8 đường	01 x <b>1SLM004100A1953</b>	01 x <b>M125310000</b> + 01 x <b>M125320000</b>			
12 đường	01 x <b>1SLM004100A1954</b>	01 x <b>M125320000</b> + 01 x <b>M125330000</b>			
18 đường	01 x <b>1SLM004100A1955</b>	01 x <b>M125340000</b> + 01 x <b>M125350000</b>			
24 đường	02 x <b>1SLM004100A1954</b>	02 x <b>M125320000</b> + 02 x <b>M125330000</b>			





# Phích cắm và ổ cắm công nghiệp

## Đặc điểm

Sử dụng trong các ứng dụng nhà máy công nghiệp, thực phẩm, đồ uống, cơ sở hạ tầng, công trình xây dựng, hầm mỏ

Cấp bảo vệ IP44, IP67

Đáp ứng tiêu chuẩn IEC60309-1, -2





Sản phẩm	Cấp độ bảo vệ	Số cực	Điện áp (V)	Dòng đm (A)	Loại	Mã sản phẩm	Đơn giá (VNĐ)	
<b>Phích cắm di động</b>								
 216EP6	IP44	2P+E	200...250	16	216BP6	2CMA102145R1000	293,000	
				32	232BP6	2CMA102204R1000	410,000	
				63	263P6	2CMA166742R1000	1,516,000	
		3P+E	380...415	16	316BP6	2CMA102164R1000	302,000	
				32	332BP6	2CMA102223R1000	422,000	
				63	363P6	2CMA166752R1000	1,568,000	
	3P+N+E	346...415	16	416BP6	2CMA102183R1000	647,000		
			32	432BP6	2CMA102242R1000	908,000		
			63	463P6	2CMA166764R1000	1,686,000		
	 216EP6W	IP67	2P+E	200...250	16	216BP6W	2CMA102155R1000	875,000
					32	232BP6W	2CMA102214R1000	1,226,000
					63	263P6W	2CMA166776R1000	2,122,000
3P+E			380...415	125	2125P6W	2CMA166810R1000	6,527,000	
				16	316BP6W	2CMA102174R1000	904,000	
				32	332BP6W	2CMA102233R1000	1,266,000	
3P+N+E		346...415	63	363P6W	2CMA166786R1000	2,193,000		
			125	3125P6W	2CMA166816R1000	6,745,000		
			16	416BP6W	2CMA102194R1000	972,000		
IP67		3P+N+E	346...415	32	432BP6W	2CMA102253R1000	1,360,000	
				63	463P6W	2CMA166798R1000	2,357,000	
				125	4125P6W	2CMA166828R1000	7,255,000	
	<b>Ổ cắm nổi di động</b>							
	 216EC6W	IP44	2P+E	200...250	16	216BC6	2CMA102146R1000	393,000
					32	232BC6	2CMA102205R1000	551,000
63					263C6	2CMA166840R1000	2,046,000	
3P+E			380...415	16	316BC6	2CMA102165R1000	406,000	
				32	332BC6	2CMA102224R1000	571,000	
				63	363C6	2CMA166850R1000	2,115,000	
3P+N+E		346...415	16	416BC6	2CMA102184R1000	875,000		
			32	432BC6	2CMA102243R1000	1,226,000		
			63	463C6	2CMA166862R1000	2,273,000		
 216EC6W		IP67	2P+E	200...250	16	216BC6W	2CMA102156R1000	1,181,000
					32	232BC6W	2CMA102215R1000	1,653,000
					63	263C6W	2CMA166874R1000	2,865,000
	3P+E		380...415	125	2125C6W	2CMA166918R1000	8,813,000	
				16	316BC6W	2CMA102175R1000	1,221,000	
				32	332BC6W	2CMA102234R1000	1,709,000	
	3P+N+E	346...415	63	363C6W	2CMA166894R1000	2,960,000		
			125	3125C6W	2CMA166924R1000	9,107,000		
			16	416BC6W	2CMA102195R1000	1,311,000		
	IP67	3P+N+E	346...415	32	432BC6W	2CMA102254R1000	1,836,000	
				63	463C6W	2CMA166906R1000	3,184,000	
				125	4125C6W	2CMA166936R1000	9,791,000	

# Phích cắm và ổ cắm công nghiệp

## Đặc điểm

Sử dụng trong các ứng dụng nhà máy công nghiệp, thực phẩm, đồ uống, cơ sở hạ tầng, công trình xây dựng, hầm mỏ  
Cấp bảo vệ IP44, IP67

Đáp ứng tiêu chuẩn IEC60309-1, -2

Sản phẩm	Cấp độ bảo vệ	Số cực	Điện áp (V)	Dòng đm (A)	Loại	Mã sản phẩm	Đơn giá (VNĐ)
<b>Ổ cắm tích hợp khóa liên động, kiểu lắp dọc</b>							
	IP44	2P+E	200...250	16	Ind. P&S#216MVS6	2CMA167646R1000	5,914,000
				32	Ind. P&S#232MVS6	2CMA167692R1000	6,801,000
	3P+E	380...415	16	Ind. P&S#316MVS6	2CMA167654R1000	6,111,000	
			32	Ind. P&S#332MVS6	2CMA167700R1000	7,027,000	
	3P+N+E	346...415	16	Ind. P&S#416MVS6	2CMA167663R1000	6,571,000	
			32	Ind. P&S#432MVS6	2CMA167709R1000	7,555,000	
	IP67	2P+E	200...250	16	Ind. P&S#216MVS6W	2CMA167824R1000	6,505,000
				32	Ind. P&S#232MVS6W	2CMA167871R1000	7,481,000
	3P+E	380...415	16	Ind. P&S#316MVS6W	2CMA167832R1000	6,721,000	
			32	Ind. P&S#332MVS6W	2CMA167879R1000	7,729,000	
	3P+N+E	346...415	16	Ind. P&S#416MVS6W	2CMA167842R1000	7,227,000	
			32	Ind. P&S#432MVS6W	2CMA167888R1000	8,311,000	
<b>Ổ cắm tích hợp khóa liên động, kiểu lắp ngang</b>							
	IP44	2P+E	200...250	16	Ind. P&S#216MHS6	2CMA167623R1000	5,914,000
				32	Ind. P&S#232MHS6	2CMA167669R1000	6,801,000
				63	Ind. P&S#263MHS6	2CMA167715R1000	11,825,000
	3P+E	380...415	16	Ind. P&S#316MHS6	2CMA167631R1000	6,111,000	
			32	Ind. P&S#332MHS6	2CMA167677R1000	7,027,000	
			63	Ind. P&S#363MHS6	2CMA167721R1000	12,220,000	
3P+N+E	346...415	16	Ind. P&S#416MHS6	2CMA167640R1000	6,571,000		
		32	Ind. P&S#432MHS6	2CMA167686R1000	7,555,000		
		63	Ind. P&S#463MHS6	2CMA167727R1000	13,139,000		
	IP67	2P+E	200...250	16	Ind. P&S#216MHS6W	2CMA167801R1000	6,505,000
				32	Ind. P&S#232MHS6W	2CMA167848R1000	7,481,000
				63	Ind. P&S#363MHS6W	2CMA167899R1000	14,052,000
	3P+E	380...415	16	Ind. P&S#316MHS6W	2CMA167809R1000	6,721,000	
			32	Ind. P&S#332MHS6W	2CMA167856R1000	7,729,000	
			63	Ind. P&S#363MHS6W	2CMA167899R1000	14,052,000	
	3P+N+E	346...415	16	Ind. P&S#416MHS11W	2CMA167821R1000	7,227,000	
			32	Ind. P&S#432MHS11W	2CMA167868R1000	8,311,000	
			63	Ind. P&S#463MHS11W	2CMA167908R1000	15,109,000	

# Phích cắm và ổ cắm công nghiệp

## Đặc điểm

Sử dụng trong các ứng dụng nhà máy công nghiệp, thực phẩm, đồ uống, cơ sở hạ tầng, công trình xây dựng, hầm mỏ

Cấp bảo vệ IP44, IP67

Đáp ứng tiêu chuẩn IEC60309-1, -2

Sản phẩm	Cấp độ bảo vệ	Số cực	Điện áp (V)	Dòng đm (A)	Loại	Mã sản phẩm	Đơn giá (VNĐ)
<b>Ổ cắm gắn tường, loại lắp nổi</b>							
 216RS6	IP44	2P+E	200...250	16	216RS6	2CMA193098R1000	468,000
				32	232RS6	2CMA193122R1000	653,000
				63	263RS6	2CMA167476R1000	2,425,000
	3P+E	380...415	16	316RS6	2CMA193106R1000	482,000	
			32	332RS6	2CMA193130R1000	674,000	
			63	363RS6	2CMA167498R1000	2,506,000	
	3P+N+E	346...415	16	416RS6	2CMA193115R1000	519,000	
			32	432RS6	2CMA193139R1000	726,000	
			63	463RS6	2CMA167484R1000	2,693,000	
 216ERS6W	IP67	2P+E	200...250	16	216ERS6W	2CMA101213R1000	1,399,000
				32	232ERS6W	2CMA101236R1000	1,959,000
				63	263RS6W	2CMA167306R1000	3,395,000
				125	2125RS6W	2CMA167246R1000	10,444,000
	3P+E	380...415	16	316ERS6W	2CMA101221R1000	1,445,000	
			32	332ERS6W	2CMA101244R1000	2,022,000	
			63	363ERT6W	2CMA101899R1000	****	
			125	3125RS6W	2CMA167252R1000	10,792,000	
	3P+N+E	346...415	16	416ERS6W	2CMA101230R1000	1,605,000	
			32	432ERS6W	2CMA101253R1000	2,249,000	
			63	463ERT6W	2CMA101896R1000	****	
			125	4125RS6W	2CMA167264R1000	11,604,000	
<b>Ổ cắm gắn tủ điện, dạng thẳng</b>							
 432RU6	IP44	2P+E	200...250	16	216RU6	2CMA193170R1000	410,000
				32	232RU6	2CMA193242R1000	573,000
				63	263RU6	2CMA167510R1000	2,122,000
	3P+E	380...415	16	316RU6	2CMA193178R1000	422,000	
			32	332RU6	2CMA193250R1000	592,000	
			63	363RU6	2CMA167520R1000	2,193,000	
	3P+N+E	346...415	16	416RU6	2CMA193187R1000	454,000	
			32	432RU6	2CMA193259R1000	633,000	
			63	463RU6	2CMA167532R1000	2,357,000	
 216ERU6W	IP67	2P+E	200...250	16	216ERU6W	2CMA101291R1000	1,226,000
				32	232ERU6W	2CMA101308R1000	1,715,000
				63	263RU6W	2CMA167374R1000	2,971,000
				125	2125RU6W	2CMA167133R1000	9,141,000
	3P+E	380...415	16	316ERU6W	2CMA101296R1000	1,266,000	
			32	332ERU6W	2CMA101313R1000	1,770,000	
			63	363RU6W	2CMA167384R1000	3,069,000	
			125	3125RU6W	2CMA167136R1000	9,446,000	
	3P+N+E	346...415	16	416ERU6W	2CMA101302R1000	1,360,000	
			32	432ERU6W	2CMA101319R1000	1,902,000	
			63	463RU6W	2CMA167396R1000	3,300,000	
			125	4125RU6W	2CMA167142R1000	10,154,000	

Ghi chú : \*\*\*\*, giá vui lòng liên hệ ABB

Giá trên chưa bao gồm VAT, ABB có thể điều chỉnh giá bán và sẽ thông báo trước

# Phích cắm và ổ cắm công nghiệp

## Đặc điểm

Sử dụng trong các ứng dụng nhà máy công nghiệp, thực phẩm, đồ uống, cơ sở hạ tầng, công trình xây dựng, hầm mỏ

Cấp bảo vệ IP44, IP67





Đáp ứng tiêu chuẩn IEC60309-1, -2

Sản phẩm	Cấp độ bảo vệ	Số cực	Điện áp (V)	Dòng đm (A)	Loại	Mã sản phẩm	Đơn giá (VNĐ)	
 216RAU6	<b>Ổ cắm gắn tủ điện, dạng nghiêng</b>							
	IP44	2P+E	200...250	16	216BRA6	2CMA102149R1000	410,000	
				32	232BRA6	2CMA102208R1000	573,000	
				63	263RAU6	2CMA167408R1000	2,122,000	
	3P+E	380...415	380...415	16	316BRA6	2CMA102168R1000	421,000	
				32	332BRA6	2CMA102227R1000	592,000	
				63	63RAU6	2CMA167418R1000	2,193,000	
	3P+N+E	346...415	346...415	16	416BRA6	2CMA102187R1000	454,000	
				32	432BRA6	2CMA102246R1000	633,000	
				63	463RAU6	2CMA167430R1000	2,357,000	
	IP67	2P+E	200...250	16	216BRA6W	2CMA102158R1000	1,226,000	
				32	232BRA6W	2CMA102217R1000	1,715,000	
				63	263RAU6W	2CMA167442R1000	2,971,000	
		3P+E	380...415	380...415	16	316BRA6W	2CMA102177R1000	1,266,000
					32	332BRA6W	2CMA102236R1000	1,770,000
63					363RAU6W	2CMA167452R1000	3,069,000	
3P+N+E		346...415	346...415	16	416BRA6W	2CMA102198R1000	1,360,000	
				32	432BRA6W	2CMA102256R1000	1,902,000	
				63	463RAU6W	2CMA167464R1000	3,300,000	

# Phích cắm và ổ cắm công nghiệp

## Đặc điểm

Được thiết kế đáp ứng những yêu cầu chuyên biệt

Sản phẩm	Loại	Mã sản phẩm	Đơn giá (VNĐ)
<b>Dòng sản phẩm tủ ổ cắm</b>			
	- Thiết kế dạng module, có thể tùy chỉnh cấu hình theo yêu cầu - Vỏ tủ bằng nhựa hoặc kim loại - Dòng định mức: 16, 32 và 63A - Cấp độ bảo vệ: IP44 - Thiết bị bảo vệ đóng cắt đi kèm (cầu dao, MCB, RCCB)	*	*
<b>Dòng sản phẩm phích cắm và ổ cắm chuyên dùng trong môi trường chống cháy nổ</b>			
	- Dùng trong phân vùng bảo vệ (zone): 1, 2, 21, 22 - Dòng định mức 16, 32 và 63A - Dòng sản phẩm bao gồm phích cắm và ổ cắm tích hợp công tắc	*	*
<b>Dòng sản phẩm phích cắm và ổ cắm công suất lớn</b>			
	- Thiết kế chuyên dùng cho ứng dụng cần công suất lớn - Dòng sản phẩm bao gồm ổ cắm, phích cắm, phích cắm tích hợp khóa liên động cơ khí, contactor, máy cắt dạng khối - Dòng định mức: 250 và 400A - Điện áp định mức: lên đến 1000V - Cấp độ bảo vệ: IP54, IP55, IP67	*	*
<b>Dòng sản phẩm phích cắm và ổ cắm chuyên dùng trong các sự kiện giải trí</b>			
	- Được sơn màu đen để phù hợp sử dụng trong các sự kiện giải trí như: hòa nhạc, chiếu phim,... - Dòng sản phẩm bao gồm ổ cắm, phích cắm, tủ ổ cắm (thiết kế theo yêu cầu) - Dòng định mức: 16 và 32A - Cấp độ bảo vệ IP44	*	*
<b>Dòng sản phẩm phích cắm và ổ cắm chuyên dùng cho ứng dụng sử dụng điện áp thấp (ELV)</b>			
	- Thiết kế phù hợp với tiêu chuẩn IEC 60309 - Điện áp định mức: lên đến 50V (DC/AC) - Dòng định mức 16, 32A - Cấp độ bảo vệ: IP67	*	*





\* Vui lòng liên hệ ABB

Giá trên chưa bao gồm VAT, ABB có thể điều chỉnh giá bán và sẽ thông báo trước

# Công tắc, Ổ cắm điện dùng trong dân dụng Dòng Zenit

## Đặc điểm

Thiết kế dạng mô-đun, phù hợp với những công trình khác nhau  
Màu trắng (các màu khác xin liên hệ ABB)

Sản phẩm	Mô tả	Loại	Mã sản phẩm	Đơn giá (VNĐ)
	<b>Mặt vuông</b>			
	Mặt cho thiết bị size 1M	N2171.1 BL	2CLA217110N1102	****
	Mặt cho thiết bị size 2M hoặc 2x1M	N2271.1 BL	2CLA227110N1102	****
	<b>Mặt chữ nhật</b>			
	Mặt cho thiết bị size 1M	N2371.1 BL	2CLA237110N1102	****
	Mặt cho thiết bị size 2M hoặc 2x1M	N2372.1 BL	2CLA237210N1102	****
	Mặt cho thiết bị size 3M, 2x1.5M hoặc 3x1M	N2373.1 BL	2CLA237310N1102	****
	<b>Tấm đế</b>			
	Tấm đế cho mặt vuông	N2271.9	2CLA227190N1001	****
	Tấm đế cho mặt chữ nhật	N2473.9	2CLA247390N1001	****
	<b>Công tắc</b>			
	Công tắc 1 chiều 16A size 1M	N2101 BL	2CLA210100N1101	****
	Công tắc 1 chiều 16A size 1.5M	N2801 BL	2CLA280100N1101	****
	Công tắc 1 chiều 16A size 2M	N2201 BL	2CLA220100N1101	****
	Công tắc 1 chiều 16A size 3M	N2301 BL	2CLA230100N1101	****
	Công tắc 2 chiều 16A size 1M	N2102 BL	2CLA210200N1101	****
	Công tắc 2 chiều 16A size 1.5M	N2802 BL	2CLA280200N1101	****
	Công tắc 2 chiều 16A size 2M	N2202 BL	2CLA220200N1101	****
	Công tắc 2 chiều 16A size 3M	N2302 BL	2CLA230200N1101	****
	Công tắc trung gian 16A size 1M	N2110 BL	2CLA211000N1101	****
Công tắc trung gian 16A size 1.5M	N2810 BL	2CLA281000N1101	****	
Công tắc trung gian 16A size 2M	N2210 BL	2CLA221000N1101	****	
Công tắc trung gian 16A size 3M	N2310 BL	2CLA231000N1101	****	

## Hướng dẫn chọn công tắc/ổ cắm dòng Zenit

Cấu hình công tắc/ổ cắm dạng vuông

Cấu hình công tắc/ổ cắm dạng chữ nhật

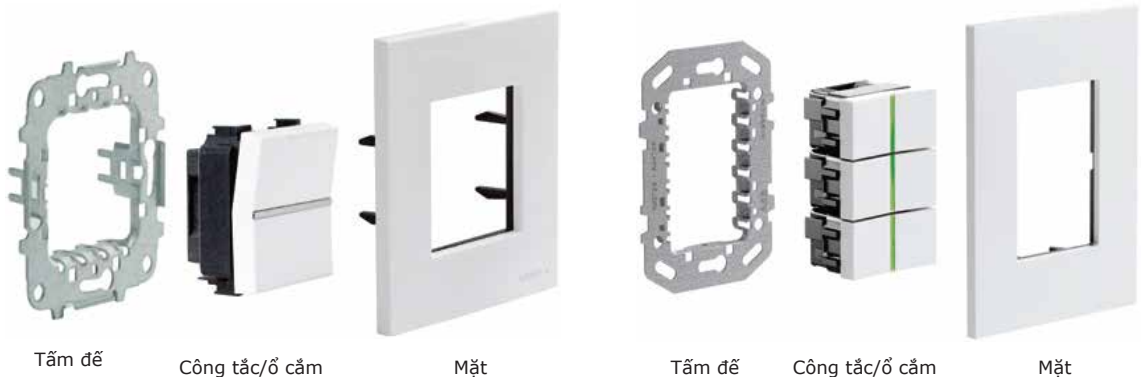

Tấm đế

Công tắc/ổ cắm

Mặt

Tấm đế

















Công tắc/ổ cắm

Mặt

# Công tắc, Ổ cắm điện dùng trong dân dụng Dòng Zenit

## Đặc điểm

Thiết kế dạng mô-đun, phù hợp với những công trình khác nhau  
Màu trắng (các màu khác xin liên hệ ABB)











Sản phẩm	Mô tả	Loại	Mã sản phẩm	Đơn giá (VNĐ)
	<b>Ổ cắm</b> Ổ cắm đơn 2 chấu 16A, size 1M	N2135 BL	2CLA213501N1101	****
	Ổ cắm đơn 3 chấu 16A, size 1M	N2138 BL	2CLA213800N1101	****
	Ổ cắm đơn 3 chấu 16A, size 2M	N2238 BL	2CLA223801N1101	****
	Ổ cắm đơn 3 chấu 16A, size 3M	N2338 BL	2CLA233800N1101	****
	Ổ cắm đa năng đơn 3 chấu 16A, size 2M	N2239 BL	2CLA223900N1101	****
	Ổ sạc USB đơn, type-A 750mA, size 1M	N2185 BL	2CLA218500N1101	****
	Ổ sạc USB đôi, type-A 1.500mA, size 2M	N2285 BL	2CLA228500N1101	****
	<b>Ổ cắm TV, mạng, điện thoại</b>			
	Ổ cắm TV, size 1M	N2150.7 BL	2CLA215070N1101	****
	Ổ cắm TV, size 2M	N2250.7 BL	2CLA225070N1101	****
	Ổ cắm điện thoại, size 1M	N2117.6 BL	2CLA211760N1101	****
	Ổ cắm điện thoại, size 2M	N2217.6 BL	2CLA221760N1101	****
	Ổ cắm mạng RJ45 Cat.5e UTP	2018.5	2CLA201850A1001	****
	Ổ cắm mạng RJ45 Cat.6 UTP	2018.6	2CLA201860A1001	****
	Mặt ổ cắm mạng, size 1M	N2118.1 BL	2CLA211810N1101	****
	Mặt ổ cắm mạng, size 2M	N2218.1 BL	2CLA221810N1101	****
	Mặt ổ cắm mạng đôi, size 2x1M	N2218.2 BL	2CLA221820N1101	****

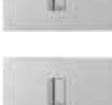

# Công tắc, Ổ cắm điện dùng trong dân dụng Dòng Zenit

## Đặc điểm

Thiết kế dạng mô-đun, phù hợp với những công trình khác nhau  
Màu trắng (các màu khác xin liên hệ ABB)

Sản phẩm	Mô tả	Loại	Mã sản phẩm	Đơn giá (VNĐ)
	<b>Bộ điều chỉnh ánh sáng đèn - Dimmer</b>			
	Bộ điều chỉnh ánh sáng đèn 250W/VA, size 1M Điện áp: 230VAC Tần số: 50-60Hz	N2160.3 BL	2CLA216030N1101	****
	Bộ điều chỉnh ánh sáng đèn 250W/VA, size 2M Điện áp: 230VAC Tần số: 50-60Hz	N2260.3 BL	2CLA226030N1101	****
	<b>Thiết bị dành cho khách sạn</b>			
	Đèn hiển thị "Không làm phiền", size 1M	N2180.4 BL	2CLA218040N1101	****
	Đèn hiển thị "Xin dọn phòng", size 1M	N2180.5 BL	2CLA218050N1101	****
	Công tắc "Không làm phiền", "Xin dọn phòng", size 2M (dùng kèm với mã N2180.4 BL & N2180.5 BL)	N2244.5 BL	2CLA224450N1101	****
	Nút bấm chuông cửa, bao gồm đèn LED thị "Không làm phiền", "Xin dọn phòng" size 2M (dùng kèm với mã N2244.4 BL)	N2280.4 BL	2CLA228040N1101	****
	Công tắc "Không làm phiền", "Xin dọn phòng", size 2M (dùng kèm với mã N2280.4 BL)	N2244.4 BL	2CLA228040N1101	****
	Công tắc chia khóa 16A, 250VAC, size 2M Bao gồm đèn hiển thị LED Dành cho thẻ có bề rộng 54mm	N2214.1 BL	2CLA221410N1101	****
	Công tắc chia khóa 16A, 250VAC, size 2M Dành cho thẻ có bề rộng 54mm Bao gồm đèn hiển thị LED Thời gian ngắt trễ: 5-90 giây	N2214.5 BL	2CLA221450N1101	****
	Công tắc dây kéo 16A, size 1M Dây dài 2m	N2148 BL	2CLA214800N1101	****
	Công tắc dây kéo 16A, size 2M Dây dài 2m	N2248 BL	2CLA224800N1101	****

## Tủ điện hạ thế MNS

MNS là tủ điện hạ thế do ABB thiết kế phù hợp với tiêu chuẩn IEC 60439-1/IEC61439, đã được thí nghiệm mẫu điển hình. Việc ứng dụng đồng bộ các nguyên tắc mô-đun trong cả thiết kế điện và cơ khí cũng như việc sử dụng các thiết bị chuẩn hóa giúp cho thiết kế được linh hoạt và nhỏ gọn.

Tùy thuộc vào điều kiện hoạt động và môi trường mà ABB đưa ra các thiết kế tương ứng.

Ưu điểm nổi bật của hệ thống bao gồm:

- Tối ưu hóa hệ thống bảo vệ, bao gồm cả việc bảo vệ an toàn cho người vận hành.
- Được thực hiện hoàn toàn thông qua mẫu thử nghiệm điển hình, bao gồm cả thử nghiệm bảo vệ chống hồ quang.
- Hệ thống chống sốc, rung và các chấn động trong cả điều kiện động đất.
- Hệ thống thanh cái và khung cơ khí không cần phải bảo trì trong suốt quá trình vận hành.
- Dễ dàng trong việc nâng cấp và cải hoán.
- Thiết kế nhỏ gọn, tiết kiệm không gian.
- Đơn giản hóa việc thực hiện các dự án bằng việc sử dụng các phần mềm thiết kế chuyên dụng của ABB.

Chính vì thế, MNS đưa ra những giải pháp tốt được áp dụng trong nhiều lĩnh vực:

- Dầu khí trên bờ và ngoài khơi
- Hóa chất, hóa lọc dầu
- Dược phẩm
- Nhà máy điện
- Nhà máy giấy
- Xử lý nước
- Khai thác mỏ
- Sản xuất thép
- Công nghiệp thực phẩm
- Hàng hải



## Tủ điện hạ thế MNS



ABB đã tổng hợp sự hiểu biết và kinh nghiệm về điện hạ thế trong thiết kế tủ MNS. Tủ hạ thế MNS bao gồm các mô-đun có thể tháo rời hoàn toàn, tháo rời một phần hoặc những buồng thiết bị được lắp cố định.

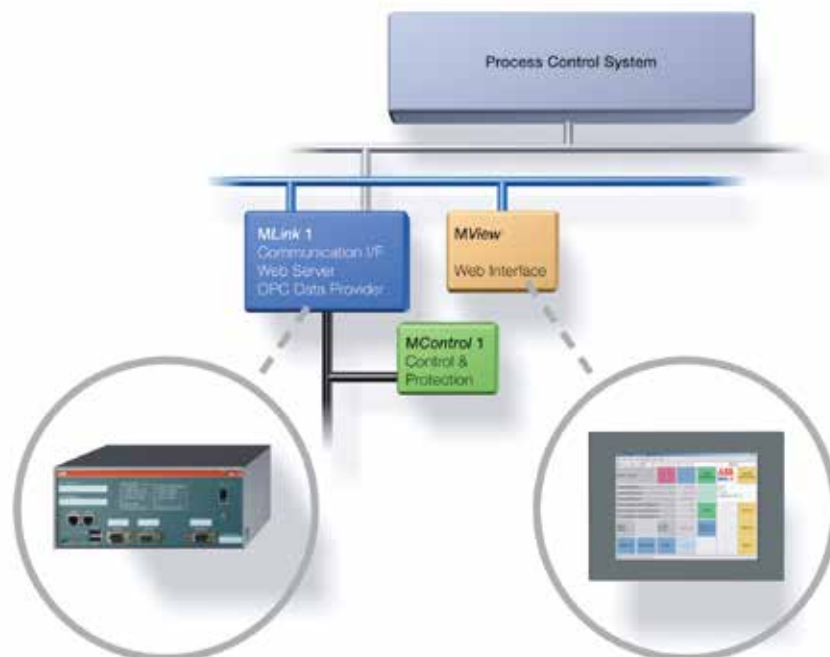

Hệ thống tủ hạ thế MNS phổ dụng, dạng mô-đun của ABB được ứng dụng cho dải rộng các tủ điều khiển động cơ và mang đến giải pháp tối ưu cho việc giám sát, bảo vệ phù hợp với mọi giao thức truyền thông công nghiệp.

# Tủ điện hạ thế MNS

## Hệ thống tủ hạ thế MNS

Sản phẩm toàn cầu MNS của ABB đưa ra giải pháp tối ưu cho việc cung cấp điện trong các nhà máy công nghiệp, nhà máy điện, tòa nhà, hầm mỏ và các ứng dụng trong lĩnh vực hàng hải.

Thiết kế của tủ hạ thế MNS đã khẳng định được vị trí tiên phong của ABB trong lĩnh vực cung cấp các tủ phân phối, các tủ điều khiển động cơ hiện đại với độ tự động hóa cao. Đối với tủ MNS tiêu chí an toàn về người, cũng như độ tin cậy trong vận hành luôn được ưu tiên hàng đầu.

MNS là một hệ thống tủ phân phối và điều khiển hoàn chỉnh, quá trình lắp đặt dựa trên kỹ thuật kiểm tra và giám sát chặt chẽ. Đồng thời các ngăn tủ dạng mô-đun với độ tin cậy cao, được thiết kế linh hoạt, dễ dàng cho việc mở rộng hệ thống. Hệ thống MNS cũng như ABB cam kết luôn đem đến cho bạn những sản phẩm với ứng dụng công nghệ tiên tiến nhất.

## An toàn về con người, cũng như độ tin cậy trong vận hành là tiêu chí hàng đầu của chúng tôi

Thiết bị chính và đầu nối cáp được bố trí trong khoang riêng biệt. MNS đáp ứng hoàn toàn các yêu cầu theo các tiêu chuẩn IEC, độ an toàn cao của tủ hạ thế MNS đã được kiểm chứng thông qua các báo cáo kỹ thuật và khả năng chống hồ quang điện. Hơn nữa MNS cũng có thể được thiết kế để phù hợp với các ứng dụng trong lĩnh vực hàng hải, hầm mỏ, với khu vực có xét đến dao động địa chấn.

Phần khung và vỏ kim loại của tủ MNS không bị ăn mòn bởi điều kiện môi trường. Tất cả các bộ phận làm bằng nhựa đều không chứa Halogen và Chloro-fluorocacbon do đó không gây độc hại cho môi trường và đặc biệt chúng còn có khả năng chống cháy và tự dập lửa.

Trong mọi nỗ lực để phát triển sản phẩm của ABB an toàn cho người vận hành và thiết bị luôn được coi trọng nhất, an toàn được đảm bảo ngay từ khâu thiết kế, đến kiểm tra cũng như quy trình kiểm tra. Chính vì vậy ABB luôn cung cấp cho khách hàng hệ thống tủ phân phối an toàn nhất.

Tủ hạ thế MNS được chia thành nhiều buồng riêng biệt chứa các thanh dẫn, thiết bị và cáp. Nhờ cách thiết kế và sử dụng vật liệu đặc biệt nên tủ điện sẽ có tuổi thọ bền hơn. Khi có sự cố không mong muốn về hồ quang điện, hệ thống tủ MNS sẽ cô lập được vùng bị sự cố, do vậy tránh được sự hư hỏng cục bộ đồng thời tạo điều kiện để khôi phục, sửa chữa thiết bị một cách nhanh nhất.

## MNS đưa ra nhiều giải pháp thích ứng cho dải ứng dụng rộng

MNS đưa ra nhiều giải pháp thiết kế có thể được tích hợp với các relay bảo vệ, relay thông minh của ABB như REF family, M10x tăng độ tin cậy trong quá trình bảo vệ, dễ dàng, thân thiện trong việc lập trình, cài đặt cho cả lộ đầu vào và đầu ra với các ứng dụng điều khiển động cơ cũng như tải phân phối. Bạn có thể được tư vấn để lựa chọn kiểu thiết kế phù hợp nhất. Chẳng hạn như bạn có thể lựa chọn kiểu tủ là có thể mô-đun tháo rời hay là kiểu cố định, có thể tích hợp thiết bị biến tần, khởi động mềm hay hệ thống bù công suất phản kháng. Và dễ dàng kết nối với các hệ thống điều khiển trung tâm DCS, PLC, Scada, thông qua mạng truyền thông profibus, Modbus, Ethernet...

Công nghệ của MNS là nền tảng cho sự chuyển tiếp tới kỹ thuật chế tạo tủ phân phối thông minh MNS INSUM, MNS iS. Với hệ thống tủ thông minh các yêu cầu về điều khiển, giám sát cũng như hiển thị sẽ cao hơn đồng thời các thiết bị như thanh dẫn, máy cắt, cáp nguồn và cáp điều khiển được cách ly hoàn toàn. Do đó sẽ tăng độ an toàn trong vận hành cũng như bảo trì thiết bị.

## Kiểu Mô-đun có thể tháo rời hoàn toàn

Mô-đun được dùng chủ yếu trong các ngành công nghiệp có yêu cầu về khả năng bảo trì nhanh và an toàn nhất. Khi tháo các mô-đun này ra khỏi tủ không cần dùng thiết bị hỗ trợ, đồng thời cũng không cần phải tháo bất kỳ đầu nối cáp nào cả.

## Dịch vụ hỗ trợ khách hàng





Với đội ngũ kỹ thuật của ABB và hệ thống phân phối rộng lớn, chúng tôi sẽ mang lại cho khách hàng những dịch vụ, ứng dụng tốt nhất cho các dự án mới, nâng cấp, bảo trì hệ thống.





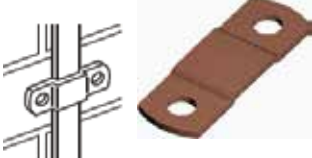

# Hệ thống gá kẹp

## Đặc điểm

IEC50164-1 hoặc BS EN 50164-4: 2008 T/C sản xuất kẹp hệ thống dẫn sét

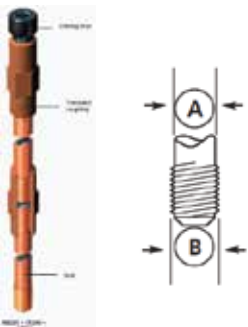
Sản phẩm	Kẹp bản đồng dạng	Kích thước thanh	Mã đặt hàng
 CP210-H		<b>Kẹp thanh đồng</b>	
		25x3mm	CP210-H
		25x6mm	CP220-H
		<b>Kẹp thanh nhôm</b>	
		25x3mm	CP110-H
		25x6mm	CP120-H
 CP515	<b>Kẹp thanh thoát sét</b>	<b>Kích thước thanh kẹp</b>	<b>Mã đặt hàng</b>
		<b>Kẹp bản đồng</b>	
		20x3mm	CP510
		25x3mm	CP515
		<b>Kẹp bản nhôm</b>	
		20x3mm	CP405
		25x3mm	CP410
25x6mm	CP415		
 CTH105-H	<b>Kẹp chữ thập</b>	<b>Kích thước thanh (mm)</b>	<b>Mã đặt hàng</b>
		<b>Kẹp thanh đồng</b>	
		25x3	CT105-H
		25x6	CT110-H
		50x6	CT115-H
		<b>Kẹp thanh đồng</b>	
		25x3	CT005-H
25x6	CT010-H		
 CN105-H	<b>Kẹp kiểm tra</b>	<b>Kích thước thanh kẹp</b>	<b>Mã đặt hàng</b>
		<b>Kẹp cho bản đồng</b>	
		26x8	CN105-H
		<b>Kẹp cho bản nhôm</b>	
		26x8	CN005
 CP 020	<b>Kẹp nhựa</b>	<b>Kích thước thanh kẹp</b>	<b>Mã đặt hàng</b>
		<b>Kẹp bản đồng</b>	
		25x3mm	CP015

# Hệ thống tiếp địa

Cọc tiếp địa	Đường kính	Chiều dài (mm)	Kích thước 'B' (Inch)	'A' (mm)	Mã Đặt hàng
	<b>Cọc tiếp địa nổi ren</b>				
	1/2"	1200	9/16"	12.7	RB105
	5/8"	2400	5/8"	14.2	RB225
	5/8"	3000	5/8"	14.2	RB235
	3/4"	3000	3/4"	17.2	RB335
<b>Kẹp chữ U loại E</b>	<b>Đường kính cọc (IN) (mm)</b>		<b>Trung tâm lỗ</b>	<b>Chiều rộng phần không</b>	<b>Mã Đặt hàng</b>
	5/8"	16	37mm	25mm	CR515
<b>Kẹp cọc và bản đồng</b>	<b>Đường kính cọc (IN) (mm)</b>		<b>Kích thước thanh (mm)</b>		<b>Mã Đặt hàng</b>
	1/2"	12.7	26x12		CR105
	5/8"	16	26x12		CR105
	3/4"	20	26x10		CR105
	5/8"	16	30x2		CR108
<b>Kẹp cọc và dây đồng trần</b>	<b>Đường kính cọc (IN) (mm)</b>		<b>Kích thước thanh (mm)</b>		<b>Mã Đặt hàng</b>
	3/8"	9.5	6-35		CR505
	5/8"	16	16-70		CR515
<b>Kẹp chữ U</b>	<b>Đường kính cọc (IN) (mm)</b>		<b>Kích thước lỗ kẹp</b>	<b>Kích thước thanh (mm)</b>	<b>Mã Đặt hàng</b>
	5/8"	16	37mm	25mm	CR315

# Hệ thống tiếp địa

Hố tiếp địa chống thấm	Chiều dài chống thấm	Đường kính cọc (mm)	Mã đặt hàng
------------------------	----------------------	---------------------	-------------

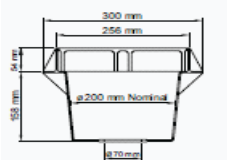
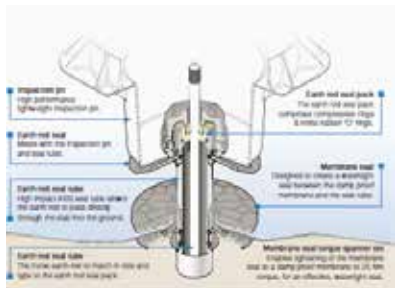
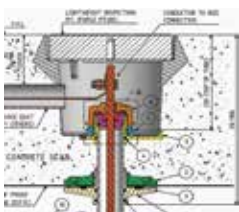

Hố tiếp địa bê tông

Hố tiếp địa vật liệu nhựa

### Bộ chống thấm cho cọc tiếp địa

Chiều dài chống thấm	Mã đặt hàng
	ES300
12.7	ES300-12
14.2	ES300-58
17.2	ES300-34
15	ES300-15
16	ES300-16
20	ES300-20

### Ống chống thấm cho cọc

300	ES310-03
500	ES310-05
1000	ES310-10
1500	ES310-15
2000	ES310-20
3000	ES310-30



Hố kiểm tra bê tông	Khối lượng (kg)	Mã đặt hàng
---------------------	-----------------	-------------

	30	PT005
--	----	-------

Hố kiểm tra nhựa	Khối lượng (kg)	Mã đặt hàng
------------------	-----------------	-------------

	1.8	PT205
	1.8	PT309-FU

# Mối hàn, thuốc hàn hóa nhiệt - Hóa chất làm giảm điện trở đất

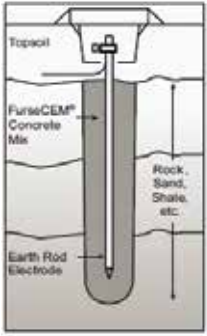
Sản phẩm	Kích thước cọc và dây tiếp địa			Mã Thuốc Hàn
	A (mm)	B (IN)	C (mm <sup>2</sup> )	
	<b>Mối hàn giữa cọc tiếp địa và cáp</b>			
	12.70	1/2"	90	90P10
			115	115P10
			150	150P10
			200	200P10
			250	250P10
	<b>Hóa chất giảm điện trở suất đất</b>			<b>Mã Thuốc</b>
	<b>Khối lượng (kg)</b>			<b>Hàn</b>
<b>Hóa chất giảm điện trở suất của đất</b>				
25				CM025
<b>Hóa chất giảm điện trở suất của đất (kèm xi măng)</b>				
25				CM030
	<b>Hóa chất giảm điện trở suất đất</b>			<b>Mã Thuốc</b>
	<b>Khối lượng (kg)</b>			<b>Hàn</b>
<b>Đất sét Bentonite giữ ẩm dạng bột</b>				
25				CM015
<b>Đất sét Bentonite giữ ẩm dạng bùn lỏng</b>				
25				CM020



# Mối hàn, thuốc hàn hóa nhiệt - Hóa chất làm giảm điện trở đất

Được sản xuất và thử nghiệm theo tiêu chuẩn IEC 62561/BS EN 50161

IEC 62561-1 or BS EN 50164-1:2008 Tiêu chuẩn sản xuất kẹp kết nối

IEC 62561-2 or BS EN 50164-2:2008 Tiêu chuẩn sản xuất vật liệu tiếp địa

IEC 62561-4 or BS EN 50164-4:2008 Tiêu chuẩn sản xuất kẹp hệ thống dẫn sét

IEC 62561-5 or BS EN 50164-5:2009 Tiêu chuẩn sản xuất hố tiếp địa và hố chống thấm

IEC 62561-7 or BS EN 50164-7:2008 Tiêu chuẩn sản xuất hóa chất làm giảm điện trở đất

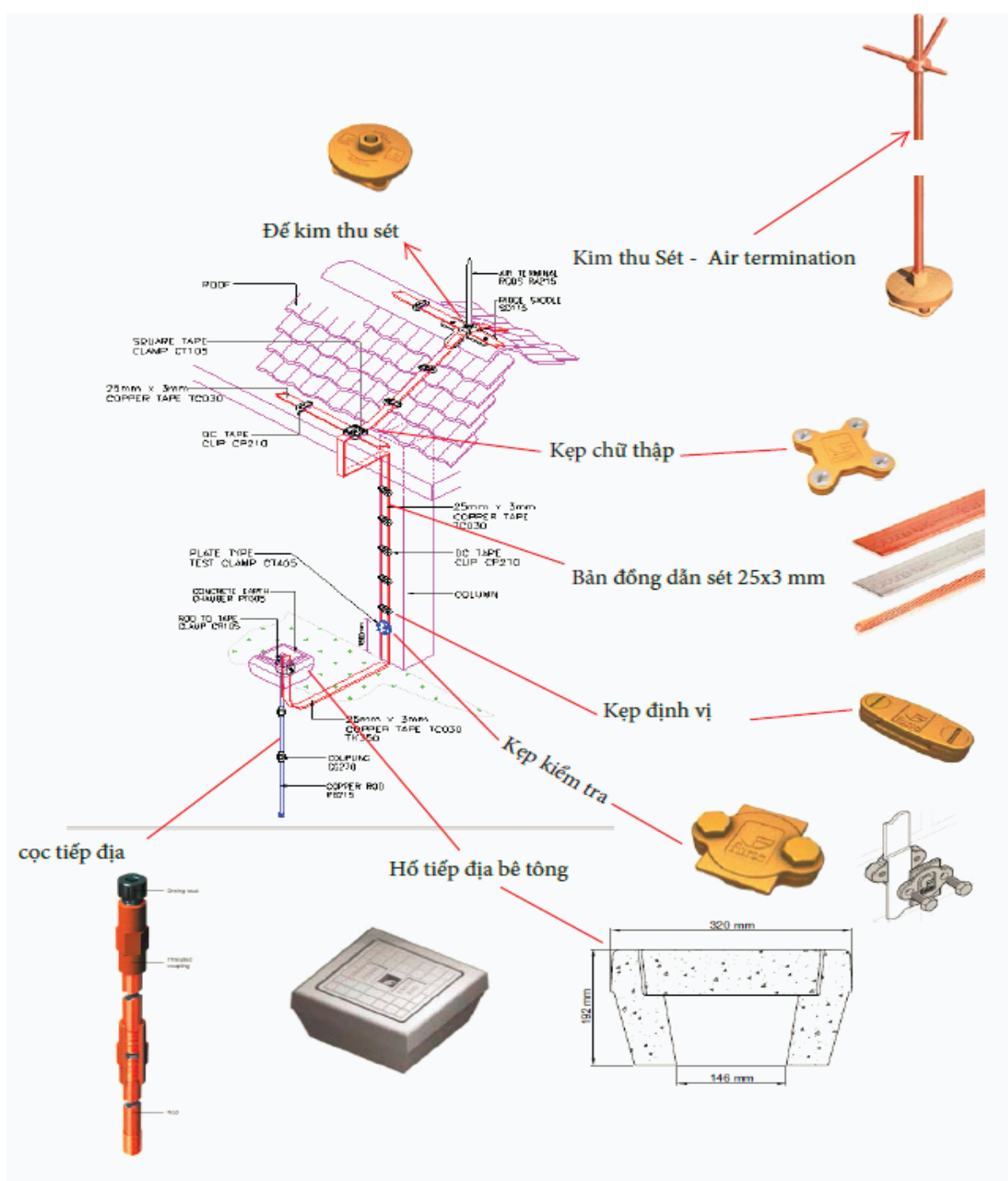



# Đèn pha chống cháy nổ - Zone 1, 2

## Đèn huỳnh quang chống cháy nổ - Zone 1, 2

### Đặc điểm

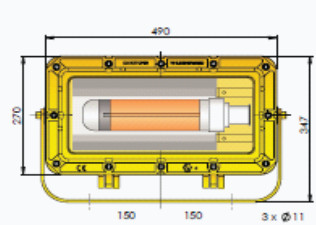
Dùng trong môi trường khí dễ cháy nổ nhóm IIB  
 Nhiệt độ bề mặt lên T3 (200°C)-T5 (100°C) (\*\*)  
 Nhiệt độ làm việc -22°C đến +55°C  
 IP66, tiêu chuẩn chống va đập IK09

Sản phẩm	Công suất (W)	Chùm sáng (Beam)	Mã đặt hàng
<b>Đèn pha chống cháy nổ loại bóng HP Sodium - Zone 1, 2</b>			
	1x70	Rộng	XSF70P-00000
	1x150	Rộng	XSF70G-00000
	1x250	Rộng	XSF150P-00000
		Rộng	XSF150G-00000
		Tập trung	XSF150G-0A000
	1400	Rộng	XSF250P-00000
		Tập trung	XSF250G-0A000
		Rộng	XSF400P-00000
		Rộng	XSF400G-00000
	<b>Đèn pha chống cháy nổ loại bóng Metal Halide - Zone 1,2</b>		
	1x250	Rộng	XQF250P-00000
	1x400	Rộng	XQF250G-00000
		Rộng	XQF250P-0D000
		Rộng	XQF400P-00000
	Rộng	XQF400G-00000	
	Rộng	XQF400P-0D000	

Dùng trong môi trường khí, hạt (dust) dễ cháy nổ Nhóm IIC, IIIC (\*\*\*)  
 Nhiệt độ bề mặt lên T4 (135°C) -T5 (100°C)  
 Nhiệt độ làm việc -40°C đến +60°C  
 IP66



Công suất (W)	Kích thước (mm)			Mã đặt hàng
	A	B	C	
<b>Đèn huỳnh quang chống cháy nổ</b>				
1x18	785	432	400	EVS120-0000
2x18	785	432	400	EVS220-0000
2x36	1370	900	700	EVS240-0000
2x58	1670	900	700	EVS265-0000
<b>Đèn huỳnh quang chống cháy nổ (chi tiết)</b>				
1x18	785	432	400	EVS120-B000
2x18	785	432	400	EVS220-B000
2x36	1370	900	700	EVS240-B000
2x58	1670	900	700	EVS265-B000



# Đèn huỳnh quang chống cháy nổ - Zone 1, 2

## Đặc điểm

Dùng trong môi trường khí, bụi dễ cháy nổ như nhóm IIC, IIIC

Nhiệt độ bề mặt tối đa T4 (135°C)-T5 (100°C)

Nhiệt độ làm việc -40°C đến +60°C

IP66

Sản phẩm	Công suất (W)	Kích thước (mm)			Mã đặt hàng
		A	B	C	
	<b>Đèn sự cố huỳnh quang chống cháy nổ Zone 1, 2</b>				
	1x18	785	432	400	EVS120EME-0000
	1x36	1370	900	700	EVS140EM-0000
	2x18	785	432	400	EVS220EME-0000
	2x36	1370	900	700	EVS240EM-0000
	2x58	1670	900	700	EVS265EM-0000
	<b>Đèn sự cố huỳnh quang chức năng tự kiểm tra tình trạng pin-3 giờ</b>				
	1x18	785	432	400	EVS120EMA-0000
	1x36	1370	900	700	EVS140EMA-0000
	2x18	785	432	400	EVS220EMA-0000
2x36	1370	900	700	EVS240EMA-0000	

Dùng trong môi trường khí, hạt dễ cháy nổ nhóm IIC, IIIC

Nhiệt độ bề mặt tối đa T4 (135°C) -T5 (100°C)

Nhiệt độ làm việc -40°C đến +60°C

IP66, tiêu chuẩn chống sốc IK09

Certifications	Công suất (W)	Kích thước ngoài (mm)		Mã đặt hàng
		B	C	
	<b>Đèn ống huỳnh quang chống cháy nổ - Zone 1, 2, 21, 22</b>			
	1x18	775	565	XFR120-0G000
	2x18	1390	1170	XFR140-0G000
	2x36	775	565	XFF220-0G000
	2xPL36	775	565	XFF236-0G000
	2x36	1390	1170	XFF240-0G000
	2 x 58	1690	1475	XFF265-0G000
	<b>Đèn sự cố chống cháy nổ - 3 giờ - Zone 1, 2, 21, 22</b>			
	1x18	775	565	XFR120EM-0G000
	2x18	1390	1170	XFR140EM-0G000
2x36	775	565	XFF220EM-0G000	
2x36	1390	1170	XFF240EM-0G000	
2x58	1690	1475	XFF265EM-0G000	

# Đèn chống cháy nổ Wellglass - Zone 1, 2, 21, 22

## Đặc điểm

Dùng trong môi trường khí, hạt dễ cháy nổ nhóm IIC, IIIC

Cấp nhiệt độ bề mặt T3 (154 °C), T4 (135°C)

IP66

Sản phẩm	Công suất (W)	Kích thước đèn (mm)		Mã đặt hàng
		A	B	
	<b>Đèn chống cháy nổ loại Wellglass bóng Halogen-Zone 1, 2, 21, 22</b>			
	70	283	150	EVH100-00000
		250	150	EVX100-00000
	140	346	170	EVH200-00000
		313	170	EVX200-00000
	<b>Đèn chống cháy nổ loại Wellglass bóng HP sodium-Zone 1, 2, 21, 22 (*)</b>			
	1x70	500	200	EVHNA20-00000
		470	200	EVXNA20-00000
	1x150	633	220	EVHNA30-00000
		600	220	EVXNA30-00000
1x250	633	220	EVHNA40-00000	
	600	220	EVXNA40-00000	
1x400	670	270	EVHNA50-00000	
	630	270	EVXNA50-00000	
<b>Đèn chống cháy nổ loại Wellglass bóng Metal Helide-Zone 1, 2, 21, 22 (*)</b>				
1x250	633	220	EVHNA40-00000	
	600	220	EVXNA40-00000	
1 x 400	670	270	EVHNA50-00000	
	630	270	EVXNA50-00000	

(\*) - Zone 1, 2 khu vực có khí dễ cháy nổ. (Zone 1 cách nguồn khí dễ cháy ~ 3m, Zone 2 cách nguồn khí dễ cháy 3-7m)

- Zone 21, 22 khu vực có chất dễ cháy nổ dạng bột, hạt

(\*\*) - Cấp nhiệt độ T3 (200° C), T4 (135° C) là nhiệt độ tối đa trên bề mặt thiết bị đặt trong môi trường có chất dễ cháy nổ.

(\*\*\*) - Nhóm II thiết bị đặt trong môi trường khí dễ cháy nổ, nhóm III thiết bị đặt trong môi trường có chất cháy nổ dạng hạt, bụi (dust).

Thiết bị thuộc nhóm IIC có thể đặt nhóm IIB, IIA. Nhóm IIB có thể đặt nhóm IIA. Khí cháy nổ nhóm IIC là chất dễ, nhạy cháy nhất.

# Bộ lưu điện

## UPS Một pha

Power Value 11T G2, Power Value 11 RT G2



Công suất	1-10kVA
Cos φ ngõ ra	Lên đến 1.0
Công nghệ	Trực tuyến chuyển đổi kép
Dạng	Rack hoặc thấp
Khả năng mở rộng	Chạy song song lên đến 3 bộ UPS (20kVA) cho loại 6-10kVA
Điện áp ngõ vào và ngõ ra	208/220/230/240 VAC
Tần số ngõ vào và ngõ ra	50Hz hoặc 60Hz
Hiệu suất	Lên đến 95%
Cấp bảo vệ	IP20
Màn hình hiển thị	LCD
Kết nối truyền thông	SNMP/Relay Card
Giá: (*)	

Power Value 11/31T



Công suất	10-20kVA
Cos φ ngõ ra	0.9
Công nghệ	Trực tuyến chuyển đổi kép
Dạng	Thấp
Khả năng mở rộng	Chạy song song lên đến 4 bộ UPS (80kVA)
Điện áp ngõ vào	1 pha: 220/230/240 VAC 3 pha: 380/400/415 VAC
Điện áp ngõ ra	220/230/240 VAC
Tần số ngõ vào và ngõ ra	50Hz hoặc 60Hz
Hiệu suất	Lên đến 93.9 % (Eco-mode: ≥ 97%)
Cấp bảo vệ	IP20
Màn hình hiển thị	LCD
Kết nối truyền thông	SNMP/Relay Card
Giá: (*)	

## UPS Ba pha - Loại Standalone

Power Scale



Công suất	10 - 50kVA
Cos φ ngõ ra	0.9
Công nghệ	Trực tuyến chuyển đổi kép
Dạng	Thấp
Khả năng mở rộng	Chạy song song lên đến 20 bộ UPS (1,000kVA)
Điện áp ngõ vào: 3P+N	220/230/240 VAC 380/400/415 VAC
Điện áp ngõ ra: 3P+N	220/230/240 VAC 380/400/415 VAC
Tần số ngõ vào và ngõ ra	50Hz hoặc 60Hz
Cho phép mất cân bằng pha (tải)	100%
Hiệu suất	Lên đến 94.6% (Eco-mode: ≥ 98%)
Cấp bảo vệ	IP20
Màn hình hiển thị	LCD
Kết nối truyền thông	SNMP/Relay/RS232
Tiêu chuẩn đáp ứng:	EC / EN 62040-1,2,3 và ISO 9001:2015, ISO 14001:2015, OHSAS18001
Giá: (*)	

## Bộ lưu điện

### Power Wave 33



Công suất	60-500kVA
Cos $\phi$ ngõ ra	1.0
Công nghệ	Trực tuyến chuyển đổi kép
Dạng	Tháp
Khả năng mở rộng	Chạy song song lên đến 10 bộ UPS (5,000kVA)
Điện áp ngõ vào: 3P+N	220/230/240 VAC 380/400/415 VAC
Điện áp ngõ ra: 3P+N	220/230/240 VAC 380/400/415 VAC
Tần số ngõ vào và ngõ ra	50Hz hoặc 60Hz
Cho phép mất cân bằng pha (tải)	100%
Hiệu suất	Lên đến 96% (Eco-mode: $\geq$ 98%)
Cấp bảo vệ	IP20
Màn hình hiển thị	LCD
Kết nối truyền thông	SNMP/Relay/RS232/RS485
Tiêu chuẩn đáp ứng	IEC / EN 62040-1,2,3 và ISO 9001:2015, ISO 14001:2015, OHSAS18001
Giá: (*)	

### SG Series



Công suất	10-500kVA
Cos $\phi$ ngõ ra	0.9
Công nghệ	Trực tuyến chuyển đổi kép
Dạng	Tháp
Khả năng mở rộng	Chạy song song lên đến 6 bộ UPS (3,000kW)
Điện áp ngõ vào: 3P+N	380/400/415 VAC
Điện áp ngõ ra: 3P+N	380/400/415 VAC
Tần số ngõ vào và ngõ ra	50Hz hoặc 60Hz
Cho phép mất cân bằng pha (tải)	100%
Hiệu suất	Lên đến 94.6% (Eco-mode 98.7%)
Cấp bảo vệ	IP20
Màn hình hiển thị	LCD
Kết nối truyền thông	SNMP (Modbus IP, RS232, RS485 & BacNet IP) /RS232
Giá: (*)	

# Bộ lưu điện

## UPS Ba Pha - Loại Modular

### DPA UPScale RI



Công suất mỗi khung	20/40/80kVA
Công suất mỗi mô-đun	10/20kVA
Công suất hệ thống	10-80kVA
Cos $\phi$ ngõ ra	1.0
Công nghệ	Trực tuyến chuyển đổi kép
Dạng	Modular (DPA)
Điện áp ngõ vào: 3P+N	220/230/240 VAC 380/400/415 VAC
Điện áp ngõ ra: 3P+N	220/230/240 VAC 380/400/415 VAC
Tần số ngõ vào và ngõ ra	50Hz hoặc 60Hz
Cho phép mất cân bằng pha (tải)	100%
Hiệu suất	Lên đến 96% (Eco-mode: $\geq$ 98%)
Cấp bảo vệ	IP20
Màn hình hiển thị	LCD
Kết nối truyền thông	SNMP/Relay/RS232/USB
Giá: (*)	

### DPA UPScale ST



Công suất mỗi khung	40/80/60/120/200kVA
Công suất mỗi mô-đun	10/20kVA
Công suất hệ thống	10 - 400kVA
Cos $\phi$ ngõ ra	1.0
Công nghệ	Trực tuyến chuyển đổi kép
Dạng	Modular (DPA)
Khả năng mở rộng	Chạy song song lên đến 20 mô-đun (400kVA)
Điện áp ngõ vào : 3P+N	220/230/240 VAC 380/400/415 VAC
Điện áp ngõ ra : 3P+N	220/230/240 VAC 380/400/415 VAC
Tần số ngõ vào và ngõ ra	50Hz hoặc 60Hz
Cho phép mất cân bằng pha (tải)	100%
Hiệu suất	Lên đến 96% (Eco-mode: $\geq$ 98%)
Cấp bảo vệ	IP20
Màn hình hiển thị	LCD
Kết nối truyền thông	SNMP/Relay/RS232/USB
Tiêu chuẩn đáp ứng:	IEC / EN 62040-1,2,3 và ISO 9001:2015, ISO 14001:2015, OHSAS18001
Giá: (*)	

### DPA 250 S4



Công suất mỗi khung	250 kW (N+1)
Công suất mỗi mô-đun	50 kW
Công suất hệ thống	50-1500 kW
Cos $\phi$ ngõ ra	1.0
Công nghệ	Trực tuyến chuyển đổi kép
Dạng	Modular
Khả năng mở rộng	Chạy song song lên đến 30 mô-đun (1,500kW)
Điện áp ngõ vào: 3P+N	220/230/240 VAC 380/400/415 VAC
Điện áp ngõ ra: 3P+N	220/230/240 VAC 380/400/415 VAC
Tần số ngõ vào và ngõ ra	50Hz hoặc 60Hz
Hiệu suất	Lên đến 97.6% cho mô-đun và 97.4% cho hệ thống (Eco-mode: $\geq$ 99%)
Cấp bảo vệ	IP20
Màn hình hiển thị	LCD
Kết nối truyền thông	SNMP/Relay/RS232/USB
Tiêu chuẩn đáp ứng:	IEC / EN 62040-1,2,3 và ISO 9001:2015, ISO 14001:2015, OHSAS18001
Giá: (*)	

# Bộ lưu điện

## Concept power DPA 500



Công suất mỗi khung	500kVA
Công suất mỗi mô-đun	100kVA
Công suất hệ thống	100-3,000kVA
Cos $\phi$ ngõ ra	1.0
Công nghệ	Trực tuyến chuyển đổi kép
Dạng	Modular (DPA)
Khả năng mở rộng	Chạy song song lên đến 30 mô-đun (3,000kVA)
Điện áp ngõ vào: 3P+N	220/230/240 VAC
	380/400/415 VAC
Điện áp ngõ ra: 3P+N	220/230/240 VAC
	380/400/415 VAC
Tần số ngõ vào và ngõ ra	50Hz hoặc 60Hz
Hiệu suất	Lên đến 96% (Eco-mode: $\geq$ 99%)
Cấp bảo vệ	IP20
Màn hình hiển thị	LCD
Kết nối truyền thông	SNMP/Relay/RS232/USB
Tiêu chuẩn đáp ứng:	IEC / EN 62040-1,2,3 và ISO 9001:2015, ISO 14001:2015, OHSAS18001
Giá: (*)	

## MegaFlex DPA



Công suất mỗi mô-đun	250kVA
Công suất hệ thống	250-6,000kVA
Cos $\phi$ ngõ ra	1,0
Công nghệ	Trực tuyến chuyển đổi kép
Dạng	Modular (DPA)
Khả năng mở rộng	Có thể ghép song song 4 hệ thống lên đến 6MW
Điện áp ngõ vào: 3P+N	380/400/415 VAC
Điện áp ngõ ra: 3P+N	380/400/415 VAC
Tần số ngõ vào và ngõ ra	50Hz hoặc 60Hz
Cho phép mất cân bằng pha (tải)	100%
Hiệu suất	Lên đến 97,4% (Eco-mode: $\geq$ 99%)
Cấp bảo vệ	IP20
Màn hình hiển thị	LCD
Kết nối truyền thông	SNMP/Modbus/RS232/USB
Kết nối với loại ắc quy	VLRA, Ni-Cd, Li-Ion,
Tiêu chuẩn đáp ứng	IEC / EN 62040-1,2,3 và ISO 9001:2015, ISO 14001:2015, OHSAS18001
Giá: (*)	

## Powerline DPA IEC



Công suất mỗi khung	20 - 120kVA (3 pha) 20 - 80 kVA (1 pha)
Công suất mỗi mô-đun	20 - 40kVA
Công suất hệ thống	120kVA
Cos $\phi$ ngõ ra	1.0
Công nghệ	Trực tuyến chuyển đổi kép
Dạng	Modular (DPA)
Khả năng mở rộng	Chạy song song lên đến 30 mô-đun (1,500kVA)
Điện áp ngõ vào: 3P+N	230 VAC hoặc theo yêu cầu
	400 VAC
Điện áp ngõ ra: 3P+N	230 VAC
	400 VAC
Tần số ngõ vào và ngõ ra	50Hz hoặc 60Hz
Cho phép mất cân bằng pha (tải)	100%
Hiệu suất	Lên đến 96% (Eco-mode: $\geq$ 98.5%)
Cấp bảo vệ	IP20
Màn hình hiển thị	LCD
Kết nối truyền thông	SNMP/Relay/RS232/USB
Tiêu chuẩn đáp ứng	IEC / EN 62040-1,2,3 và ISO 9001:2015, ISO 14001:2015, OHSAS18001
Giá: (*)	



# Thiết bị chuyên đổi điện năng

## UPS Công nghiệp

PCS100 UPS-I



Công suất	150-3,000kVA
Điện áp ngõ vào: 3P+N	208-220 VAC, 380-415 VAC, 440-480 VAC
Điện áp ngõ ra: 3P+N	Bảng điện áp danh định ngõ vào ( $U_{dm}$ )
Tần số ngõ vào và ngõ ra	50Hz hoặc 60Hz
Hiệu suất	>98%
Khả năng điều chỉnh sụt áp	Rất sâu (điện áp ngõ vào giảm rất sâu, thậm chí mất điện hoàn toàn thì điện áp ngõ ra vẫn là 100% $U_{dm}$ )
Thời gian lưu điện (Autonomy period)	Tụ điện: 2s/Ắc quy: 30s
Thời gian chuyển mạch	< 1.8 ms
Cấp bảo vệ	IP20, IP21
Màn hình hiển thị	LCD
Truyền thông	Ethernet/Modbus TCP/Email
Giá: (*)	

## Bộ điều áp điện tử công suất

PCS100 AVC20 / AVC40



Công suất	Cho AVC20: 250-3,000kVA, Cho AVC40: 1503,600kVA
Công nghệ	Điều áp điện tử công suất
Điện áp ngõ vào : 3P+N	Cho AVC20: 380-415VAC Cho AVC40: 208-220VAC, 380-415VAC, 440-480VAC
Điện áp ngõ ra	3P+N, Bảng điện áp danh định ngõ vào ( $U_{dm}$ )
Tần số ngõ vào và ngõ ra	50Hz hoặc 60Hz
Hiệu suất	>98%
Khả năng điều chỉnh sụt áp	Cho AVC20: 20% (điện áp ngõ vào chỉ bằng 80% $U_{dm}$ , điện áp ngõ ra vẫn 100% $U_{dm}$ ) Cho AVC40: 40% (điện áp ngõ vào chỉ bằng 60% $U_{dm}$ , điện áp ngõ ra vẫn 100% $U_{dm}$ )
Khả năng đáp ứng	Thời gian phát hiện sụt áp: < 250 $\mu$ s Thời gian đáp ứng: Cho AVC20: <20ms, Cho AVC40: <10ms
Cấp bảo vệ	IP20, IP21
Màn hình hiển thị	LCD
Truyền thông	Ethernet/Modbus TCP/Email
Giá: (*)	

## Bộ chuyển đổi tần số

PCS100 SFC



Công suất	125kVA-10MVA
Điện áp ngõ vào và ngõ ra	3P 208-480VAC
Tần số ngõ vào và ngõ ra	50Hz hoặc 60Hz
Hiệu suất	95%
Cấp bảo vệ	IP20, IP42
Màn hình hiển thị	LCD
Truyền thông	Modbus RTU
Giá: (*)	

## UPS Trung thế

PCS120 MVUPS



Công suất	2.25MVA - 22.5MVA
Điện áp ngõ vào và ngõ ra	3P 7,2kV 15kV 24kV
Tần số ngõ vào và ngõ ra	50Hz/60Hz
Kết nối hệ thống điện	IT, 3-Dây vào/ra
Hiệu suất	98% trong khoảng 50%-100% công suất tải 96% trong khoảng 25%-50% công suất tải
Thời gian lưu điện (Autonomy period)	15s đến 15 phút, sử dụng Li-Ion
Sai lệch điện áp ngõ ra	+ -1%
Cấp bảo vệ	IP21
Màn hình hiển thị	LCD
Truyền thông	Ethernet, Modbus TCP
Tiêu chuẩn đáp ứng	IEC62040-3 VI SS 111
Giá: (*)	

# Tổng quan Thiết bị và Giải pháp

## Giám sát, điều khiển, bảo vệ và tự động hóa phân phối



Giải pháp giám sát, điều khiển ZEE600



Thiết bị truyền thông M2M Gateway - ARM600



Thiết bị Truyền thông không dây Dòng Arctic



Thiết bị thông minh điều khiển, bảo vệ tập trung - SSC600 và SMU615



Thiết bị quản lý trạm COM600



Rơ-le điều khiển, bảo vệ trung thế Rơ-le Relion



Thiết bị mở rộng IO linh hoạt và cảnh báo sự cố - RIO600

## Tủ trung thế sơ cấp



Tủ Unigear ZS1 lên tới 24kV  
Tủ cách ly bằng không khí (AIS)



Tủ Unigear ZS3.2 lên tới 40.5kV  
Tủ cách ly bằng không khí (AIS)



Dòng tủ ZX lên tới 40.5kV  
Tủ cách ly bằng khí ga (GIS)

## Hệ thống Mô-đun



Mô-đun tích trữ năng lượng (BESS)-ESM



Trạm hợp bộ thứ cấp CSS Unipack

## Tủ trung thế thứ cấp



Tủ Unisec lên tới 24kV  
Tủ cách ly bằng không khí (AIS)



Tủ Safeplus lên tới 24kV  
Tủ cách ly bằng khí ga (GIS)



Tủ Safeplus 36 lên tới 40.5 kV  
Tủ cách ly bằng khí ga (GIS)

## Thiết bị trung thế trong nhà



Máy cắt trung thế VD4, HD4



Máy cắt trung thế VD4-R, HD4-R



Thiết bị hợp bộ máy cắt và dao cách ly - Hysec



Contactơ trung thế VSC



Máy cắt chuyên dụng đầu cực máy phát - VD4G



Máy cắt chuyên dụng cho lò hồ quang điện - VD4-AF



Dao cắt tải NAL, NALF



Dao cắt tải - GSec



Biến áp - TJC



Biến áp - TJP



Biến dòng - TPU



Cầu chì trung thế CEF, CMF

## Thiết bị trung thế ngoài trời



Máy cắt trung thế OVB-VBF lên tới 40.5kV



Dao cắt tải Sectos



Recloser OVR lên tới 38kV



Dao tự động cách ly Autolink



Cầu chì tự rơi ICX, NCX



Biến dòng TPO



Biến áp TJO



Tủ phân phối Mistral



MCCB Formula 125A...630A



MCCB Tmax XT 160A...250A



MCCB Tmax T 320A...3200A



Cầu dao cắt tải OT 16A...2500A



Bộ chuyển đổi nguồn tự động



Hệ thống thanh dẫn điện Busway-WavePro-A (AL), WavePro-II (CU)



ACB Emax2- loại cỡ định 250A...6300A



ACB Emax2- loại ngắn kéo 250A...6300A



Cầu dao chuyển nguồn 16A...3200A



ATS MCCB



Tủ nguồn System Pro E



M4M



Công tắc tơ ESB



MCB S800



MCB S200



RCCB



RCD block



RCBO



MDRC



Tủ hạ thế điều khiển, đóng cắt tải phân phối, tải motor - MNS

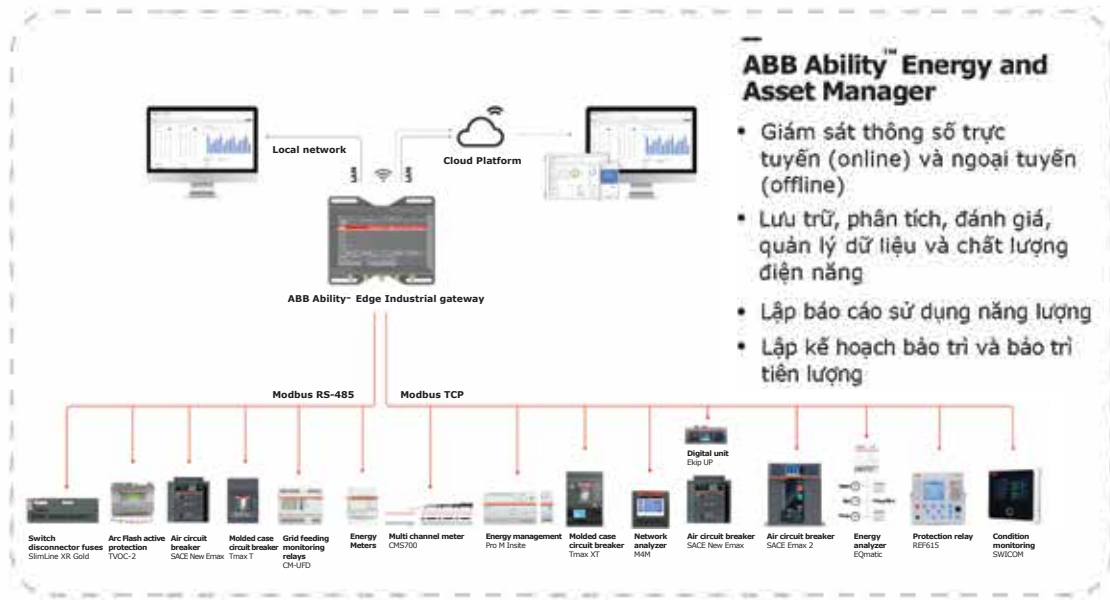

Bộ ổn định điện áp & Bộ chuyển đổi tần số PCS100

### Bộ chuyển đổi nguồn



Bộ lưu điện UPS



### Thiết bị dân dụng ABB



Dòng Zenit



Dòng BS Concept



Dòng Busch-Jaeger

Cảm biến



Isolator



Ổ cắm công nghiệp

### Hệ thống chuông hình-kiểm soát ra vào



### Hệ thống tự động hóa - Tòa nhà thông minh



Tự động hóa cho dân dụng Fee@Home



Hệ thống tự động hóa tòa nhà i-bus KNX



Hệ thống nổi đất



Hệ thống chống sét trực tiếp



Hệ thống chống sét lan truyền



Thiết bị hàn hóa nhiệt

### Sản phẩm đèn chống cháy nổ



Dòng AH1



Dòng H3



Dòng FMR



Dòng SMR



Dòng XFM



Dòng DFP



Dòng LGS



Dòng WNL

## Sạc xe điện



## Hệ thống quản lý toàn nhà (BMS)



## Thiết bị và rơ-le điện tử



Rơ-le giám sát, rơ-le điều khiển, Bộ nguồn, Bộ chuyển tín hiệu



Rơ-le an toàn

## Bộ khởi động động cơ



Bộ điều khiển động cơ đa dụng

## Thiết bị chỉ báo, điều khiển



Đèn báo, nút ấn, nút ấn khẩn cấp, công tắc lựa chọn, tay điều khiển



Bộ bảo vệ Hồ quang điện



Bộ khởi động mềm



Công tắc tơ AX/AF Bộ khởi động động cơ bằng tay

---

## Các dự án của chúng tôi



01

---

### 01 Tòa nhà thông minh Viettel:

Công nghệ tự động hóa tòa nhà tiên phong của ABB giúp trụ sở mới của Tập đoàn Viettel trở thành biểu tượng của sự đổi mới trong thời đại Kỹ thuật số, đồng thời hỗ trợ khách hàng của chúng tôi đạt được mục tiêu về một trụ sở xanh và bền vững. Các công nghệ đảm bảo độ tin cậy và hiệu quả năng lượng cao, mang lại sự an toàn và dễ chịu tối đa nhất cho nhân viên Viettel.

---

### 02 Tổ hợp văn phòng và trung tâm dữ liệu CMC Creative Space:

Các giải pháp công nghệ đáp ứng tiêu chuẩn toàn cầu về tính bền vững của ABB được ứng dụng tại trung tâm dữ liệu lớn đạt chuẩn quốc tế Tier 3 - CMC Creative Space sẽ hỗ trợ khách hàng của chúng tôi xử lý khối lượng dữ liệu lớn hơn, hiệu quả hơn. Từ đó, góp phần hỗ trợ mục tiêu đưa CMC trở thành đơn vị hàng đầu cung cấp hạ tầng điện toán đám mây tại Việt Nam.

02





03

**03 Các bệnh viện tuyến đầu tại Việt Nam:**

Các giải pháp công nghệ điện thông minh của ABB được triển khai tại nhiều bệnh viện tuyến đầu của Việt Nam, giúp đảm bảo tính liên tục của nguồn điện và vận hành tin cậy, là yếu tố then chốt đảm bảo an toàn cho bệnh nhân. Bên cạnh đó, giải pháp tòa nhà thông minh của chúng tôi giúp nâng cao trải nghiệm cho bệnh nhân và tối ưu hóa môi trường làm việc cho nhân viên y tế.

**04 Trạm sạc xe điện nhanh của ABB tại AEON MALL:**

Giải pháp sạc xe hơi tân tiến của ABB được lắp đặt tại AEON MALL Hải Phòng Lê Chân trong mục tiêu đưa AEON MALL Hải Phòng Lê Chân trở thành điểm mua sắm hiện đại với các tiện ích thông minh bậc nhất. Các công nghệ sạc thông minh của ABB không chỉ đảm bảo độ an toàn, tin cậy, thuận tiện cao nhất cho người sử dụng, mà còn đáp ứng mục tiêu phát triển bền vững của AEON tại Việt Nam.

04



---

## **Ban Công Nghệ Điện ABB**

### **Trụ sở chính tại TPHCM**

Friendship Tower, 31 Lê Duẩn, Phường Bến Nghé, Quận 1, TP Hồ Chí Minh

Điện thoại: +84 28 39431488

Fax: +84 28 39431480

### **Văn phòng tại Hà Nội**

Horison Tower, 40 Cát Linh, Phường Cát Linh, Quận Đống Đa, Hà Nội

Điện thoại: +84 24 37480999

Fax: +84 24 37481999

### **Nhà máy Giải pháp Phân phối Điện tại Bắc Ninh**

Số 1, Đường TS-23, Khu công nghiệp Tiên Sơn, Bắc Ninh

Điện thoại: +84 222 374 8530

Fax: +84 222 374 8531

**Hotline hỗ trợ dịch vụ:** 0325 988 688

**Website:** [www.abb.com](http://www.abb.com)